

EN	Cordless Cable Cutter	INSTRUCTION MANUAL	2
PL	Akumulatorowa Przecinarka Do Kabli	INSTRUKCJA OBSŁUGI	18
HU	Akkumulátoros kábelvágó	HASZNÁLATI ÚTMUTATÓ	34
SK	Akumulátorová rezačka káblov	NÁVOD NA POUŽITIE	50
CZ	Akumulátorová řezačka kabelů	UŽIVATELSKÁ PŘÍRUČKA	66
SL	Baterijski rezalnik kablov	NAVODILA ZA UPORABO	82
SQ	Prerës kabllosh me bateri	MANUALI I UDHËZIMEVE	98
BG	Акумулаторна ножица за кабели	РЪКОВОДСТВО ЗА ПОЛЗВАНЕ	114
HR	Bežični rezač kablova	PRIRUČNIK ZA UPORABU	131
MK	Безжичен секач за кабел	УПАТСТВО ЗА УПОТРЕБА	147
SR	Акумулаторски секач кabloва	ПРИРУЧНИК	163
RO	Clește de tăiat cabluri cu acumulator	MANUAL DE INSTRUCȚIUNI	179
UK	Акумуляторний різак для кабелю	ІНСТРУКЦІЯ З ЕКСПЛУАТАЦІЇ	195
DE	Akku-Kabelschneider	BETRIEBSANLEITUNG	212

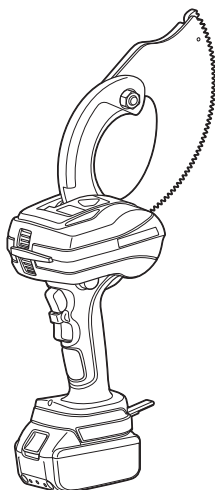

**DTC102**

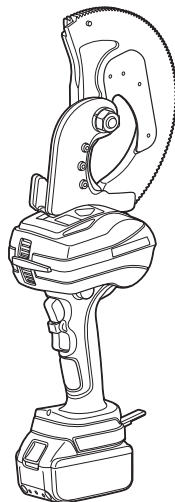

**DTC103**



Read before use.  
Przeczytać przed  
przystąpieniem do użytkowania.  
Használat előtt olvassa el.  
Pred použitím si prečítajte.

Čtěte před používáním.  
Preberite pred uporabo.  
Lexojeni para përdorimit.  
Прочетете преди употреба.  
Pročitajte prije uporabe.

Прочитајте пред користење.  
Прочитајте пре употребе.  
A se citi înainte de utilizare.  
Прочитајте перед використанням.  
Vor Gebrauch lesen.

**⚠WARNING:** Please read and understand all of the instructions and safety information in this operator's guide and instructions. Use for unintended applications may lead to serious injury or death.

- Thank you for purchasing our cordless cable cutter.
- Please read this instruction manual thoroughly and carefully before attempting to use the equipment. After reading this instruction manual, store it in an easily accessible location.
- Description  
The mechanical cutters are battery-operated cutters designed to cut cables used in the industry today.

## Safety precautions

**⚠WARNING:** Read all safety warnings and all instructions. Failure to follow the warnings and instructions may result in electric shock, fire and/or serious injury.

### Save all warnings and instructions for future reference.

**⚠WARNING:** The user may be killed or seriously injured if this product is misused.

#### 1) Work area safety

- a) Keep work area clean and well lit. Cluttered or dark areas invite accidents.
- b) Do not operate power tools in explosive atmospheres, such as in the presence of flammable liquids, gases or dust. Power tools create sparks which may ignite the dust or fumes.
- c) Keep children and bystanders away while operating a power tool. Distractions can cause you to lose control.

#### 2) Electrical safety

- a) Power tool plugs must match the outlet. Never modify the plug in any way. Do not use any adapter plugs with earthed (grounded) power tools. Unmodified plugs and matching outlets will reduce risk of electric shock.
- b) Avoid body contact with earthed or grounded surfaces, such as pipes, radiators, ranges and refrigerators. There is an increased risk of electric shock if your body is earthed or grounded.
- c) Do not expose power tools to rain or wet conditions. Water entering a power tool will increase the risk of electric shock.
- d) Do not abuse the cord. Never use the cord for carrying, pulling or unplugging the power tool. Keep cord away from heat, oil, sharp edges or moving parts. Damaged or entangled cords increase the risk of electric shock.

- e) When operating a power tool outdoors, use an extension cord suitable for outdoor use. Use of a cord suitable for outdoor use reduces the risk of electric shock.
- f) If operating a power tool in a damp location is unavoidable, use a residual current device (RCD) protected supply. Use of an RCD reduces the risk of electric shock.

#### 3) Personal safety

- a) Stay alert, watch what you are doing and use common sense when operating a power tool.  
Do not use a power tool while you are tired or under the influence of drugs, alcohol or medication. A moment of inattention while operating power tools may result in serious personal injury.
- b) Use personal protective equipment. Always wear eye protection. Protective equipment such as dust mask, non-skid safety shoes, hard hat, or hearing protection used for appropriate conditions will reduce personal injuries.
- c) Prevent unintentional starting. Ensure the switch is in the off-position before connecting to power source and/or battery pack, picking up or carrying the tool. Carrying power tools with your finger on the switch or energising power tools that have the switch on invites accidents.
- d) Remove any adjusting key or wrench before turning the power tool on. A wrench or a key left attached to a rotating part of the power tool may result in personal injury.
- e) Do not overreach. Keep proper footing and balance at all times. This enables better control of the power tool in unexpected situations.
- f) Dress properly. Do not wear loose clothing or jewellery. Keep your hair, clothing and gloves away from moving parts. Loose clothes, jewellery or long hair can be caught in moving parts.
- g) If devices are provided for the connection of dust extraction and collection facilities, ensure these are connected and properly used. Use of dust collection can reduce dust-related hazards.

- h) Do not let familiarity gained from frequent use of tools allow you to become complacent and ignore tool safety principles. A careless action can cause severe injury within a fraction of a second.

#### 4) Power tool use and care

- a) Do not force the power tool. Use the correct power tool for your application. The correct power tool will do the job better and safer at the rate for which it was designed.
- b) Do not use the power tool if the switch does not turn it on and off. Any power tool that cannot be controlled with the switch is dangerous and must be repaired.
- c) Disconnect the plug from the power source and/ or the battery pack from the power tool before making any adjustments, changing accessories, or storing power tools. Such preventive safety measures reduce the risk of starting the power tool accidentally.
- d) Store idle power tools out of the reach of children and do not allow persons unfamiliar with the power tool or these instructions to operate the power tool. Power tools are dangerous in the hands of untrained users.
- e) Maintain power tools and accessories. Check for misalignment or binding of moving parts, breakage of parts and any other condition that may affect the power tool's operation. If damaged, have the power tool repaired before use. Many accidents are caused by poorly maintained power tools.
- f) Keep cutting tools sharp and clean. Properly maintained cutting tools with sharp cutting edges are less likely to bind and are easier to control.
- g) Use the power tool, accessories and tool bits etc. in accordance with these instructions, taking into account the working conditions and the working conditions and the work to be performed.  
Use of the power tool for operations different from those intended could result in a hazardous situations.
- h) Keep handles and grasping surfaces dry, clean and free from oil and grease. Slippery handles and grasping surfaces do not allow for safe handling and control of the tool in unexpected situations.

#### 5) Battery tool use and care

- a) Recharge only with the charger specified by the manufacturer. A charger that is suitable for one type of battery pack may create a risk of fire when used with another battery pack.
- b) Use power tools only with specifically designated battery packs. Use of any other battery packs may create a risk of injury and fire.
- c) When battery pack is not in use, keep it away from other metal objects, like paper clips, coins, keys, nails, screws or other small metal objects, that can make a connection from one terminal to another. Shorting the battery terminals together may cause burns or a fire.
- d) Under abusive conditions, liquid may be ejected from the battery; avoid contact. If contact accidentally occurs, flush with water. If liquid contacts eyes, additionally seek medical help.

Liquid ejected from the battery may cause irritation or burns.

- e) Do not use a battery pack or tool that is damaged or modified. Damaged or modified batteries may exhibit unpredictable behaviour resulting in fire, explosion or risk of injury.
- f) Do not expose a battery pack or tool to fire or excessive temperature. Exposure to fire or temperature above 130°C may cause explosion.
- g) Follow all charging instructions and do not charge the battery pack or tool outside the temperature range specified in the instructions. Charging improperly or at temperatures outside the specified range may damage the battery and increase the risk of fire.

#### 6) Service

- a) Have your power tool serviced by a qualified repair person using only identical replacement parts. This will ensure that the safety of the power tool is maintained.
- b) Never service damaged battery packs. Service of battery packs should only be performed by the manufacturer or authorized service providers.

Hold the power tool by insulated gripping surfaces, when performing an operation where the fastener may contact hidden wiring. Fasteners contacting a "live" wire may make exposed metal parts of the power tool "live" and could give the operator an electric shock.

#### Use genuine Makita battery charger and battery pack.

- Use genuine battery pack for this tool.
- Do not charge the battery pack with another battery charger. Failure to observe this may cause a rupture, which may lead to an accident or injury.

#### Charge the battery pack in a correct way.

- Use a power source with rating indication to connect the battery charger supplied with this product.
- Do not use a DC power source or an engine-driven power generator to charge the battery pack. Failure to observe this may generate excessive heat, which may lead to a fire.
- When the temperature of the ambience, battery pack, or battery charger is less than 0°C or more than 40°C, do not charge the battery pack. Failure to observe this may cause a rupture or a fire.
- When charging the battery pack, select a well-ventilated place for charging.
- Do not cover the battery pack with a cloth during charging. Failure to observe this may cause a rupture or a fire.
- Be sure to disconnect the power plug after charging. Failure to observe this may cause an electric shock or a fire.

#### Do not point the cutter toward people during use.

- Failure to observe this may lead injury.

### **Do not short-circuit the terminals on the battery pack.**

- When the battery pack is stored alone, be sure to put the terminal cover on the terminal to prevent short circuit. Ensure that the battery terminals will not be shorted by other metal parts such as screws, nails, etc.

### **Do not subject the battery pack to flames.**

- Failure to observe this may cause rupture or leakage of a hazardous material.

### **Do not use on parts with live electricity.**

- The tool is not insulated. Use on electrified locations may lead to electric shock.
- Do not touch the power plug or battery pack with wet hands. Failure to observe this may lead to electric shock.

### **Remove the battery pack from the body of the tool in the following circumstances.**

- When not using or for repair
  - When replacing spare parts
  - Other times when danger is suspected
- Failure to observe these warnings may cause the tool to turn on accidentally and cause injury.

### **Starting up the tool unexpectedly.**

- Ensure that fingers are well away from the trigger when moving the tool. The unexpected start-up of the tool may result in injury.

### **Use only specified accessories.**

- Do not use any accessories other than those indicated in this instruction manual or our catalogue. Failure to observe this may lead to an accident or injury.

### **Use protective equipment.**

- Use safety glasses during operation. If operation is dusty, use a protective mask. When cutting, small pieces may scatter and cause injury.

### **Do not stare at LED work light.**

- It may deteriorate eyesight.

### **Consider the work environment.**

- Do not use the tool, battery charger, or battery pack in the rain, or in a wet or moist place. Failure to observe this may cause an electric shock or smoke.
- Conduct work in a sufficiently bright place. Work in a dark place may cause an accident.
- Do not use or charge the battery in the presence of flammable liquid or gas. Failure to observe this may cause an explosion or a fire.

### **Keep the workplace always clean.**

- Messy places and benches may cause an accident.

### **Keep children away from the tool.**

- Do not let people other than the operators touch the tool and the cord of the battery charger. Keep people away from the workplace. Failure to observe this may cause injury.

### **When the tool is not used, store it properly.**

- Store the tool in a place where humidity is low and also a high place that children cannot reach or a place that can be locked. Failure to observe this may cause an accident.
- Do not store the tool or battery pack in a place where the temperature can rise 40°C or higher (inside a metal box, inside a car in summer, etc.). Failure to observe this may deteriorate the battery pack, which may lead to smoke or ignition.

### **Do not use the tool in an unreasonable manner.**

- Conduct operation in accordance with the capacity of the tool for safe and efficient operation. Use of the tool beyond its capacity may cause an accident.
- Do not use the tool in an unreasonable manner that causes the motor to be locked. Failure to observe this may cause smoke or ignition.

### **Use a tool suitable for operation.**

- Do not use the tool for other than the specified applications. Failure to observe this may cause injury.

### **Conduct operation with proper clothes.**

- Do not wear loose clothes or accessories such as a necklace. Such things may become caught in a moving part, rotating part, or the like.
- When operation is conducted outdoors, use of rubber gloves and non-slip shoes is recommended. Slippery gloves and shoes may cause injury.
- If you have long hair, use a cap or a hair cover to cover your hair. Failure to observe this may cause your hair to become caught in a moving part, rotating part, or the like.

### **Do not operate the tool with an unnatural posture.**

- Keep proper footing all the time, and keep your balance. Failure to observe this may cause you to topple over, which may lead to injury.

### **Stay alert when you are working with great attention.**

- When you use the tool, be careful about the handling method, manner of operation, and surrounding circumstances, and conduct your operation carefully. Failure to observe this may cause an accident or injury.
- Do not operate the tool under the influence of alcohol. Failure to observe this may cause an accident or injury.
- Do not operate the tool when you are in poor physical condition. Failure to observe this may cause an accident or injury.

### **Do not handle the cord of the battery charger in a rough manner.**

- Do not carry the charger by the cord or yank it to disconnect from the socket.
- Keep the cord away from heat, oil, and sharp edges.
- Make sure the charging environment is free from stepping on or tripping over the cord. Failure to observe this may cause an electric shock or a short circuit, which may lead to ignition.



## **Use an extension cord with outdoor specifications.**

- If you use the tool outdoors, use an extension cord made of tough rubber-sheathed cable.

## **Conduct maintenance of the tool carefully.**

- Follow the instruction manual when replacing spare parts. Failure to observe this may cause injury.
- Inspect the cord of the battery charger on a regular basis. If the cord is damaged, ask the authorized service facility for repair. Failure to observe this may cause an electric shock or a short circuit, which may lead to ignition.
- If an extension cord is used, inspect the cord on a regular basis. If the cord is damaged, replace it with a new one. Failure to observe this may cause an electric shock or a short circuit, which may lead to ignition.
- Keep the grip always dry and clean and keep it away from oil and grease. Failure to observe this may cause injury.

## **Check damaged parts.**

- Check that nothing is damaged before use. Confirm that the tool operates normally and all components function properly.
- Check for alignment of moving parts, smooth running of moving parts, breakage of parts, mounting and any other condition that may affect its operation.
- Do not use the battery charger whose power plug or cord is damaged or that was dropped and then damaged. Failure to observe this may cause an electric shock or a short circuit, which may lead to ignition. If damaged, it should be properly repaired or replaced by an authorized service facility unless otherwise indicated in this instruction manual. Have defective switches replaced by an authorized service facility. Do not use the tool if the switch does not turn it on and off. Such tool may operate abnormally, which may lead to injury.

## **Ask the authorized service facility for repair.**

- Do not disassemble, repair, or modify the main unit, battery charger, or battery pack. Failure to observe this may cause ignition or abnormal operation, which may lead to injury.
- If the tool becomes hot or an abnormality is found in the tool, request inspection or repair of the tool.
- This tool is constructed in accordance with the relevant safety requirements. Do not attempt to modify this product.
- Have your tool repaired by an authorized service center. Repairs should only be carried out by a qualified person using original spare parts; otherwise, this may result in considerable danger to the user.

# Precautions in using the cordless cable cutter

- When using this tool, follow the instructions as shown below:

## Precautions for the tool

- **Never cut anything beyond maximum cutting capacity.**

Exercise caution, as failure to observe this may lead to damage. (see page 17)

- **Do not touch the cutting edge of the movable or fixed blades.**

Failure to observe this may lead to injury.

- **Never cut live wires (electric cables that are conducting electricity).**

- **Do not subject to drops or other excessive impact.**  
The internal structure has been precisely manufactured to make it compact and lightweight, so it may not function properly if subjected to impact.

- **Do not use in the rain.**

Doing so may cause the blade to rust and dull the cutting edge or lead to damage.

- **Do not cut excess lengths of 50 mm or less.**

Cutting excess lengths of the ends of CCP and other cables extremely short may cause the insides of the cable, etc. to be cut.

- **Do not apply force against the direction being cut.**

Always cut materials straight on. Failure to observe this may damage the cutter blade.

- **Hold securely.**

Failure to observe this may lead to injury.

- **Make sure no one is below you before using in a high location.**

Failure to observe this may result in an accident should materials or the device be dropped, etc.

- **Check to ensure nothing is abnormal before use.**

Cracks or fractures on the cutter may damage the cutter and lead to injury.

- **Take breaks during use.**

Prolonged cutting without breaks maintains a heightened motor heat that may overheat the motor and battery pack, leading to damage. Make sure to take occasional breaks during use.

- **Low ambient temperatures (10°C or less) may cause the electric cable to harden, making it difficult to cut, even when within the cutting capacity.**

- **Clean with air, etc. after every use.**

Be careful to keep cuttings and other scraps from getting into the unit from the opening (movable blade driver).

- **Do not cut electric cables with 1-mm-diameter wire.**

Failure to observe this may lead to the cutter blade getting caught in the electric cable blade and locking up.

## Precautions in using battery pack

- Never short-circuit the terminals.
- Keep the battery pack away from water, oil, and organic solvents.
- Do not disassemble or modify the battery pack.
- If the battery pack is disposed of, do not subject it to flames or dispose of it as general waste. (We promote recycling.)
- Do not throw or drop the battery pack.
- Do not leave the battery pack in a place where the temperature is 40°C or higher for a long time.
- Do not short-circuit the battery by placing dirt or dust on the terminal, as this will lead to malfunction. If the terminal is corroded, do not use the battery pack.
- A protective function that stops the output is equipped to prolong the life of the battery pack. The motor may stop when the remaining battery level is low even while the operation switch is pressed during the use of this tool. However, this phenomenon is caused not by malfunction but by the protective function. In such a case, immediately charge the battery.

## Precautions for the battery charger

- This battery charger has an indicator lamp (multicoloured LED) to show the battery charging state.
- Do not short-circuit the charger by placing dirt or dust into the insertion slot, as this will lead to malfunction. If the metal terminal is corroded, do not use the battery charger.

## WARNING SYMBOLS



Before using the tool, carefully read the instructions in this manual.



High-heat warning area

To protect the motor, do not use if the high-heat warning area becomes hot. (see page 15)



Do not touch during operation.

## Symbols



Only for EU countries  
Due to the presence of hazardous components in the equipment, waste electrical and electronic equipment, accumulators and batteries may have a negative impact on the environment and human health.

Do not dispose of electrical and electronic appliances or batteries with household waste!

In accordance with the European Directive on waste electrical and electronic equipment and on accumulators and batteries and waste accumulators and batteries, as well as their adaptation to national law, waste electrical equipment, batteries and accumulators should be stored separately and delivered to a separate collection point for municipal waste, operating in accordance with the regulations on environmental protection.

This is indicated by the symbol of the crossed-out wheeled bin placed on the equipment.

## Noise

The typical A-weighted noise level determined according to EN62841-1:

Sound Pressure level (K=3 dB(A)): 69.5 dB(A)

Sound Power level (K=3 dB(A)): 78.1 dB(A)

**NOTE:** The declared noise emission value(s) has been measured in accordance with a standard test method and may be used for comparing one tool with another.

**NOTE:** The declared noise emission value(s) may also be used in a preliminary assessment of exposure.

**⚠WARNING:** Wear ear protection.

**⚠WARNING:** The noise emission during actual use of the power tool can differ from the declared value(s) depending on the ways in which the tool is used especially what kind of workpiece is processed.

**⚠WARNING:** Be sure to identify safety measures to protect the operator that are based on an estimation of exposure in the actual conditions of use (taking account of all parts of the operating cycle such as the times when the tool is switched off and when it is running idle in addition to the trigger time).

## Vibration

The vibration total value (tri-axial vector sum) determined according to EN62841-1:

Handle: 0.3 m/s<sup>2</sup>

Uncertainty (K): 1.5 m/s<sup>2</sup>

**NOTE:** The declared vibration total value(s) has been measured in accordance with a standard test method and may be used for comparing one tool with another.

**NOTE:** The declared vibration total value(s) may also be used in a preliminary assessment of exposure.

**⚠WARNING:** The vibration emission during actual use of the power tool can differ from the declared value(s) depending on the ways in which the tool is used especially what kind of workpiece is processed.

**⚠WARNING:** Be sure to identify safety measures to protect the operator that are based on an estimation of exposure in the actual conditions of use (taking account of all parts of the operating cycle such as the times when the tool is switched off and when it is running idle in addition to the trigger time).

# Applicable battery cartridge and charger

Battery cartridge	BL1815N / BL1820B / BL1830B / BL1840B / BL1850B / BL1860B
Charger	DC18RC / DC18RD / DC18RE / DC18SD / DC18SE / DC18SF / DC18SH / DC18WC

- Some of the battery cartridges and chargers listed above may not be available depending on your region of residence.
- To charge the battery, please read the instruction manual for the battery charger.

**⚠WARNING:** Only use the battery cartridges and chargers listed above. Use of any other battery cartridges and chargers may cause injury and/or fire.

## Important safety instructions for battery cartridge

1. **Before using battery cartridge, read all instructions and cautionary markings on (1) battery charger, (2) battery, and (3) product using battery.**
2. **Do not disassemble or tamper with the battery cartridge.** It may result in a fire, excessive heat, or explosion.
3. **If operating time has become excessively shorter, stop operating immediately.** It may result in a risk of overheating, possible burns and even an explosion.
4. **If electrolyte gets into your eyes, rinse them out with clear water and seek medical attention right away.** It may result in loss of your eyesight.
5. **Do not short the battery cartridge:**
  - (1) **Do not touch the terminals with any conductive material.**
  - (2) **Avoid storing battery cartridge in a container with other metal objects such as nails, coins, etc.**
  - (3) **Do not expose battery cartridge to water or rain.**

A battery short can cause a large current flow, overheating, possible burns and even a breakdown.
6. **Do not store and use the tool and battery cartridge in locations where the temperature may reach or exceed 50°C (122°F).**
7. **Do not incinerate the battery cartridge even if it is severely damaged or is completely worn out.** The battery cartridge can explode in a fire.
8. **Do not nail, cut, crush, throw, drop the battery cartridge, or hit against a hard object to the battery cartridge.** Such conduct may result in a fire, excessive heat, or explosion.
9. **Do not use a damaged battery.**
10. **The contained lithium-ion batteries are subject to the Dangerous Goods Legislation requirements.**

For commercial transports e.g. by third parties, forwarding agents, special requirement on packaging and labeling must be observed.

For preparation of the item being shipped, consulting an expert for hazardous material is required. Please also observe possibly more detailed national regulations.

Tape or mask off open contacts and pack up the battery in such a manner that it cannot move around in the packaging.

11. **When disposing the battery cartridge, remove it from the tool and dispose of it in a safe place.** Follow your local regulations relating to disposal of battery.
12. **Use the batteries only with the products specified by Makita.** Installing the batteries to non-compliant products may result in a fire, excessive heat, explosion, or leak of electrolyte.
13. **If the tool is not used for a long period of time, the battery must be removed from the tool.**
14. **During and after use, the battery cartridge may take on heat which can cause burns or low temperature burns.** Pay attention to the handling of hot battery cartridges.
15. **Do not touch the terminal of the tool immediately after use as it may get hot enough to cause burns.**
16. **Do not allow chips, dust, or soil stuck into the terminals, holes, and grooves of the battery cartridge.** It may cause heating, catching fire, burst and malfunction of the tool or battery cartridge, resulting in burns or personal injury.
17. **Unless the tool supports the use near high-voltage electrical power lines, do not use the battery cartridge near high-voltage electrical power lines.** It may result in a malfunction or breakdown of the tool or battery cartridge.
18. **Keep the battery away from children.**

## SAVE THESE INSTRUCTIONS.

### ⚠CAUTION:

- **Only use genuine Makita batteries.**

Use of non-genuine Makita batteries, or batteries that have been altered, may result in the battery bursting causing fires, personal injury and damage. It will also void the Makita warranty for the Makita tool and charger.

## **Tips for maintaining maximum battery life**

1. **Charge the battery cartridge before completely discharged. Always stop tool operation and charge the battery cartridge when you notice less tool power.**
2. **Never recharge a fully charged battery cartridge. Overcharging shortens the battery service life.**
3. **Charge the battery cartridge with room temperature at 10°C - 40°C (50°F - 104°F). Let a hot battery cartridge cool down before charging it.**
4. **When not using the battery cartridge, remove it from the tool or the charger.**
5. **Charge the battery cartridge if you do not use it for a long period (more than six months).**

# Names and accessories

DTC102

## Cordless cable cutter

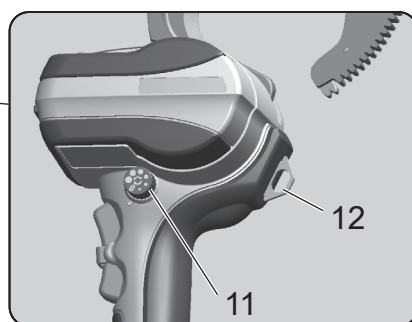
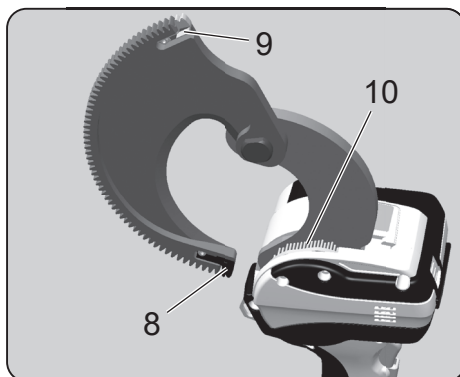
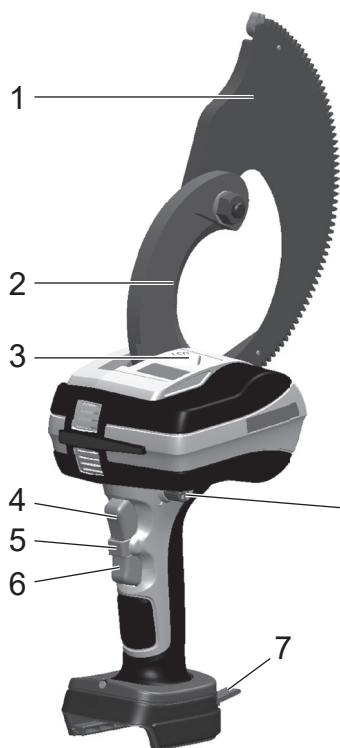

## Carrying case



\* This tool is designed for the Makita 18V lithium ion battery.

1	Moving blade	7	Hanging strap
2	Stationary blade	8	Gear guide (A)
3	LED work light	9	Gear guide (B)
4	Forward-mode switch	10	Brush (for dusting)
5	Switch lock	11	Dial knob
6	Reverse-mode switch	12	Hanging ring

**Cordless cable cutter**

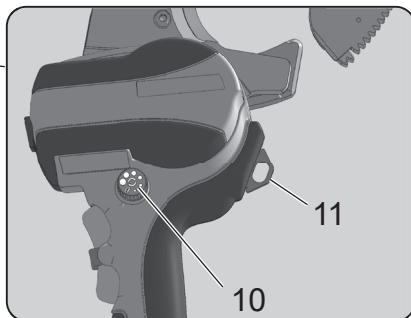
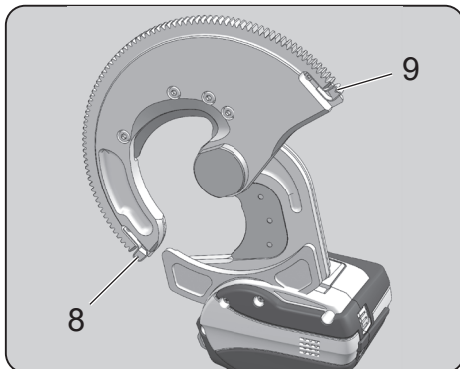
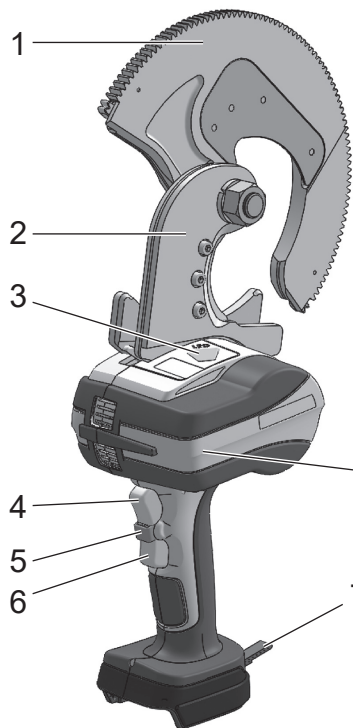

**Carrying case**



\* This tool is designed for the Makita 18V lithium ion battery.

1	Moving blade	7	Hanging strap
2	Stationary blade	8	Gear guide (A)
3	LED work light	9	Gear guide (B)
4	Forward-mode switch	10	Dial knob
5	Switch lock	11	Hanging ring
6	Reverse-mode switch	—	—



# Battery

## Battery

- At the time of purchase, the battery protection function may be activated due to the battery not being sufficiently charged. (Please be careful because this product may start operating if you operate the switch.) Correctly charge the battery with the rapid charger before use.
- Attach the battery cover when not using the product. It will help protect the battery from water and dust.
- When not using the product for a long period, store it with the battery removed.

## To increase the life of the battery

- When you sense that the force of the tool has become weak, stop use and charge the battery.
- Do not recharge a battery that is fully charged.
- Charge the battery in an ambient temperature range of 10°C to 40°C.
- When the battery has become hot such as immediately after use, we recommend inserting it into the charger to cool and charge it.
- When a lithium-ion battery will not be used for a long period of time (at least 6 months), we recommend charging and then storing it.

## Battery collection

- Used batteries are collected for recycling. Please take the battery to the store where you purchased the product or a Makita sales office.



Recycle the lithium-ion battery

## How to attach and detach the battery

### ⚠WARNING:

Insert the battery into the product properly. If the red part at the top of the button is visible, the battery is not fully locked into place. Firmly insert the battery until all of the red part cannot be seen.

- If the battery is not inserted sufficiently, it may detach and cause an accident.
- To detach the battery from this product, A. hold down the button on the battery front and B. slide the battery to remove it.
- When attaching the battery, align the battery with the grooves in the product and then insert it all the way by performing the procedure in reverse. If the red part at the top of the button is visible at this time, the battery is not fully locked into place. Insert the battery properly all the way until all of the red part cannot be seen.

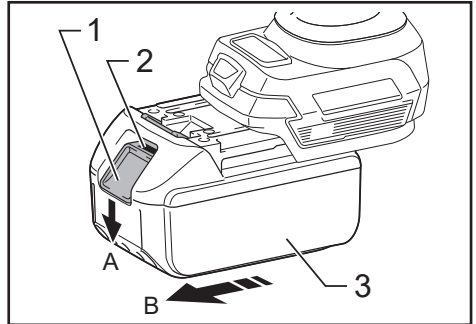

▶ 1. Button 2. Red part 3. Battery

## Indicating the remaining battery capacity

Only for battery cartridges with an indicator

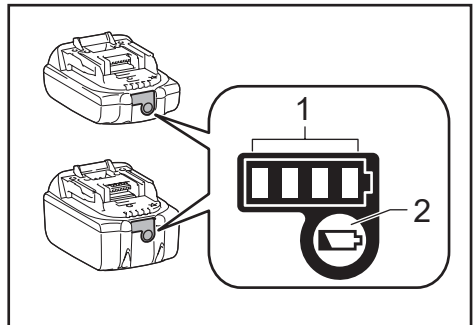

▶ 1. Indicator lamps 2. Check button

Press the check button on the battery cartridge to indicate the remaining battery capacity. The indicator lamps light up for a few seconds.

Indicator lamps			Remaining capacity
Lighted	Off	Blinking	
■ ■ ■ ■			75% to 100%
■ ■ ■ □			50% to 75%
■ ■ □ □			25% to 50%
■ □ □ □			0% to 25%
▬ □ □ □			Charge the battery.
■ ■ □ □			The battery may have malfunctioned.
□ □ ■ ■	↑ ↓		

**NOTE:** Depending on the conditions of use and the ambient temperature, the indication may differ slightly from the actual capacity.

**NOTE:** The first (far left) indicator lamp will blink when the battery protection system works.

## How to use the tool

### Attaching the battery pack

1. While pressing the latch, pull out the battery pack. To replace the battery pack, push the new pack firmly into place.
2. After sliding a battery pack on, check if it is securely in place by pulling it gently. Do not press the latch when pulling the battery.

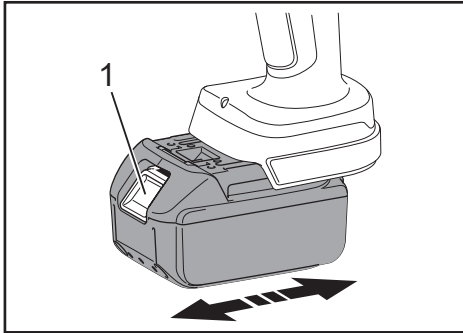

- 1. Latch

### Switch operations

For safety purposes, the tool has a two-action switch system.

To activate the forward-mode (cutting) and reverse-mode (reverse) switch, first press the switch lock and then press the forward/reverse-mode switch.



- 1. Forward-mode switch 2. Switch lock  
3. Reverse-mode switch

### Work assistance LED lamp

This tool has an LED lamp that illuminates the periphery of the cutter blade. It illuminates when either the forward or reverse switch is on, then turns off approximately 10 seconds after the switch is released.

#### **CAUTION:**

- Do not look directly into the LED lamp. Looking at the LED lamp for an extended period of time may hurt your eyes.

### Low battery alarm

If the remaining capacity of the battery is low, the LED light blinks 5 times as an alarm when the forward-mode switch is turned on. Charge the battery or replace with a spare.

### Cutting operations

1. [ DTC102, DTC103 ]  
Activate the switch to open the moving blade. Use the forward- and reverse-mode switches to set the moving blade to neutral.

DTC102



DTC103



- Using the dial knob to enable or disable auto reverse

Move the dial to the desired position to enable auto reverse, or move it to off to disable.

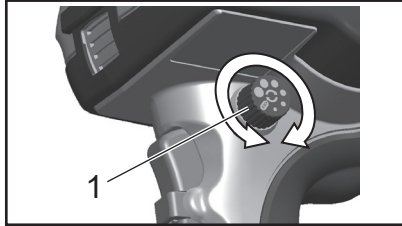

► 1. Dial knob

### The auto reverse function

When auto reverse is enabled, the motor brakes after cutting a cable. Once the forward-mode switch is released, the moving blade automatically returns as set by the dial knob.

The opening can be adjusted between 6 levels. (The opening amount is a guide.)

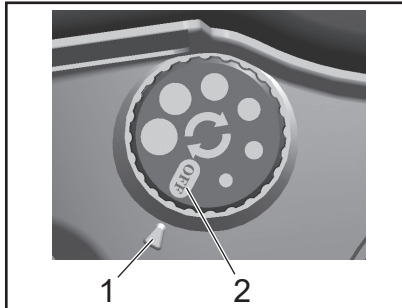

► 1. Opening amount 2. Off

### ⚠ CAUTION:

- Auto reverse does not activate if the forward-mode switch is released before complete cutting.
- Auto reverse does not activate with fine electric cable of 60 mm<sup>2</sup> or less.
- The opening diameter may differ depending on the remaining battery voltage.

- [ DTC102, DTC103 ]  
Inserting electric cable into the moving blade opening

Place the cable to be cut onto the stationary blade, and close the moving blade around the cable. Feed the moving blade by hand so that the gear teeth engage the drive mechanism of the unit.

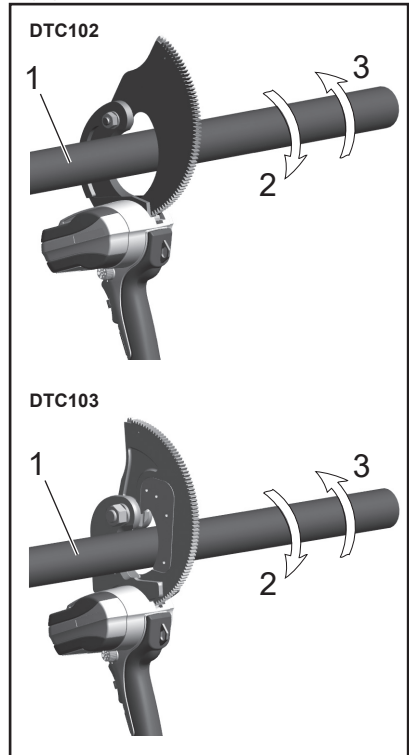

► 1. Cable 2. Cutting rotation  
3. Reverse rotation

- Operating the forward-mode switch and cutting electric cable  
Hold down the forward-mode switch until cutting is complete.
- Removing debris after cutting.  
After you are finished cutting, remove any scraps or debris on the blade.

**⚠ CAUTION:**

• **Prolonged operation**

To protect the motor, stop using the tool when the area around the caution label becomes hot. To continue using the tool, place the tool for 50 minutes in a cool and well-ventilated place until it cools off.

- **The overcurrent/overloading protection may also be activated even when operating the tool within the cutting capacity.**

The operating temperature, cable length, and bend and other factors affect the performance of the tool.

- **If the LED light blinks 6 times or more, it is a circuit board error display. Please contact your dealer.**

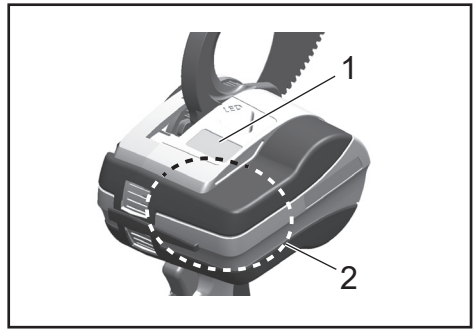

► 1. Caution Label 2. High-heat warning area

**⚠ CAUTION:**

- **DTC102 is for copper and aluminum cables only. Do not use DTC102 for steel, ACSR, or other steel materials.**

**The overcurrent protection function**

If overload current applies due to cutting cable outside specification, the overcurrent protection function activates and stops the motor. To recover, release the forward-mode switch.

## Replacing with spare parts

To replace the gear guide by yourself, follow the procedure below.

**⚠ CAUTION:**

- **Make sure to remove the battery pack from the main unit before replacing the gear guide.**
- **If the gear guide is damaged or produces an abnormal noise, replace it immediately. Continuing to use the product with a damaged gear guide could cause damage to the internal gears.**

### Replacing the gear guide

1. Removing the gear guide  
Use a hex key to unscrew the bolt with hexagonal hole (M3 × 3) and remove the gear guide.
2. Mounting the gear guide  
Mount the new gear guide and tighten the bolt securely.

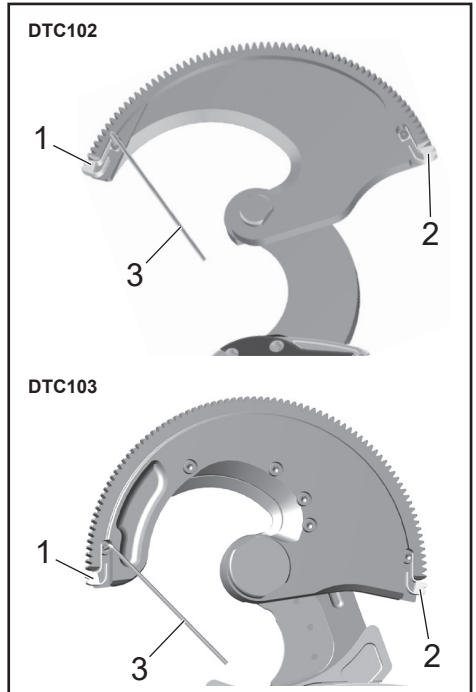

► 1. Gear guide (A) 2. Gear guide (B) 3. Hex key

## Replacing with spare parts (DTC103)

To replace the blade by yourself, follow the procedure below.

### ⚠ CAUTION:

- Make sure to remove the battery pack from the main unit before replacing the blade.

### Replacing the blade

1. Remove the bolts from the moving frame or stationary frame.
2. Replace the blade with a new one and screw in the bolts.

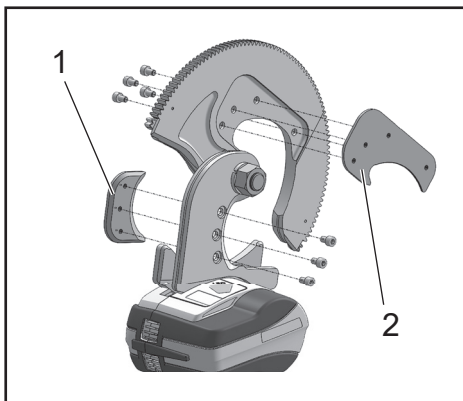

► 1. Replacing blade 2. Replacing blade

## Optional accessories

### • Shoulder belt (161347-8)

This shoulder strap is used by connecting the hanging strap of this tool.

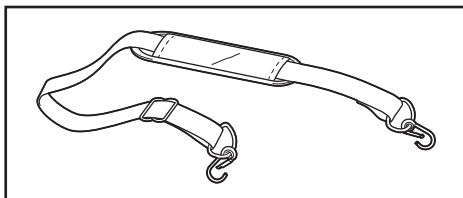

## Maintenance/Inspection

- Be aware that neglect of daily maintenance/inspection may cause a malfunction of the tool.
- Please avoid storing the tool in a humid environment for smooth operation of the tool and prevention of rust.
- If the tool is damaged during normal use (10,000 operations or more, 1,000 cuts or more), do not resume operation simply after replacing only the damaged part, as it has reached the end of its life.
- When a resin part becomes dirty, use a soft cloth dampened with soapy water to wipe it.
- When the battery pack is stored alone, be sure to put the accessory terminal cover on the terminal to prevent short circuit.
- For safety inspection, we recommend submitting the tool to the manufacturer about once every two years (fee incurred). Contact your dealer for details.
- The moving blade and the stationary blade are consumable parts. Those parts are not covered by the warranty.

# Specifications

Cordless cable cutter	DTC102		DTC103
Maximum cuttable diameter	Non-ferrous materials only (AL or Cu)	Cu Strand	ACSR AL550 mm <sup>2</sup> /ST70 mm <sup>2</sup>
	φ 65 mm	φ 47 mm	
Electric motor	DC motor		
Dimensions	117 (D) × 357 (H) × 228 (W) (mm)		117 (D) × 356 (H) × 240 (W) (mm)
Weight	2.8 kg		4.8 kg

## ⚠ CAUTION:

- DTC102 is for copper and aluminum cables only. Do not use DTC102 for steel, ACSR, or other steel materials.

# Declarations of Conformity

## For European countries only

The Declarations of conformity are included in Annex A to this instruction manual.

**⚠️ OSTRZEŻENIE:** Należy przeczytać ze zrozumieniem wszystkie zalecenia i informacje dotyczące bezpieczeństwa zawarte w niniejszym przewodniku operatora i instrukcji obsługi. Użytkowanie niezgodne z przeznaczeniem grozi poważnymi obrażeniami ciała lub śmiercią.

- Dziękujemy za zakup naszej akumulatorowej przecinarki do kabli.
- Przed przystąpieniem do użytkowania urządzenia należy dokładnie i uważnie przeczytać niniejszą instrukcję obsługi. Po przeczytaniu niniejszej instrukcji należy trzymać ją w łatwo dostępnym miejscu.
- Opis  
Przecinarki mechaniczne to urządzenia akumulatorowe przeznaczone do cięcia kabli stosowanych obecnie w przemyśle.

## Zasady bezpieczeństwa

**⚠️ OSTRZEŻENIE:** Należy zapoznać się z wszystkimi zasadami bezpieczeństwa i zaleceniami. Nieprzestrzeganie tych zasad i zaleceń grozi porażeniem prądem elektrycznym, pożarem i/lub poważnymi obrażeniami ciała.

**Wszystkie zasady i zalecenia należy zachować, aby móc do nich sięgnąć w przyszłości.**

**⚠️ OSTRZEŻENIE:** W przypadku niewłaściwego użytkowania opisywanego produktu może dojść do poważnych obrażeń u użytkownika lub śmierci.

### 1) Bezpieczeństwo w miejscu pracy

- a) W miejscu pracy należy utrzymywać czystość i zadbać o dobre oświetlenie. Nieporządek bądź słabe oświetlenie sprzyjają wypadkom.
- b) Elektronarzędzi nie wolno używać w miejscach zagrożonych wybuchem, na przykład w obecności łatwopalnych cieczy, gazów lub pyłów. Elektronarzędzia wytwarzają iskry, grożąc zapaleniem się pyłu lub oparów.
- c) Elektronarzędzia nie należy uruchamiać, gdy w pobliżu znajdują się dzieci lub osoby postronne. Chwila nieuwagi grozi utratą kontroli.

### 2) Bezpieczeństwo elektryczne

- a) Wtyczki elektronarzędzia muszą pasować do gniazda elektrycznego. W żadnym wypadku nie wolno dokonywać przeróbek wtyczki. W przypadku elektronarzędzi wymagających uzziemienia nie wolno stosować przejściówek. Oryginalne wtyczki i pasujące gniazda zmniejszają ryzyko porażenia prądem elektrycznym.
- b) Unikać kontaktu z powierzchniami uziemionych przedmiotów, jak rury, grzejniki, kuchenki, czy lodówki. Gdy ciało jest uziemione, wzrasta ryzyko porażenia prądem elektrycznym.
- c) Elektronarzędzia należy chronić przed deszczem i wilgocią. Woda po przedostaniu się do środka zwiększa ryzyko porażenia prądem elektrycznym.
- d) Nie nadwerżać przewodu zasilającego. Nie wolno wykorzystywać go do przenoszenia lub przyciągania elektronarzędzia, ani do wyciągania wtyczki z gniazda elektrycznego.

Przewód należy trzymać z dala od źródeł ciepła, oleju, ostrych krawędzi lub będących w ruchu podzespołów. Uszkodzone lub poplątane przewody zasilające zwiększają ryzyko porażenia prądem elektrycznym.

- e) W przypadku eksploatacji elektronarzędzia na zewnątrz, należy korzystać z przedłużacza do zastosowań zewnętrznych. Tylko taki przedłużacz zmniejsza ryzyko porażenia prądem elektrycznym.
- f) Jeżeli zachodzi potrzeba użycia elektronarzędzia w miejscu, gdzie panuje wilgoć, należy korzystać z obwodu zasilającego zabezpieczonego wyłącznikiem różnicowo-prądowym (RCD). Używanie wyłącznika różnicowo-prądowego zmniejsza ryzyko porażenia prądem elektrycznym.

### 3) Bezpieczeństwo osobiste

- a) Podczas obsługi elektronarzędzia zachować czujność, obserwować wykonywane operacje i kierować się zdrowym rozsądkiem.  
Nie wolno używać elektronarzędzia, gdy jest się zmęczonym albo pod wpływem narkotyków, alkoholu bądź leków. Chwila nieuwagi podczas pracy elektronarzędziami grozi poważnymi obrażeniami ciała.
- b) Korzystać ze środków ochrony indywidualnej. Zawsze stosować ochronę oczu. Odpowiedni sprzęt ochronny, typu maska przeciwpyłowa, buty antypoślizgowe, kask, czy ochraniacze na uszy, dostosowany do panujących warunków, zmniejsza ryzyko obrażeń.
- c) Zapobiegać przypadkowemu uruchomieniu. Przed podłączeniem do źródła zasilania i/lub akumulatora, chwyceniem lub przeniesieniem narzędzia należy sprawdzić, czy przełącznik znajduje się w pozycji wyłączonej. Przenoszenie elektronarzędzi z palcem na przełączniku lub podłączanie przewodu zasilającego przy włączonym przełączniku grozi wypadkiem.
- d) Przed włączeniem elektronarzędzia usunąć wykorzystywany do regulacji klucz. Klucz pozostawiony na obracającym się elemencie elektronarzędzia może spowodować poważne obrażenia ciała.



- e) Nie przeceniać swoich możliwości. Stać pewnie, aby nie stracić równowagi. Taka postawa gwarantuje lepsze panowanie nad elektronarzędziem w niespodziewanych sytuacjach.
- f) Ubranie powinno być właściwie dobrane. Nie zakładać luźnych części garderoby ani biżuterii. Włosy, ubranie i rękawice powinny znajdować się z dala od ruchomych części. Luźne części ubrania, biżuteria i długie włosy mogą zostać pochwycone przez będące w ruchu podzespoły.
- g) Jeżeli narzędzia przystosowane są do współpracy z urządzeniami do odsysania i zbierania pyłu, należy je podłączyć i właściwie ich używać. Korzystanie z urządzeń do zbierania pyłu zmniejsza poziom zagrożeń wynikających z zapylenia.
- h) Nie wolno pozwolić, aby rutyna wynikająca z częstego korzystania z elektronarzędzia przełożyła się na beztrojskie podejście i ignorowanie zasad bezpieczeństwa podczas pracy. Nieostrożne zachowanie może w ciągu ułamka sekundy doprowadzić do poważnych obrażeń.

#### 4) Użytkowanie elektronarzędzi i dbanie o nie

- a) Elektronarzędzia nie wolno przeciążać. Używać tylko właściwego elektronarzędzia przeznaczonego do danego zastosowania. Pozwoli ono wykonać pracę lepiej i bezpiecznie, w przewidzianym przez projektanta tempie.
- b) Nie wolno używać elektronarzędzia z uszkodzonym przełącznikiem zasilającym. Elektronarzędzia z uszkodzonym przełącznikiem są niebezpieczne i wymagają naprawy.
- c) Przed przystąpieniem do regulacji, wymiany osprzętu lub przed odłożeniem elektronarzędzia na swoje miejsce należy zawsze wyjąć wtyczkę przewodu zasilającego z gniazda i/lub odłączyć akumulator. Takie działania prewencyjne zmniejszają ryzyko przypadkowego uruchomienia elektronarzędzia.
- d) Nieużywane elektronarzędzia należy chronić przed dziećmi. Nie wolno zezwalać na korzystanie z elektronarzędzia osobom niezaznajomionym z jego obsługą lub niniejszą instrukcją. Elektronarzędzia w rękach użytkowników bez przeszkolenia mogą być niebezpieczne.
- e) Należy zadbać o właściwą konserwację elektronarzędzia i akcesoriów. Kontrolować je pod kątem nieprawidłowego ustawienia lub zablokowania elementów ruchomych, pęknięć lub innych usterek, które mogą mieć wpływ na działanie urządzenia. W przypadku stwierdzenia uszkodzenia zlecić naprawę elektronarzędzia. Niedbalstwo i brak konserwacji jest przyczyną wielu wypadków.
- f) Narzędzia do cięcia powinny być zawsze czyste i naostrzone. Właściwie konserwowane narzędzia do cięcia z ostrymi krawędziami tnącymi rzadziej się zakleszczają i łatwiej je kontrolować.
- g) Elektronarzędzie, osprzęt, końcówki robocze itp. należy stosować zgodnie z niniejszymi zaleceniami, mając na uwadze warunki robocze i rodzaj pracy do wykonania.

Używanie elektronarzędzia do innych, niezgodnych z przeznaczeniem celów może stwarzać niebezpieczne sytuacje.

- h) Uchwyty powinny być zawsze suche, czyste, bez pozostałości oleju i smaru. Śliskie uchwyty i powierzchniowo chwytny nie zapewniają bezpiecznej obsługi i kontroli urządzenia w nieoczekiwanych sytuacjach.

#### 5) Użytkowanie narzędzi akumulatorowych i dbałość o nie

- a) Akumulator należy ładować wyłącznie przy użyciu określonej przez producenta ładowarki. Ładowarka przeznaczona do jednego typu akumulatora może stwarzać zagrożenie pożarem, gdy będzie wykorzystywana do ładowania innego akumulatora.
- b) Do zasilania elektronarzędzi używać tylko specjalnie do tego celu przeznaczonych akumulatorów. Używanie innych akumulatorów grozi obrażeniami ciała i pożarem.
- c) Nieużywany akumulator należy chronić przed kontaktem z metalowymi przedmiotami, na przykład spinaczami, monetami, kluczami, gwoźdźmi, wkrętami lub innymi metalowymi drobiazgami, które mogą spowodować zwarcie styków akumulatora. Z kolei zwarcie styków akumulatora grozi poparzeniami lub pożarem.
- d) W przypadku niewłaściwych warunków eksploatacji może dojść do wycieku elektrolitu z akumulatora. Nie należy go wówczas dotykać. W razie przypadkowego kontaktu, przemyć wodą. W przypadku kontaktu elektrolitu z oczami, należy dodatkowo zasięgnąć porady lekarskiej. Elektrolit z akumulatora może powodować podrażnienie lub poparzenia.
- e) Nie wolno używać uszkodzonego lub przerabianego akumulatora bądź narzędzia. Uszkodzone lub przerabiane akumulatory mogą zachowywać się w sposób nieprzewidywalny, grożąc pożarem, wybuchem lub obrażeniami ciała.
- f) Akumulator i narzędzie należy chronić przed ogniem lub zbyt wysoką temperaturą. Ogień lub temperatura powyżej 130°C mogą spowodować eksplozję.
- g) Przestrzegać wszelkich zaleceń dotyczących ładowania. Nie ładować akumulatora ani narzędzia w temperaturze poza zakresem podanym w instrukcji. Nieprawidłowe ładowanie lub ładowanie w temperaturze poza podanym zakresem grozi uszkodzeniem akumulatora i zwiększa ryzyko pożaru.

#### 6) Serwisowanie

- a) Naprawę elektronarzędzia zlecać wykwalifikowanemu personelowi technicznemu, który stosuje wyłącznie oryginalne części zamienne. Pozwoli to zachować niezmienny poziom bezpieczeństwa elektronarzędzia.
- b) W żadnym wypadku nie wolno naprawiać samodzielnie uszkodzonych akumulatorów. Naprawy akumulatorów powinno być przeprowadzane wyłącznie przez producenta lub autoryzowane punkty serwisowe.

Gdy podczas pracy może dojść do zetknięcia elementu mocującego z ukrytymi przewodami elektrycznymi, elektronarzędzie należy trzymać za izolowane powierzchnie chwytne. Zetknięcie elementów mocujących z przewodem elektrycznym pod napięciem może sprawić, że odsłonięte elementy metalowe elektronarzędzia znajdują się pod napięciem, grożąc porażeniem operatora przez prąd elektryczny.

### **Należy używać oryginalnej ładowarki i akumulatora marki Makita.**

- W przypadku opisywanego narzędzia należy używać oryginalnego akumulatora.
- Akumulatora nie wolno ładować za pomocą innej ładowarki. Nieprzestrzeżenie tego zalecenia grozi rozerwaniem akumulatora i w konsekwencji wypadkiem lub obrażeniami ciała.

### **Akumulator należy ładować w prawidłowy sposób.**

- Ładowarkę znajdującą się w zestawie należy podłączyć do źródła zasilania o określonych parametrach znamionowych.
- Do ładowania akumulatora nie wolno używać źródła prądu stałego ani agregatu prądowłórczego. Nieprzestrzeżenie tego zalecenia grozi powstawaniem nadmiernych ilości ciepła i w konsekwencji pożarem.
- Jeśli temperatura otoczenia, akumulatora lub ładowarki spadnie poniżej 0°C lub przekracza 40°C, nie należy ładować akumulatora. Nieprzestrzeżenie tego zalecenia grozi rozerwaniem akumulatora lub pożarem.
- Ładowanie akumulatora należy przeprowadzać w miejscu z dobrą wentylacją.
- Podczas ładowania akumulator nie powinien być przykryty materiałem. Nieprzestrzeżenie tego zalecenia grozi rozerwaniem akumulatora lub pożarem.
- Po zakończeniu ładowania należy odłączyć wtyczkę zasilającą. Nieprzestrzeżenie tego zalecenia grozi porażeniem prądem lub pożarem.

### **Podczas eksploatacji nie wolno kierować przecinarki w stronę ludzi.**

- Nieprzestrzeżenie tego zalecenia grozi obrażeniami ciała.

### **Nie wolno zwierzać styków w akumulatorze.**

- Gdy akumulator jest przechowywany osobno, jego styki należy koniecznie zabezpieczyć osłoną chroniącą przed zwarciami. Należy upewnić się, że nie dojdzie do zwarcia styków akumulatora przez metalowe przedmioty, takie jak wkręty, gwoździe itp.

### **Chronić akumulator przed ogniem.**

- Nieprzestrzeżenie tego zalecenia grozi rozerwaniem akumulatora lub wyciekami niebezpiecznej substancji.

### **Nie używać w przypadku elementów pod napięciem.**

- Narzędzie nie jest izolowane. Używanie w miejscach pod napięciem grozi porażeniem prądem elektrycznym.
- Wtyczki lub akumulatora nie wolno dotykać mokrymi rękoma. Nieprzestrzeżenie tego zalecenia grozi porażeniem prądem elektrycznym.

### **W następujących sytuacjach akumulator należy odłączyć od korpusu narzędzia:**

- gdy narzędzie nie jest używane lub ma być przekazane do naprawy;
- w przypadku wymiany części zamiennych;
- w innych sytuacjach, gdy zachodzi podejrzenie wystąpienia zagrożenia. Niezastosowanie się do tych ostrzeżeń może spowodować przypadkowe włączenie narzędzia, co grozi obrażeniami ciała.

### **Nie spodziewane uruchomienie narzędzia.**

- Przy przenoszeniu narzędzia należy uważać, aby palce nie znalazły się zbyt blisko języka spustowego. Nieoczekiwane uruchomienie narzędzia grozi obrażeniami ciała.

### **Używać tylko wskazanych akcesoriów.**

- Nie należy używać innych akcesoriów niż podane w niniejszej instrukcji obsługi lub w naszym katalogu. Nieprzestrzeżenie tego zalecenia grozi wypadkiem lub obrażeniami ciała.

### **Używać sprzętu ochronnego.**

- Podczas pracy należy używać okularów ochronnych. W przypadku dużego zapylenia stosować maskę ochronną. Drobin materiału mogą wylatywać w różnych kierunkach podczas cięcia, co grozi obrażeniami.

### **Nie wolno patrzeć bezpośrednio na światło lampy roboczej LED.**

- Grozi to pogorszeniem wzroku.

### **Uwzględnić warunki pracy.**

- Nie używać narzędzia, ładowarki ani akumulatora podczas deszczu lub w wilgotnych miejscach. Nieprzestrzeżenie tego zalecenia grozi porażeniem prądem elektrycznym lub pojawieniem się dymu.
- Pracę należy wykonywać w miejscu dobrze oświetlonym. Praca po ciemku grozi wypadkiem.
- Nie używać ani nie ładować akumulatora w miejscach, gdzie występują łatwopalne ciecze lub gazy. Nieprzestrzeżenie tego zalecenia grozi wybuchem lub pożarem.

### **Zachować czystość w miejscu pracy.**

- Bałagan często sprzyja wypadkom.

### **Trzymać narzędzie z dala od dzieci.**

- Nie pozwalać innym osobom niż operatorzy dotykać narzędzia i przewodu ładowarki. Zabezpieczyć miejsce pracy przed osobami postronnymi. Nieprzestrzeżenie tego zalecenia grozi obrażeniami ciała.

### **Nie używane narzędzie przechowywać w odpowiedni sposób.**

- Przechować narzędzie w suchym, zamkniętym na klucz miejscu lub poza zasięgiem dzieci. Nieprzestrzeżenie tego zalecenia grozi wypadkiem.
- Narzędzia ani akumulatora nie wolno przechowywać w miejscu, gdzie temperatura może wzrosnąć do 40°C lub powyżej (latem wewnątrz metalowej skrzynki, w samochodzie itp.). Nieprzestrzeżenie tego zalecenia grozi pogorszeniem stanu akumulatora, w wyniku czego może dojść do pojawienia się dymu lub samozapłonu.

## **Narzędzia nie wolno używać w nierozważny sposób.**

- Z uwagi na bezpieczeństwo i wydajność, pracę należy wykonywać, mając na względzie możliwości narzędzia. Przeciążenie narzędzia grozi wypadkiem.
- Nie doprowadzać w sposób nierozważny do zablokowania silnika w narzędziu. Nieprzestrzeganie tego zalecenia grozi pojawieniem się dymu i samozapłonem.

## **Używać odpowiedniego narzędzia do pracy.**

- Nie używać narzędzia do innych zastosowań niż podane. Nieprzestrzeganie tego zalecenia grozi obrażeniami ciała.

## **Pracę wykonywać w odpowiednim ubraniu.**

- Nie zakładać luźnych ubrań lub dodatków, na przykład naszyjnika. Takie przedmioty mogą zostać pochwycone przez ruchomy lub obracający się element narzędzia.
- Podczas pracy na zewnątrz wskazane jest stosowanie gumowych rękawic i antypoślizgowych butów. Śliskie rękawice i obuwie grożą obrażeniami ciała.
- Długie włosy należy schować pod czapkę lub czeppek. W przeciwnym razie włosy mogą zostać pochwycone przez ruchomy lub obracający się element narzędzia.

## **Nie obsługiwać narzędzia, przyjmując nienaturalną postawę.**

- Należy zawsze stać pewnie, aby nie stracić równowagi. Nieprzestrzeganie tego zalecenia grozi przewróceniem się i obrażeniami ciała.

## **Podczas pracy należy zachować czujność.**

- Podczas pracy należy zwracać uwagę na metodę obsługi, sposób postępowania oraz na warunki zewnętrzne, wykonując wszystkie operacje z zachowaniem ostrożności. Nieprzestrzeganie tego zalecenia grozi wypadkiem lub obrażeniami ciała.
- Nie wolno obsługiwać narzędzia, będąc pod wpływem alkoholu. Nieprzestrzeganie tego zalecenia grozi wypadkiem lub obrażeniami ciała.
- Nie używać narzędzia, będąc w złej kondycji fizycznej. Nieprzestrzeganie tego zalecenia grozi wypadkiem lub obrażeniami ciała.

## **Obchodzić się delikatnie z przewodem ładowarki akumulatora.**

- Nie wolno przenosić ładowarki, trzymając za przewód, ani ciągnąć za niego w celu wyjęcia wtyczki z gniazda.
- Przewód należy chronić przed wysoką temperaturą, olejem i ostrymi krawędziami.
- W miejscu ładowania należy ograniczyć ryzyko nadeptnięcia lub potknięcia się o przewód. Nieprzestrzeganie tego zalecenia grozi porażeniem prądem elektrycznym lub zwarcieniem, co w konsekwencji może prowadzić do samozapłonu.

## **Używać przedłużacza do zastosowań zewnętrznych.**

- W przypadku używania narzędzia na zewnątrz należy stosować przedłużacz wykonany z wytrzymałego przewodu w gumowej izolacji.

## **Starannie przeprowadzać konserwację narzędzia.**

- W przypadku wymiany części zamiennych należy postępować zgodnie z instrukcją obsługi. Nieprzestrzeganie tego zalecenia grozi obrażeniami ciała.
- Przewód ładowarki akumulatora należy regularnie kontrolować. W razie uszkodzenia przewodu, jego naprawę zlecić autoryzowanemu punktowi serwisowemu. Nieprzestrzeganie tego zalecenia grozi porażeniem prądem elektrycznym lub zwarcieniem, co w konsekwencji może prowadzić do samozapłonu.
- Używany przedłużacz należy regularnie kontrolować. Uszkodzony przewód należy wymienić na nowy. Nieprzestrzeganie tego zalecenia grozi porażeniem prądem elektrycznym lub zwarcieniem, co w konsekwencji może prowadzić do samozapłonu.
- Uchwyt powinien być zawsze suchy i czysty. Należy chronić go przed zabrudzeniem olejem lub smarem. Nieprzestrzeganie tego zalecenia grozi obrażeniami ciała.

## **Kontrolować pod kątem uszkodzeń.**

- Przed przystąpieniem do eksploatacji sprawdzić, czy przypadkiem nie występują uszkodzenia. Sprawdzić, czy narzędzie działa prawidłowo i czy wszystkie jego podzespoły działają prawidłowo.
- Narzędzie należy kontrolować pod kątem wzajemnego ustawienia ruchomych części, ich płynnego ruchu, ewentualnych pęknięć, pewności mocowania i jakiegokolwiek innego stanu, który może mieć wpływ na działanie narzędzia.
- Nie wolno używać ładowarki akumulatora, która uległa uszkodzeniu w wyniku upadku, bądź ładowarki z uszkodzoną wtyczką lub przewodem zasilającym. Nieprzestrzeganie tego zalecenia grozi porażeniem prądem elektrycznym lub zwarcieniem, co w konsekwencji może prowadzić do samozapłonu.
- W przypadku uszkodzenia, naprawę lub wymianę należy zlecić autoryzowanemu punktowi serwisowemu, chyba że w instrukcji obsługi podano inaczej. Wymianę wadliwie działających przełączników należy zlecić autoryzowanemu punktowi serwisowemu. Nie wolno używać narzędzia z uszkodzonym przełącznikiem. Takie narzędzie może działać nieprawidłowo, co grozi obrażeniami.

## **W celu naprawy skontaktować się z autoryzowanym punktem serwisowym.**

- Nie wolno demontować, naprawiać ani przerabiać urządzenia głównego, ładowarki ani akumulatora. Nieprzestrzeganie tego zalecenia grozi samozapłonem lub nietypowym działaniem i w konsekwencji obrażeniami ciała.
- W przypadku przegrzewania się narzędzia lub stwierdzenia nieprawidłowości w jego działaniu należy zlecić jego przegląd lub naprawę.
- Opisywane narzędzie jest skonstruowane zgodnie ze stosowanymi wymogami bezpieczeństwa. Nie wolno podejmować prób demontażu opisywanego produktu.
- Naprawę narzędzia zlecać autoryzowanemu punktowi serwisowemu. Naprawy powinny być przeprowadzane wyłącznie przez wykwalifikowane osoby z wykorzystaniem oryginalnych części zamiennych. W przeciwnym razie użytkownik może być narażony na poważne niebezpieczeństwo.

# Środki ostrożności podczas eksploatacji akumulatorowej przecinarki do kabli

- Podczas eksploatacji opisywanego narzędzia należy postępować zgodnie z podanymi poniżej zasadami:

## Środki ostrożności dotyczące narzędzia

- **W żadnym wypadku nie wolno przekraczać maksymalnej zdolności cięcia.**

Należy zachować ostrożność, gdyż nieprzestrzeżenie tego zalecenia grozi uszkodzeniem narzędzia. (Informacje na stronie 33)

- **Nie wolno dotykać krawędzi tnącej ostrza ruchomego bądź nieruchomego.**

Nieprzestrzeżenie tego zalecenia grozi obrażeniami ciała.

- **Nigdy nie wolno ciąć przewodów pod napięciem (kable elektrycznych, przez które płynie prąd).**

- **Chronicz przed upuszczeniem lub innymi mocnymi uderzeniami.**

Wewnętrzna konstrukcja narzędzia została wykonana w sposób precyzyjny, aby zapewnić jego niewielkie gabaryty i ciężar. Po uderzeniu może więc nie działać prawidłowo.

- **Nie używać podczas deszczu.**

W przeciwnym razie ostrze tnące może zardzewieć i ulec stępieniu, a narzędzie - uszkodzeniu.

- **Nie wolno docinać końcówek o długościach 50 mm lub mniejszych.**

Odcinanie końcówek przewodów CCP i innych bardzo krótkich kabli grozi przecięciem środka kabla itp.

- **Nie przykładaj siły przeciwnie do kierunku cięcia.**

Materiały należy zawsze ciąć prosto. Nieprzestrzeżenie tego zalecenia grozi uszkodzeniem ostrza tnącego.

- **Trzymać pewnie.**

Nieprzestrzeżenie tego zalecenia grozi obrażeniami ciała.

- **Przed przystąpieniem do używania narzędzia w miejscu na pewnej wysokości należy upewnić się, że poniżej nie ma nikogo.**

Nieprzestrzeżenie tego zalecenia grozi wypadkiem w przypadku upuszczenia materiałów, urządzenia itp.

- **Przed przystąpieniem do eksploatacji upewnić się, że urządzenie działa normalnie.**

Pęknięcia lub wyszczerbienia ostrza grożą uszkodzeniem przecinarki i mogą skutkować obrażeniami ciała.

- **Robić przerwy podczas pracy.**

Długotrwałe cięcie bez przerw przyczynia się do podwyższenia temperatury silnika, grożąc przegrzaniem silnika i akumulatora, co może skutkować uszkodzeniem. Należy pamiętać o robieniu sporadycznych przerw podczas pracy.

- **Niskie temperatury otoczenia (10°C lub mniej) mogą spowodować utwardzenie kabla elektrycznego, utrudniając cięcie nawet w zakresie zdolności cięcia.**

- **Po każdorazowym użyciu oczyścić powietrzem itp.** Uważać, aby ścinki i inne resztki materiału nie przedostały się przez otwór do wnętrza urządzenia (napęd ruchomego ostrza).

- **Nie ciąć kable elektrycznych z drutem o średnicy 1 mm.**

Nieprzestrzeżenie tego zalecenia grozi zakleszczeniem kabla elektrycznego w ostrzu tnącym.

## Środki ostrożności dotyczące eksploatacji akumulatora

- W żadnym wypadku nie wolno zwierać zacisków.

- Akumulator należy chronić przed dostępem wody, oleju i rozpuszczalników organicznych.

- Akumulatora nie wolno demontować ani przerabiać.

- Akumulatora po zakończonym okresie eksploatacji nie wolno wyrzucać do ognia ani wyrzucać razem z innymi odpadami komunalnymi. (Promujemy recykling.)

- Akumulatorem nie wolno rzucać. Należy uważać, aby nie upadł.

- Nie wolno pozostawiać akumulatora przez dłuższy czas w miejscu o temperaturze 40°C lub wyższej.

- Chronić akumulator przed zabrudzeniem styków, co może prowadzić do zwarcia i w konsekwencji do nieprawidłowego działania. Nie należy używać akumulatora ze skorodowanymi stykami.

- Z uwagi na przedłużenie żywotności akumulatora został on wyposażony w funkcję zabezpieczającą, która odcina wyjście. Silnik może się zatrzymać przy niskim poziomie naładowania akumulatora nawet przy wciśniętym przełączniku roboczym podczas pracy narzędzia. Przyczyną takiego zachowania nie jest jednak usterka lecz zadziałanie funkcji zabezpieczającej. W takim przypadku należy natychmiast naładować akumulator.

## Środki ostrożności dotyczące ładowarki akumulatora

- Opiswana ładowarka jest wyposażona w kontrolkę (wielokolorową diodę LED), która informuje o stanie naładowania akumulatora.

- Ładowarkę należy chronić przed zabrudzeniem styków w gnieździe, do którego wsuwa się akumulator, co może prowadzić do nieprawidłowego działania. Nie należy używać ładowarki ze skorodowanymi stykami.

## ZNAKI OSTRZEGAWCZE



Przed przystąpieniem do eksploatacji narzędzia należy uważnie przeczytać zalecenia zawarte w niniejszej instrukcji.



Strefa ostrzeżenia przed przegrzaniem

Z uwagi na ochronę silnika należy zaprzestać używania po wzroście temperatury strefy ostrzeżenia przed przegrzaniem. (Informacje na stronie 31)



Nie dotykać podczas pracy.

## Symbole



Dotyczy tylko państw UE  
Z uwagi na obecność w sprzęcie niebezpiecznych składników, zużyty sprzęt elektryczny, elektroniczny, akumulatory oraz baterie mogą powodować negatywny wpływ na środowisko i zdrowie ludzi.

Nie wyrzucaj urządzeń elektrycznych, elektronicznych lub akumulatorów wraz z odpadami z gospodarstwa domowego!

Zgodnie z Europejską Dyrektywą w sprawie zużytego sprzętu elektrycznego i elektronicznego oraz dotyczącą akumulatorów i baterii oraz zużytych akumulatorów i baterii, a także dostosowaniem ich do prawa krajowego, zużyte urządzenia elektryczne, elektroniczne, baterie i akumulatory, należy składować osobno i przekazywać do punktu selektywnej zbiórki odpadów komunalnych, działającego zgodnie z przepisami dotyczącymi ochrony środowiska.

Informuje o tym symbol przekreślonego kołowego kontenera na odpady umieszczonego na sprzęcie.

## Drgania

Całkowita wartość poziomu drgań (suma wektorów w 3 osiach) określona zgodnie z normą EN62841-1:

Uchwyt: 0,3 m/s<sup>2</sup>

Niepewność (K): 1,5 m/s<sup>2</sup>

**WSKAZÓWKA:** Deklarowana wartość poziomu drgań została zmierzona zgodnie ze standardową metodą testową i można ją wykorzystać do porównywania narzędzi.

**WSKAZÓWKA:** Deklarowaną wartość poziomu drgań można także wykorzystać we wstępnej ocenie narażenia.

**⚠️ OSTRZEŻENIE:** Drgania wytwarzane podczas rzeczywistego użytkowania elektronarzędzia mogą się różnić od wartości deklarowanej w zależności od sposobu użytkowania narzędzia, a w szczególności od rodzaju obrabianego elementu.

**⚠️ OSTRZEŻENIE:** W oparciu o szacowane narażenie w rzeczywistych warunkach użytkowania należy określić środki bezpieczeństwa w celu zapewnienia ochrony operatora (uwzględniając wszystkie elementy cyklu działania, tj. czas, kiedy narzędzie jest wyłączone i kiedy pracuje na biegu jałowym, a także czas, kiedy jest włączone).

## Hałas

Typowy równoważny poziom dźwięku A określony w oparciu o normę EN62841-1:

Poziom ciśnienia akustycznego (K = 3 dB(A)): 69,5 dB(A)

Poziom mocy akustycznej (K = 3 dB(A)): 78,1 dB(A)

**WSKAZÓWKA:** Deklarowana wartość emisji hałasu została zmierzona zgodnie ze standardową metodą testową i można ją wykorzystać do porównywania narzędzi.

**WSKAZÓWKA:** Deklarowaną wartość emisji hałasu można także wykorzystać we wstępnej ocenie narażenia.

**⚠️ OSTRZEŻENIE:** Nosić ochronniki słuchu.

**⚠️ OSTRZEŻENIE:** Poziom hałasu wytwarzanego podczas rzeczywistego użytkowania elektronarzędzia może się różnić od wartości deklarowanej w zależności od sposobu użytkowania narzędzia, a w szczególności od rodzaju obrabianego elementu.

**⚠️ OSTRZEŻENIE:** W oparciu o szacowane narażenie w rzeczywistych warunkach użytkowania należy określić środki bezpieczeństwa w celu zapewnienia ochrony operatora (uwzględniając wszystkie elementy cyklu działania, tj. czas, kiedy narzędzie jest wyłączone i kiedy pracuje na biegu jałowym, a także czas, kiedy jest włączone).

# Właściwy akumulator i ładowarka

Akumulator	BL1815N / BL1820B / BL1830B / BL1840B / BL1850B / BL1860B
Ładowarka	DC18RC / DC18RD / DC18RE / DC18SD / DC18SE / DC18SF / DC18SH / DC18WC

- Niektóre z wymienionych powyżej akumulatorów i ładowarek mogą być niedostępne w pewnych regionach.
- Przed przystąpieniem do ładowania akumulatora należy zapoznać się z instrukcją obsługi ładowarki.

**⚠ OSTRZEŻENIE:** Należy używać tylko wymienionych powyżej akumulatorów i ładowarek. Używanie innych akumulatorów i ładowarek grozi obrażeniami ciała i/lub pożarem.

## Ważne zasady bezpieczeństwa dotyczące akumulatora

1. **Przed użyciem akumulatora należy zapoznać się z wszystkimi zaleceniami i znakami ostrzegawczymi na (1) ładowarce, (2) akumulatorze i (3) wyrobie, w którym będzie używany akumulator.**
2. **Nie wolno demontować akumulatora ani ingerować w niego.** Grozi to bowiem pożarem, przegrzewaniem się lub eksplozją.
3. **W przypadku znacznego skrócenia czasu działania, należy natychmiast przerwać pracę.** Może bowiem dojść do przegrzania, ewentualnych poparzeń, a nawet eksplozji.
4. **W przypadku przedostania się elektrolitu do oczu, przemyć je czystą wodą i niezwłocznie udać się do lekarza.** W przeciwnym razie może dojść do utraty wzroku.
5. **Nie wolno zwierać akumulatora:**
  - (1) **Nie dotykać styków przedmiotami z materiałów przewodzących.**
  - (2) **Unikać przechowywania akumulatora w pojemniku z innymi metalowymi przedmiotami, na przykład gwoźdźmi, monetami itp.**
  - (3) **Chronić akumulator przed wodą lub deszczem.**

Zwarcie prowadzi do przepływu prądu elektrycznego o dużym natężeniu i przegrzania akumulatora, co grozi poparzeniami, a nawet poważną usterką.
6. **Narzędzia i akumulatora nie wolno przechowywać w miejscach, w których temperatura może sięgać lub przekraczać 50°C (122°F).**
7. **Akumulatorów nie wolno spalać, również tych poważnie uszkodzonych lub całkowicie zużytych.** W ogniu akumulator może eksplodować.
8. **W akumulatory nie wolno wbijać gwoździ. Nie wolno ich ciąć, miażdżyć, rzucać nimi, upuszczać, ani uderzać o nie ciężkimi przedmiotami.** Takie postępowanie grozi pożarem, przegrzaniem lub eksplozją.
9. **Nie wolno używać uszkodzonego akumulatora.**
10. **Znajdujące się w zestawie akumulatory litowo-jonowe podlegają wymogom przepisów dotyczących towarów niebezpiecznych.**

W przypadku przewozów towarowych, na przykład przez strony trzecie, czy spedytorów, należy przestrzegać specjalnych wymagań dotyczących pakowania i etykietowania.

W kwestii przygotowania do wysyłki wymagana jest konsultacja z ekspertem ds. materiałów niebezpiecznych. Należy również przestrzegać przepisów krajowych, które mogą być bardziej restrykcyjne.

Nieosłonięte styki należy okleić taśmą lub zaizolować, a akumulator zapakować w taki sposób, aby nie mógł się przesunąć w opakowaniu.
11. **Pozbywając się akumulatora, należy odłączyć go od narzędzia i utylizować w bezpiecznym miejscu.** Akumulator należy utylizować zgodnie z obowiązującymi miejscowymi przepisami.
12. **Akumulatory te należy stosować wyłącznie w produktach określonych przez firmę Makita.** Montowanie akumulatorów w niezgodnych produktach grozi pożarem, przegrzewaniem się, wybuchem lub wyciekami elektrolitu.
13. **Jeśli narzędzie nie będzie używane przez dłuższy czas, należy wyjąć z niego akumulator.**
14. **W czasie pracy lub po jej zakończeniu akumulator może być gorący, co grozi poparzeniami tradycyjnymi lub niskotemperaturowymi.** W przypadku gorących akumulatorów należy zachować ostrożność.
15. **Nie dotykać styków narzędzia natychmiast po zakończeniu pracy, gdyż ich temperatura może być na tyle wysoka, aby spowodować poparzenia.**
16. **Chronić styki, otwory i rowki w akumulatorze przed wirami, pyłem lub zabrudzeniami.** Mogą one bowiem spowodować nagrzewanie się, zapalenie, rozerwanie i nieprawidłowe działanie narzędzia lub akumulatora, co w konsekwencji grozi poparzeniami lub obrażeniami ciała.



17. Nie należy używać akumulatora w pobliżu linii wysokiego napięcia, chyba że narzędzie jest przeznaczone do pracy w sąsiedztwie wspomnianych linii wysokiego napięcia. Grozi to nieprawidłowym działaniem lub awarią narzędzia bądź akumulatora.
18. Chronić akumulator przed dziećmi.

## **NINIEJSZĄ INSTRUKCJĘ OBSŁUGI NALEŻY ZACHOWAĆ.**

### **⚠ OSTROŻNIE:**

- Stosować wyłącznie oryginalne akumulatory Makita.

Używanie nieoryginalnych akumulatorów Makita lub akumulatorów przerabianych grozi rozerwaniem akumulatora, a w konsekwencji pożarem, obrażeniami ciała i szkodami materialnymi. Spowoduje to również utratę gwarancji firmy Makita na posiadane narzędzie i ładowarkę Makita.

### **Wskazówki dotyczące utrzymania maksymalnej trwałości akumulatora**

1. Akumulator naładować zanim ulegnie całkowitemu rozładowaniu. W przypadku stwierdzenia spadku mocy narzędzia należy przerwać pracę i naładować akumulator.
2. Nie wolno ładować w pełni naładowanego akumulatora. Zbyt długie ładowanie skraca okres eksploatacji akumulatora.
3. Akumulator ładować w temperaturze w przedziale 10°C - 40°C (50°F - 104°F). Przed przystąpieniem do ładowania gorącego akumulatora należy odczekać, aż ostygnie.
4. Gdy akumulator nie będzie używany, należy wyjąć go z narzędzia lub ładowarki.
5. Po dłuższym okresie wyłączenia z eksploatacji (ponad sześć miesięcy) akumulator należy naładować.



# Nazwy i akcesoria

DTC102

## Akumulatorowa przecinarka do kabli

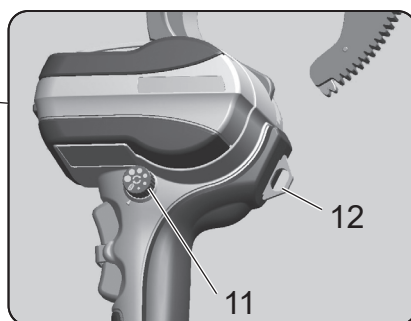
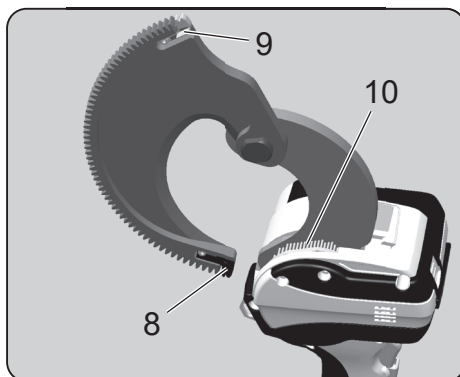
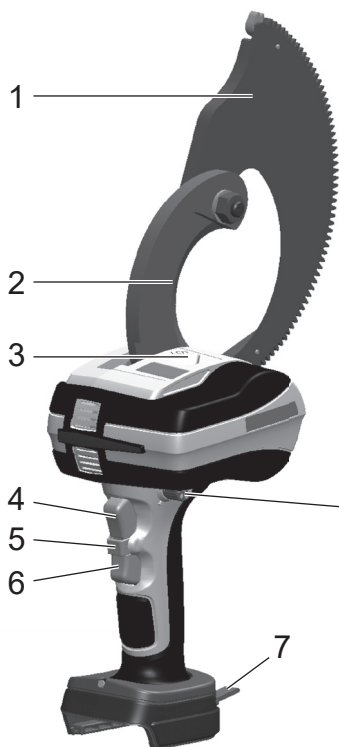

## Walizeczka



\* To narzędzie jest przeznaczone do akumulatora litowo-jonowego 18 V marki Makita.

1	Ostrze ruchome	7	Pasek do zawieszania
2	Ostrze nieruchome	8	Prowadnica zębata (A)
3	Oświetlenie robocze LED	9	Prowadnica zębata (B)
4	Przełącznik ruchu w przód	10	Szczotka (do czyszczenia)
5	Blokada przełącznika	11	Pokrętko
6	Przełącznik ruchu w tył	12	Pierścień do zawieszania

## Akumulatorowa przecinarka do kabli

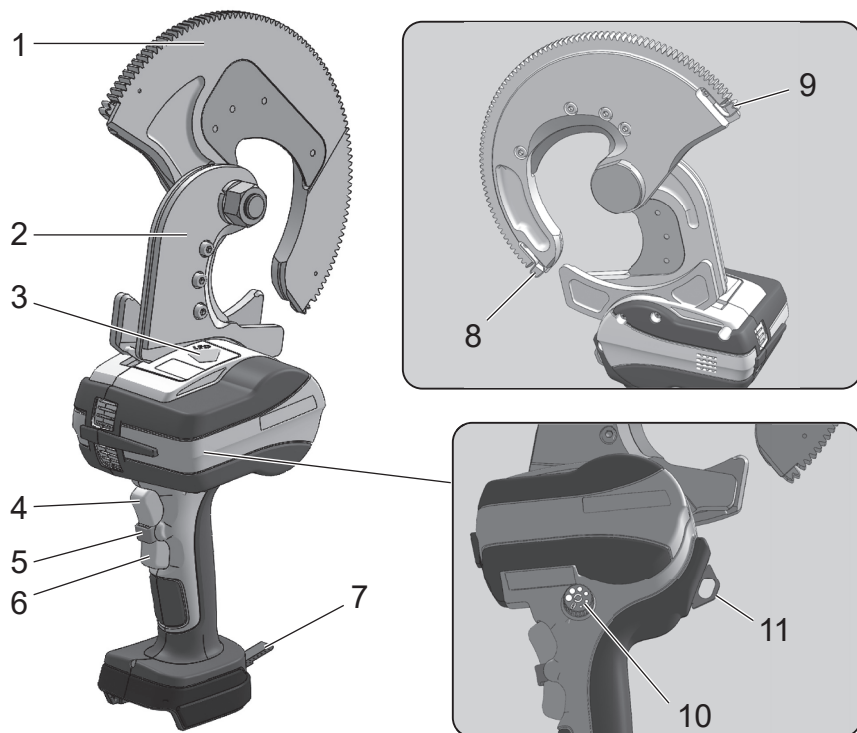

## Walizeczka



\* To narzędzie jest przeznaczone do akumulatora litowo-jonowego 18 V marki Makita.

1	Ostrze ruchome	7	Pasek do zawieszania
2	Ostrze nieruchome	8	Prowadnica zębata (A)
3	Oświetlenie robocze LED	9	Prowadnica zębata (B)
4	Przełącznik ruchu w przód	10	Pokrętko
5	Blokada przełącznika	11	Pierścień do zawieszania
6	Przełącznik ruchu w tył	—	—

# Akumulator

## Akumulator

- W momencie zakupu może być załączona funkcja zabezpieczenia akumulatora, ponieważ akumulator nie jest wystarczająco naładowany. (Należy zachować ostrożność, ponieważ urządzenie może zacząć działać po uruchomieniu przełącznika.) Przed użyciem należy prawidłowo naładować akumulator za pomocą szybkiej ładowarki.
- Gdy urządzenie nie jest używane, należy zamocować osłonę akumulatora. Zabezpieczy ona akumulator przed wodą i kurzem.
- Jeśli produkt nie będzie używany przez dłuższy czas, należy go przechowywać po uprzednim odłączeniu akumulatora.

## Aby wydłużyć żywotność akumulatora

- Gdy siła narzędzia słabnie, należy zaprzestać jego używania i naładować akumulator.
- Nie należy ładować całkowicie naładowanego akumulatora.
- Akumulator należy ładować w temperaturze między 10°C a 40°C.
- Gdy akumulator mocno się nagrzej, na przykład bezpośrednio po użyciu, wskazane jest włożenie go do ładowarki, aby ostygł, i naładowanie.
- Jeśli akumulator litowo-jonowy nie będzie używany przez długi okres czasu (co najmniej 6 miesięcy), wskazane jest jego naładowanie przed odstawieniem na przechowanie.

## Zbieranie akumulatorów

- Zużyte akumulatory są zbierane z przeznaczeniem do recyklingu. Akumulator należy przynieść do sklepu, w którym został zakupiony opisywany produkt, lub do biura sprzedaży wyrobów Makita.



Li-ion

Akumulator litowo-jonowy  
należy utylizować

## Sposób podłączania i odłączania akumulatora

### ⚠ OSTRZEŻENIE:

Wsunąć prawidłowo akumulator do urządzenia. Widoczna górna część przycisku w kolorze czerwonym sygnalizuje, że akumulator nie wskoczył do końca na swoje miejsce. Należy go docisnąć do oporu, aż czerwony element przestanie być widoczny.

- Jeśli akumulator nie zostanie wsunięty do końca, może wypaść, co grozi wypadkiem.
- Aby odłączyć akumulator od urządzenia, należy A. przytrzymać wciśnięty przycisk z przodu akumulatora i B. wysunąć akumulator w celu jego wyjęcia.

- W przypadku podłączania akumulatora należy wyrównać akumulator z rowkami w produkcie, a następnie wsunąć go do oporu, wykonując procedurę w odwrotnej kolejności. Widoczna w tym momencie górna część przycisku w kolorze czerwonym sygnalizuje, że akumulator nie wskoczył do końca na swoje miejsce. Akumulator należy dosunąć porządnie do oporu, aż cała część w kolorze czerwonym przestanie być widoczna.

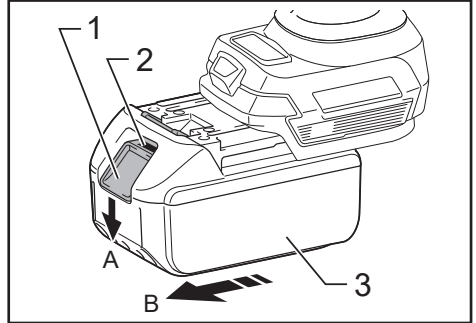

- ▶ 1. Przycisk 2. Część w kolorze czerwonym 3. Akumulator

## Sygnalizacja poziomu naładowania akumulatora

### Dotyczy tylko akumulatorów ze wskaźnikiem

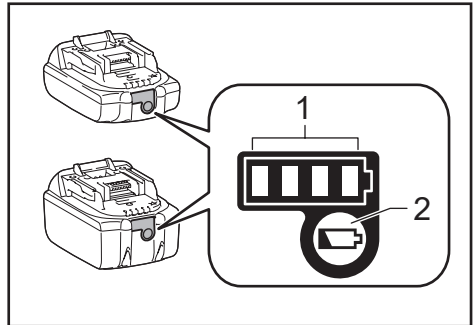

- ▶ 1. Lampki wskaźnika 2. Przycisk kontrolny

Nacisnąć przycisk kontrolny na akumulatorze, aby uzyskać informacje o poziomie naładowania akumulatora. Lampki wskaźnika zapalą się na kilka sekund.

Lampki wskaźnika			Poziom naładowania
Zapalone	Wyłączone	Migające	
■	□	◐	75% do 100%
■ ■ ■ ■	■ ■ ■ ■	■ ■ ■ ■	
■ ■ ■ ■	■ ■ ■ ■	■ ■ ■ ■	50% do 75%
■ ■ ■ ■	■ ■ ■ ■	■ ■ ■ ■	25% do 50%

Lampki wskaźnika			Poziom naładowania
Zapalone	Wyłączone	Migające	
			0% do 25%
			Naładować akumulator.
			Akumulator może być niesprawny.

**UWAGA:** W zależności od warunków eksploatacji i temperatury otoczenia, wskazanie może nieznacznie odbiegać od rzeczywistego poziomu naładowania akumulatora.

**UWAGA:** Pierwsza (skrajnie lewa) lampka wskaźnika będzie migać, gdy zadziała system zabezpieczenia akumulatora.

## Sposób korzystania z narzędzia

### Mocowanie akumulatora

1. Naciskając zatrzask, wyciągnąć akumulator. Po wymianie, nowy akumulator należy porządnie dosunąć do oporu.
2. Po wsunięciu akumulatora sprawdzić, czy jest dobrze zamocowany, delikatnie ciągnąc za niego. W trakcie pociągania za akumulator nie należy naciskać zatrzasku.

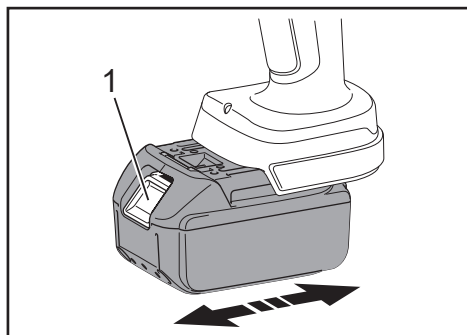

► 1. Zatrzask

### Działanie przełącznika

Ze względów bezpieczeństwa narzędzie jest wyposażone w przełącznik dwustopniowy.

Aby uruchomić przełącznik ruchu w przód (cięcie) i ruchu w tył (wstecz), najpierw należy nacisnąć blokadę przełącznika, a następnie nacisnąć przełącznik ruchu w przód/w tył.

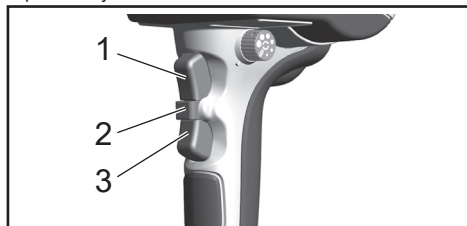

- 1. Przełącznik ruchu w przód  
2. Błokada przełącznika  
3. Przełącznik ruchu w tył

### Pomocnicza lampa robocza LED

Opisywane narzędzie jest wyposażone w lampę LED, która oświetla obrzeża ostrza tnącego. Zapala się ona w momencie włączenia przełącznika ruchu w przód bądź w tył i gaśnie po upływie około 10 sekund od zwolnienia tego przełącznika.

#### ⚠ OSTRZEŻNIE:

- Nie należy patrzeć bezpośrednio na lampę LED. Długotrwałe patrzenie na lampę LED grozi uszkodzeniem wzroku.

### Alarm niskiego poziomu naładowania akumulatora

Niski poziom naładowania akumulatora sygnalizowany jest 5-krotnym mignięciem diody LED po włączeniu przełącznika ruchu w przód. Akumulator należy naładować lub wymienić na zapasowy.

## Operacje cięcia

1. [ DTC102, DTC103 ]

Uruchomić przełącznik, aby otworzyć ostrze ruchome.

Za pomocą przełączników ruchu w przód bądź w tył ustawić ostrze ruchome w pozycji neutralnej.

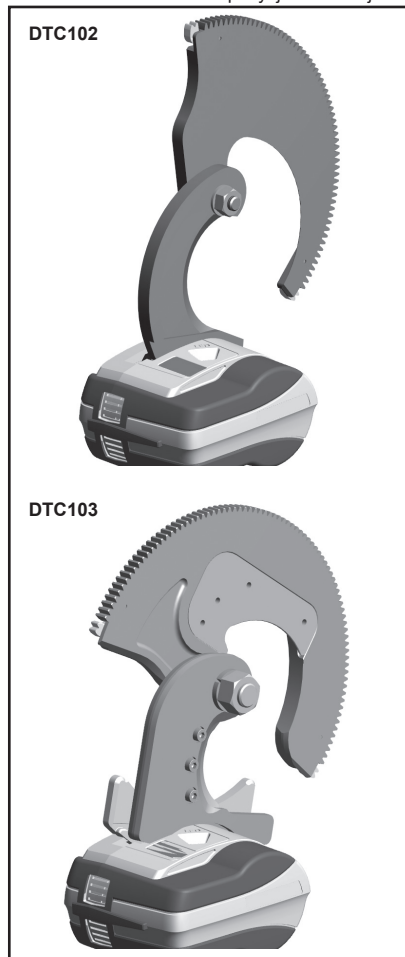

2. Włączenie lub wyłączenie funkcji automatycznego cofania za pomocą pokrętki

Przesunąć pokrętło do wybranej pozycji, aby włączyć funkcję automatycznego cofania, lub do pozycji wyłączenia, aby ją wyłączyć.

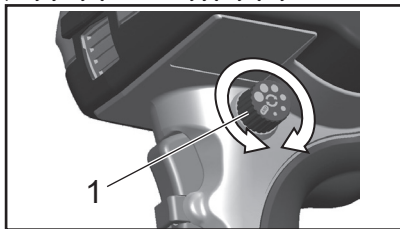

► 1. Pokrętło

### Funkcja automatycznego cofania

Przy włączonej funkcji automatycznego cofania silnik hamuje po przecięciu kabla. Po zwolnieniu przełącznika ruchu w przód ostrze ruchome automatycznie powraca zgodnie z ustawieniem pokrętki.

Otwór można regulować w zakresie 6 poziomów. (Wskazówką jest wielkość otworu.)

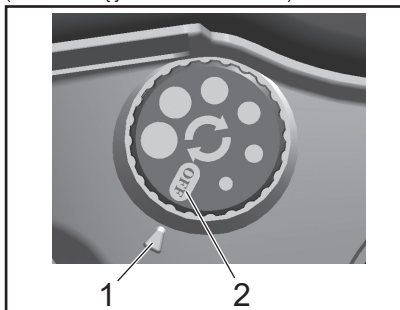

► 1. Wielkość otworu 2. Wyłączone

### ⚠ OSTROŻNIE:

- Funkcja automatycznego cofania nie zostanie uruchomiona, jeśli przełącznik ruchu w przód zostanie zwolniony przed zakończeniem cięcia.
- Funkcja automatycznego cofania nie jest uruchamiana przy cienkich kablach elektrycznych o przekroju 60 mm<sup>2</sup> lub mniejszym.
- Średnica otworu zależy od poziomu naładowania akumulatora.

3. [ DTC102, DTC103 ]

Wkładanie kabla elektrycznego do otworu ostrza ruchomego

Umieścić przecinany kabel na ostrzu nieruchomym i zamknąć ostrze ruchome, obejmując nim kabel. Przesunąć ręcznie ostrze ruchome w taki sposób, aby zęby prowadnicy zazębiły się o mechanizm napędowy urządzenia.

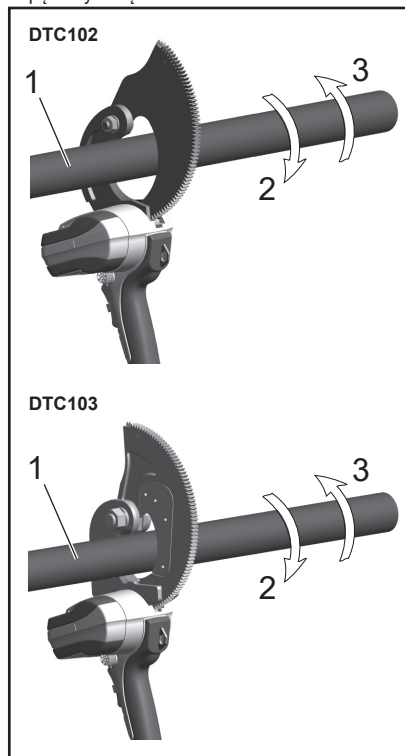

- 1. Kabel 2. Kierunek obrotu podczas cięcia  
3. Przeciwny kierunek obrotu

4. Obsługa przełącznika ruchu w przód i cięcie kabla elektrycznego  
Przytrzymać wciśnięty przełącznik ruchu w przód do momentu zakończenia cięcia.
5. Usuwanie zanieczyszczeń po cięciu.  
Po zakończeniu cięcia usunąć z ostrza wszelkie ścinki lub zanieczyszczenia.

**▲OSTROŻNIE:**

• **Długotrwała eksploatacja**

Z uwagi na ochronę silnika należy zaprzestać użytkowania narzędzia, gdy obszar wokół etykiety ostrzegawczej nagrzej się. Aby kontynuować korzystanie z narzędzia, należy pozostawić narzędzie na 50 minut w chłodnym miejscu z dobrą wentylacją, aż ostygnie.

• **Do aktywacji zabezpieczenia przeciążeniowego może również dojść podczas pracy z narzędziem w zakresie zdolności cięcia.**

Na wydajność narzędzia mają wpływ między innymi takie czynniki jak: temperatura pracy, długość kabla, czy jego zagięcie.

• **6 lub więcej mignięć kontrolki LED sygnalizuje błąd płytki obwodowej drukowanej.**

Należy skontaktować się ze sprzedawcą.

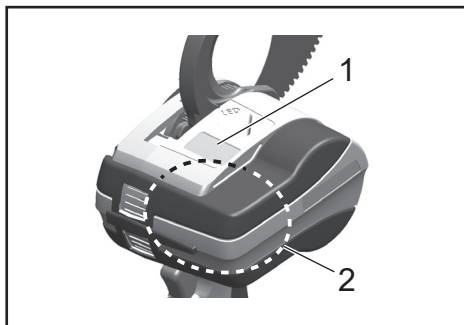

- 1. Etykieta ostrzegawcza  
2. Strefa ostrzeżenia przed przegrzaniem

**▲OSTROŻNIE:**

- **Przecinarka DTC102 jest przeznaczona wyłącznie do kabli miedzianych i aluminiowych. Przecinarki DTC102 nie wolno używać do cięcia stali, kabli ACSR oraz innych materiałów stalowych.**

**Funkcja zabezpieczająca przed prądem przeciążeniowym**

W przypadku wystąpienia prądu przeciążeniowego w wyniku przekroczenia parametrów zewnętrznych przecinanego kabla, aktywowana jest funkcja zabezpieczająca przed prądem przeciążeniowym, która wyłącza silnik. W celu przywrócenia sprawności należy zwolnić przełącznik ruchu w przód.

# Wymiana części zamiennych

W celu samodzielnej wymiany prowadnicy zębatej należy wykonać poniższe czynności.

## **OSTROŻNIE:**

- Przed przystąpieniem do wymiany prowadnicy zębatej należy wyjąć akumulator z urządzenia głównego.
- Jeśli prowadnica zębata uległa uszkodzeniu lub wydaje nietypowe dźwięki, należy ją niezwłocznie wymienić. Dalsze używanie produktu z uszkodzoną prowadnicą zębatą grozi uszkodzeniem wewnętrznych przekładni zębatych.

## Wymiana prowadnicy zębatej

1. Demontaż prowadnicy zębatej  
Kluczem imbusowym odkręcić śrubę z sześciokątnym otworem (M3 × 3) i wymontować prowadnicę zębatą.
2. Montaż prowadnicy zębatej  
Zamontować nową prowadnicę zębatą i solidnie dokręcić śrubę.

DTC102

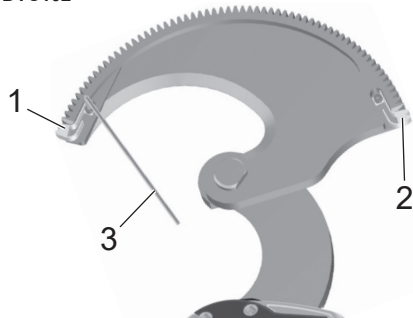

DTC103

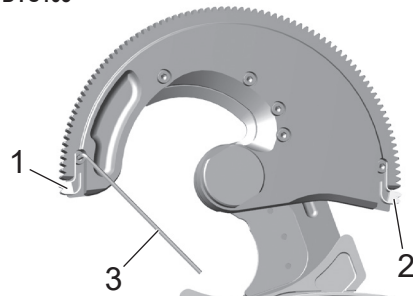

- 1. Prowadnica zębata (A)  
2. Prowadnica zębata (B) 3. Klucz imbusowy

# Wymiana części zamiennych (DTC103)

W celu samodzielnej wymiany ostrza należy wykonać poniższe czynności.

## **OSTROŻNIE:**

- Przed przystąpieniem do wymiany ostrza należy koniecznie wyjąć akumulator z urządzenia głównego.

## Wymiana ostrza

1. Wykręć śruby z ramki ruchomej lub ramki nieruchomej.
2. Wymień ostrze na nowe i wkręć śruby.

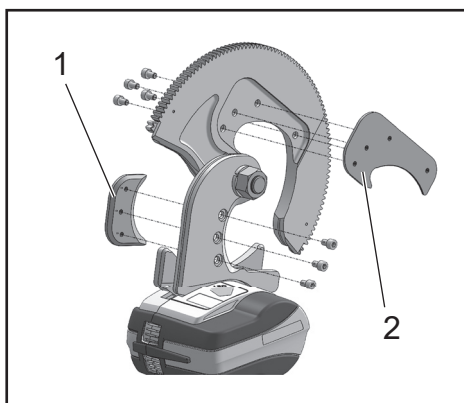

- 1. Ostrze do wymiany 2. Ostrze do wymiany



## Akcesoria opcjonalne

### • Pasek naramienny (161347-8)

Pasek naramienny przyczepia się do paska do zawieszenia opisywanego narzędzia.

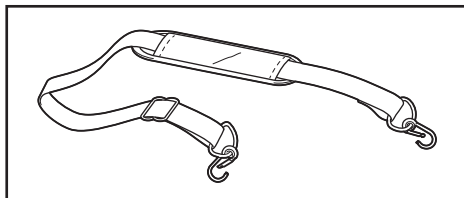

## Konserwacja/przeegląd

- Należy pamiętać, że zaniedbanie codziennych konserwacji/przeeglądów może skutkować nieprawidłowym działaniem narzędzia.
- Aby zapewnić płynną pracę narzędzia i zapobiec rdzewieniu, należy unikać przechowywania narzędzia w wilgotnym miejscu.
- Jeżeli narzędzie ulegnie uszkodzeniu podczas normalnego użytkowania (po wykonaniu co najmniej 10 000 operacji lub 1 000 cięć), nie należy go naprawiać przez wymianę jedynie uszkodzonej części, ponieważ narzędzie osiągnęło kres swojego okresu eksploatacji.
- Gdy element z żywicy ulegnie zabrudzeniu, należy go przetrzeć miękką ściereczką zwilżoną wodą z mydłem.
- Gdy akumulator jest przechowywany osobno, jego styki należy koniecznie zabezpieczyć dodatkową osłoną chroniącą przed zwarciami.
- Raz na dwa lata wskazane jest dostarczenie narzędzia do producenta w celu przeprowadzenia kontroli bezpieczeństwa (usługa płatna). Szczegółowe informacje można uzyskać u sprzedawcy.
- Ostrze ruchome i ostrze nieruchome stanowią części eksploatacyjne. Te części nie są objęte gwarancją.

## Dane techniczne

Akumulatorowa przecinarka do kabli	DTC102		DTC103
Maksymalna średnica cięcia	Tylko materiały nieżelazne (AL lub Cu)	Drut Cu	ACSR (przewód aluminiowy wzmocniony stalą) AL550 mm <sup>2</sup> /ST70 mm <sup>2</sup>
	φ 65 mm	φ 47 mm	
Silnik elektryczny	Silnik prądu stałego		
Wymiary	117 (gł.) × 357 (wys.) × 228 (szer.) (mm)	117 (gł.) × 356 (wys.) × 240 (szer.) (mm)	
Ciężar	2,8 kg		4,8 kg

### **⚠ OSTROŻNIE:**

- **Przecinarka DTC102 jest przeznaczona wyłącznie do kabli miedzianych i aluminiowych. Przecinarki DTC102 nie wolno używać do cięcia stali, kabli ACSR oraz innych materiałów stalowych.**

## Deklaracje zgodności

### Dotyczy tylko krajów europejskich

Deklaracje zgodności dołączono w formie Aneksu A do niniejszej instrukcji obsługi.

**▲FIGYELMEZTETÉS:** Olvasson el és értelmezzen a kezelési útmutatóban és utasításokban található minden utasítást és biztonsági információt. A nem rendeltetésszerű használat súlyos sérülést vagy halált okozhat.

- **Köszönjük, hogy megvásárolta akkumulátoros kábelvágókat.**
- **Olvassa el figyelmesen ezt a használati útmutatót, mielőtt megkísérelné használni a készüléket. Miután elolvasta a használati útmutatót, tárolja azt könnyen hozzáférhető helyen.**
- **Leírás**  
A mechanikus vágószerszámok akkumulátoros üzemű vágószerszámok, amelyek az iparágban jelenleg használt kábelek elvágására használhatók.

## Biztonsági óvintézkedések

**▲FIGYELMEZTETÉS:** Olvasson el minden biztonsági figyelmeztetést és minden utasítást. A figyelmeztetések és utasítások figyelmen kívül hagyása áramütést, tüzet és/vagy súlyos sérülést okozhat.

**Őrizzen meg minden figyelmeztetést és utasítást későbbi tájékozódás céljából.**

**▲FIGYELMEZTETÉS:** A termék nem megfelelő használata a felhasználó sérülését vagy halálát okozhatja.

### 1) A munkaterület biztonsága

- a) A munkaterület legyen tiszta és jól megvilágított. A rendezetlen, sötét területek balesetveszélyes helyzetet teremtenek.
- b) Ne működtessen kéziszerszámokat robbanásveszélyes légkörben, például gyúlékony folyadékok, gázok és por környezetében. A kéziszerszámok szikrát bocsáthatnak ki, ami begyűjthetja a port vagy a gázokat.
- c) A gyermekek és a közelben tartózkodók maradjanak távol a kéziszerszám használatától. Ha elterelik figyelmét, elvesztheti uralmát a szerszám fölött.

### 2) Elektromos biztonság

- a) A kéziszerszám hálózati csatlakozódugója megfelelő kell legyen a hálózati aljzathoz. Semmilyen módon ne módosítsa a csatlakozódugót. Földelt kéziszerszámokhoz ne használjon csatlakozódugó-adaptert. A módosított csatlakozó és az annak megfelelő aljzat csökkenti az áramütés veszélyét.
- b) Kerülje az érintkezést földelt felületekkel, például csövekkel, fűtőtestekkel, tűzhelyekkel és hűtőgépekkel. Az áramütés veszélye nagyobb, ha teste földelve van.
- c) Ne tegye ki a kéziszerszámokat esőnek vagy nedves környezetnek. A kéziszerszámba jutó víz növeli az áramütés esélyét.

- d) Vigyázzon a készülék vezetékére. Soha ne szállítsa, húzza vagy húzza ki a konnektorból a kéziszerszámot a vezetékénél fogva.  
A vezetéket tartsa távol hőtől, olajoktól, éles tárgyaktól és mozgó alkatrészekről. A sérült vagy összegabalyodott vezetékek növelik az áramütés valószínűségét.
- e) Kéziszerszámok kültéri használata esetén kültéri használatra megfelelő hosszabbítót használjon. A kültéri használatra megfelelő hosszabbítót használata csökkenti az áramütés esélyét.
- f) Ha a kéziszerszámot feltétlenül szükséges nedves környezetben üzemeltetni, használjon áramvédőkészülékkel (RCD) ellátott tápellátást. RCD használata csökkenti az áramütés valószínűségét.

### 3) Személyes biztonság

- a) Legyen éber, figyeljen oda arra, mit csinál, és támaszkodjon józan ítélőképességére a kéziszerszám használata során.  
Ne használja a kéziszerszámot, ha fáradt, vagy kábítószerek, alkohol vagy gyógyszerek befolyása alatt áll. A kéziszerszámok használata esetén már egyetlen pillanatnyi figyelemkimaradás is súlyos személyi sérülést okozhat.
- b) Használjon személyi védőfelszerelést. Mindig viseljen szemvédelmet. A megfelelő körülményekhez alkalmazott személyi védőfelszerelések, mint a porvédőmaszk, sisak vagy hallásvédelem mérsékli a személyi sérüléseket.
- c) Akadályozza meg a véletlen bekapcsolást. Mielőtt a kéziszerszámot csatlakoztatná a tápellátáshoz és/vagy az akkumulátorcsomaghoz, illetve felemelné vagy szállítaná a szerszámot, győződjön meg arról, hogy a kapcsoló kikapcsolt állásban van. Ha a kéziszerszámot úgy szállítja, hogy ujjá a kapcsolón van, vagy úgy helyezi áram alá a kéziszerszámot, hogy a kapcsoló bekapcsolt állásban van, az balesetveszélyes.
- d) A kéziszerszám bekapcsolása előtt távolítsa el minden beállítókulcsot vagy villáskulcsot. Ha egy villáskulcs vagy kulcs a kéziszerszám forgóréséhez rögzítve marad, az személyes sérülést okozhat.

- e) Ne nyújtózkodjon a szerszámmal. Mindig álljon stabilan, és ügyeljen egyensúlyára. Így jobban uralhatja a kéziszerszámot váratlan helyzetekben.
- f) Viseljen megfelelő ruházatot. Ne viseljen bő ruházatot vagy ékszereket. Tartsa távol haját, ruházatát és kesztyűjét a forgó alkatrészekről. A bő ruházatot, ékszereket vagy a hosszú haját a forgó alkatrészek behúzhatják.
- g) Ha a készüléken van csatlakozási lehetőség porelszívó és -gyűjtő eszközökhöz, ügyeljen arra, hogy ezek csatlakoztatva és megfelelően használva legyenek. A porelszívás alkalmazása csökkentheti a porral kapcsolatos kockázatokat.
- h) Ne hagyja, hogy a szerszámok gyakori használata során szerzett tapasztalata túl magabiztosság tegye, és emiatt figyelmen kívül hagyja a szerszámok biztonságos használatának alapelveit. Egyetlen óvatlan cselekedet is a másodperc törtrésze súlyos sérülést okozhat.

#### 4) A kéziszerszám használata és gondozása

- a) Ne erőltesse a kéziszerszámot. A feladathoz megfelelő kéziszerszámmal használja. A megfelelő kéziszerszámmal jobban és biztonságosan végezheti el a feladatot, azzal a tempóval, amire a szerszámot tervezték.
- b) Ha a kapcsoló nem kapcsolja be vagy ki a kéziszerszámot, ne használja azt. Veszélyes, ha a kéziszerszámot nem lehet a kapcsolóval szabályozni, és meg kell azt javíttatni.
- c) Mielőtt bármilyen beállítást végezne, tartozékot cserélne vagy eltávolít a kéziszerszámot, válassza azt le az elektromos tápellátásról és/vagy az akkumulátorcsomagról. Ezek a biztonsági intézkedések csökkentik a kéziszerszám véletlen bekapcsolásának kockázatát.
- d) A használaton kívüli kéziszerszámokat gyermekek számára nem elérhető helyen tárolja, illetve ne hagyja, hogy olyan személyek használják a kéziszerszámot, akik nem ismerik annak használatát, illetve jelen utasításokat. Képzettlen személyek kezében a kéziszerszámok veszélyesebbek lehetnek.
- e) Tartsa karban a kéziszerszámokat és tartozékaikat. Ellenőrizze, hogy a mozgó alkatrészek nem mozdultak-e el, vagy nem akadnak-e, az alkatrészek nem sérültek-e meg, vagy van-e bármilyen olyan körülmény, amely befolyásolná a kéziszerszám működését. Ha sérült, a kéziszerszámot a használat előtt meg kell javítani. A kéziszerszámok elégtelen karbantartása számos balesetet okoz.
- f) A vágószerszámok legyenek élesek és tiszták. Az éles vágóélekkel rendelkező és megfelelően karbantartott vágószerszámok kisebb valószínűséggel szorulnak meg, és könnyebben kezelhetők.
- g) A kéziszerszámot, tartozékokat, bifejeket jelen utasításoknak megfelelően használja, figyelembe véve a munkakörülményeket és az elvégzendő feladatot.

A kéziszerszámok rendeltetési céljuktól eltérő célra való használata veszélyes helyzeteket idézhet elő.

- h) Tartsa szárazon, illetve olajtól és zsírtól mentesen a fogantyúkat és fogófelületeket. A csúszós fogantyúk és fogófelületek megakadályozzák a szerszám biztonságos használatát és kontrollálását a váratlan helyzetekben.

#### 5) Az akkumulátor használata és gondozása

- a) Az akkumulátort csak a gyár által meghatározott töltővel töltsse. Egybizonyos akkumulátorcsomaghoz megfelelő töltő tűzveszélyt okozhat, ha egy másik akkumulátorcsomaghoz használják.
- b) A kéziszerszámokat csak kifejezetten a szerszámhoz tervezett akkumulátorcsomaggal használja. Másik akkumulátorcsomag használata sérülés- és tűzveszélyt okozhat.
- c) Ha az akkumulátorcsomag nincs használatban, tartsa azt távol más fémtárgyaktól például gémkapcsoktól, érméktől, szegektől csavaroktól vagy más kis fémtárgyaktól, amelyek összekapcsolhatják az akkumulátor érintkezőit. Az akkumulátor érintkezőinek rövidre zárása égési sérülést vagy tüzet okozhat.
- d) Durva bánásmód esetén folyadék szivároghat az akkumulátorból – kerülje az érintkezést. Véletlen érintkezés esetén öblítse le a területet. Ha a folyadék szembe kerül, ezen felül kérjen orvosi segítséget is.
- e) Az akkumulátorból kijutó folyadék irritációt vagy égési sérülést okozhat.
- e) Ne használjon sérült vagy módosított akkumulátorcsomagot vagy szerszámot. A sérült vagy módosított akkumulátorok viselkedése kiszámíthatatlan lehet, és tüzet, robbanást vagy sérülésveszélyt okozhatnak.
- f) Ne tegye ki az akkumulátorcsomagot vagy szerszámot tűznek vagy túl magas hőmérsékletnek. A tűznek vagy 130 °C-nál magasabb hőmérsékletnek való kitettség robbanást okozhat.
- g) Minden töltésre vonatkozó utasítást tartson be, és ne töltsse az akkumulátort vagy a szerszámot az utasításokban meghatározott hőmérséklet-tartományon kívül. A helytelen vagy a meghatározott tartományon kívül töltés károsíthatja az akkumulátort, és fokozza a tűzveszélyt.

#### 6) Szerviz

- a) A kéziszerszámot szakképzett szervizszeméllyel javíttassa, kizárólag az eredetivel azonos cserealkatrészeket használva. Így biztosítható, hogy a kéziszerszám biztonságos maradjon.
- b) Sérült akkumulátorcsomagot tilos javítani. Az akkumulátorcsomagok javítását kizárólag a gyártó vagy az arra jogosult szervizek végezhetik.

Ha olyan műveletet végez, ahol a kötélem rejtett vezetékhez érhet, a szigetelt fogófelületeknél fogja a kéziszerszámot. Ha a kötélem áram alatt lévő vezetékhez ér, akkor a kéziszerszám szigetetlenlén fém alkatrészei áram alá kerülhetnek, és a kezelő áramütést szenvedhet.

## Eredeti Makita akkumulátortöltőt és akkumulátorcsomagot használjon.

- A szerszámmal tartozó eredeti akkumulátorcsomagot használjon.
- Ne töltse az akkumulátorcsomagot másik akkumulátortöltővel. Ha nem tartja ezt be, az az akkumulátor szétrepedésével járhat, ami balesetet vagy sérülést okozhat.

## Megfelelő módon töltse az akkumulátorcsomagot.

- A termékhez tartozó akkumulátortöltőnek megfelelő névleges értékekkel rendelkező áramforrást használjon.
- Ne használjon egyenáramú (DC) áramforrást vagy motorral üzemelő generátort az akkumulátorcsomag töltéséhez. Ha mégis így tesz, az túlzott hőképződéshez vezethet, ami tüzet okozhat.
- Ha az akkumulátorcsomag vagy az akkumulátor 0 °C-nál alacsonyabb vagy 40 °C-nál magasabb környezeti hőmérsékletben található, ne töltse az akkumulátorcsomagot. Ha nem tartja be ezt az előírást, az az akkumulátor repedését vagy tüzet okozhat.
- Jól szellőző helyen töltse az akkumulátorcsomagot.
- A töltés során ne takarja le ronggyal az akkumulátorcsomagot. Ha nem tartja be ezt az előírást, az az akkumulátor repedését vagy tüzet okozhat.
- A töltést követően mindenképpen húzza ki a tápcsatlakozó-dugót.  
Ha nem tartja be ezt az előírást, az áramütést vagy tüzet okozhat.

## A használat során ne tartsa emberek felé a vágóegységet.

- Ha nem így tesz, az sérülést okozhat.

## Ne zárja rövidre az akkumulátorcsomag érintkezőit.

- Ha az akkumulátorcsomagot külön tárolja, mindenképpen tegye a takaróelemet az érintkezőkre, hogy elkerülje a rövidzárlatot. Ügyeljen arra, hogy az akkumulátor érintkezőjét ne zárja rövidre más fém alkatrész, például csavar vagy szög.

## Ne tegye ki nyílt lángnak az akkumulátorcsomagot.

- Ha nem tartja be ezt az előírást, az repedést vagy veszélyesanyag-szivárgást okozhat.

## Ne használja az áram alatt lévő alkatrészeket.

- A szerszám nem szigetelt. A használat áram alatt lévő területen áramütést okozhat.
- Ne érjen hozzá nedves kézzel a tápcsatlakozó-dugóhoz vagy az akkumulátorcsomaghoz. Ha nem így tesz, az áramütést okozhat.

## A következő körülmények esetén távolítsa el az akkumulátorcsomagot a szerszámból.

- Ha nem használja vagy javítás esetén
- Cserealkatrészek cseréjekor
- Más esetekben, ha veszélyre gyanakszik  
Ha figyelmen kívül hagyja ezeket a figyelmeztetéseket, a szerszám véletlenül bekapcsolhat, és sérülést okozhat.

## A szerszám véletlen bekapcsolása.

- A szerszám mozgatása során ügyeljen arra, hogy ujjai messze legyenek az indítógombtól. A szerszám váratlan bekapcsolása sérülést okozhat.

## Csak engedélyezett tartozékokat használjon.

- Kizárólag jelen használati útmutatóban, illetve a katalógusunkban feltüntetett alkatrészeket használja. Ha nem így tesz, az balesethez vagy sérüléshez vezethet.

## Használjon védőfelszerelést.

- A használat során viseljen védőszemüveget. Ha porral járó munkát végez, viseljen védőmaszkot. A vágás során kis darabkák repülhetnek szét, ami sérülést okozhat.

## Ne nézzen bele a LED-es munkalámpába.

- Ez károsíthatja látását.

## Ügyeljen a munkakörnyezetre.

- Ne használja a szerszámot, az akkumulátortöltőt vagy az akkumulátorcsomagot, esőben, illetve nedves vagy nyirkos helyen. Ha nem tartja be ezt az előírást, az áramütést vagy füstölést okozhat.
- Megfelelő fényviszonyok mellett dolgozzon. A sötét helyen végzett munka balesetveszélyes.
- Ne használja vagy töltse az akkumulátort gyúlékony folyadék vagy gáz környezetében. Ha nem tartja be ezt az előírást, az robbanást vagy tüzet okozhat.

## Mindig tartsa tisztán a munkaterületet.

- A rendetlen hely vagy munkapad balesetveszélyes.

## A gyermekeket tartsa távol a szerszámtól.

- Ne hagyja, hogy a kezelőkön kívül mások megérintsék az eszközt vagy az akkumulátortöltő vezetékét. Tartsa távol az embereket a munkaterülettől. Ennek elmulasztása sérülést okozhat.

## Megfelelően tárolja a szerszámot, ha nem használja azt.

- A szerszámot hűvös, alacsony páratartalmú helyen tárolja, ahol gyermekek nem érhetik el, vagy tartsa zárható helyen. Ennek elmulasztása balesetet okozhat.
- Ne tárolja az akkumulátorcsomagot olyan helyen, ahol a hőmérséklet 40 °C-ra vagy magasabbra emelkedhet (fémdobozban, nyáron az autóban stb.) Ha nem így tesz, az károsíthatja az akkumulátorcsomagot, ami füstképződéshez vagy gyulladáshoz vezethet.

## Na használja a szerszámot észszerűtlen módon.

- Olyan műveletet végezzen, amely elvégzésére a szerszám biztonságosan és hatékonyan képes. Ha a szerszámot a teljesítményhatárait túllépve használja, az balesetet okozhat.
- Ne használja a szerszámot észszerűtlen módon, ami a motor elakadását okozhatja. Ha nem tartja be ezt az előírást, az füstképződést vagy tüzet okozhat.

## Az adott művelet elvégzésre alkalmas szerszámot használjon.

- A szerszámot csak a rendeltetésének megfelelően használja. Ennek elmulasztása sérülést okozhat.

## **Megfelelő ruházatban dolgozzon.**

- Ne viseljen bő ruházatot vagy ékszereket, például nyakláncot. Ezek beleakadhatnak egy mozgó alkatrészbe, forgó alkatrészbe vagy hasonlókba.
- Szabadban végzett munka esetén gumikesztyű és csúszásgátló cipő használata javasolt. A csúszós kesztyű és cipő balesetet okozhat.
- Ha hosszú haja van, használjon sapkát vagy hajtakarót a haja eltakarásához. Ha nem így tesz, a haja beakadhat a mozgó alkatrészbe, forgó alkatrészbe vagy hasonlóba.

## **Ne használja a szerszámot természetellenes testtartással.**

- Mindig álljon stabilan, és ügyeljen egyensúlyára. Ha nem így tesz, eleshet, ami sérülést okozhat.

## **Legyen éber, és figyelmesen dolgozzon.**

- A szerszám használata során, figyeljen oda, hogyan fogja és kezeli azt, ügyeljen a környezeti körülményekre, és körültekintően végezze el a műveletet. Ennek elmulasztása balesetet vagy sérülést okozhat.
- Ne használja a szerszámot alkoholos befolyásoltság alatt. Ennek elmulasztása balesetet vagy sérülést okozhat.
- Ne használja szerszámot, ha rossz fizikai állapotban van. Ennek elmulasztása balesetet vagy sérülést okozhat.

## **Ne bánnjon durván az akkumulátortöltő vezetékével.**

- Ne mozgassa a töltőt a vezetékénél fogva, és ne rángassa ki a konnektorból.
- A vezetékét tartsa távol hőtől, olajtól és éles felületektől.
- Ügyeljen arra, hogy a töltés során ne lépjen rá senki a vezetékre, és ne is eshessenek el abban. Ha nem így tesz, az áramütést vagy rövidzárlatot okozhat, ami tüzet okozhat.

## **Kültéri használatra megfelelő hosszabbítót használjon.**

- Ha a szerszámot a szabadban használja ellenálló, gumival szigetelt vezetékkel rendelkező hosszabbítót használjon.

## **Figyelmesen végezze el az eszköz karbantartását.**

- Az alkatrészek cseréjekor kövesse a használati útmutató utasításait. Ennek elmulasztása sérülést okozhat.
- Rendszeresen vizsgálja át akkumulátortöltő vezetékét. Ha a vezeték megsérült, forduljon hivatalos szervizhez a javítással kapcsolatosan. Ha nem így tesz, az áramütést vagy rövidzárlatot okozhat, ami tüzet okozhat.
- Ha hosszabbítót használ, rendszeresen vizsgálja át a hosszabbítót. Ha a vezeték sérült, cserélje ki egy újra. Ha nem így tesz, az áramütést vagy rövidzárlatot okozhat, ami tüzet okozhat.
- Tartsa szárazon és tisztán a fogantyút, és ügyeljen arra, hogy ne érintkezzen olajjal és zsírral. Ennek elmulasztása sérülést okozhat.

## **Ellenőrizze, hogy nincsenek-e sérült alkatrészek.**

- A használat előtt ellenőrizze, hogy semmi sem sérült-e meg. Győződjön meg arról, hogy a szerszám normál módon üzemel, és minden alkatrésze megfelelően működik.
- Ellenőrizze a mozgó alkatrészek illeszkedését, akadálymentes működését, keressen sérült alkatrészeket, és bármilyen más körülményt, ami befolyásolhatja a szerszám működését.
- Ne használja az akkumulátortöltőt, ha tápcsatlakozója vagy vezetéke sérült, vagy leejtették azt, és megsérült. Ha nem így tesz, az áramütést vagy rövidzárlatot okozhat, ami tüzet okozhat. Sérülés esetén gondoskodni kell a töltő megfelelő javításáról vagy cseréjéről egy hivatalos szerviz által, hacsak jelen használati útmutató máshogy nem rendelkezik. A hibás kapcsolókat hivatalos szervizzel cseréltesse. Ha a kapcsoló nem kapcsolja be vagy ki azt, ne használja a szerszámot. Az ilyen szerszám rendellenesen működhet, ami sérülést okozhat.

## **A javításernt forduljon hivatalos szervizhez.**

- Ne szerelje szét, javítsa meg vagy módosítsa a fő egységet, az akkumulátortöltőt vagy az akkumulátorcsomagot. Ha nem így tesz, az tüzet vagy rendellenes működést okozhat, ami sérüléshez vezethet.
- Ha a szerszám felforrósodik, vagy rendellenességet észlel a szerszámmal kapcsolatosan, kérje a szerszám átvizsgálását vagy javítását.
- A szerszám gyártása a hatályos biztonsági követelményeknek megfelelően történt. Ne kísérelje meg módosítani a terméket.
- A termék javítását bízva hivatalos szervizre. Javítást csak arra jogosult személy végezhet eredeti cserealkatrészek használatával, ha ez nem így történik, az jelentős veszélyt jelent a felhasználó számára.

# Óvintézkedések az akkumulátoros kábelvágó használatával kapcsolatosan

- A szerszám használata során tartsa be az alábbi utasításokat:

## A szerszámmal kapcsolatos óvintézkedések

- **Soha ne végezzen a maximális vágókapacitást meghaladó vágási műveletet.**

Legyen óvatos, ha nem tartja be ezt az utasítást, az kárt okozhat. (Lásd a(z) 49. oldalon)

- **Ne érintse meg a mozgó vagy a fix penge élet.**  
Ha nem így tesz, az sérülést okozhat.
- **Soha ne vágjon feszültség alatt lévő vezeték (olyan elektromos vezeték, amely áramot vezet).**
- **Ne dobja le a szerszámot, és ne tegye ki erős behatásnak.**  
A szerszám belseje precíz gyártási folyamat eredménye – ez teszi lehetővé a kompakt méretet és az alacsony tömeget –, ha ütés éri, nem biztos, hogy megfelelően fog működni.

- **Ne használja esőben.**

Ha így tesz, a penge elrozsdásodhat, így a vágóél eltompulhat vagy megsérülhet.

- **Ne vágjon úgy, hogy a levágott rész 50 mm-es vagy rövidebb.**

Ha nagyon rövid részt vág le CCP vagy más kábelek végéből, az a kábel belső részének stb. elvágását okozhatja.

- **Ne fejtse ki erőt a vágásiránnyal szemben.**  
Mindig egyenesen vágja az anyagot. Ha nem így tesz, az a vágóél sérülését okozhatja.

- **Tartsa biztonságosan a szerszámot.**

Ha nem így tesz, az sérülést okozhat.

- **Ha magasban használja a szerszámot, győződjön meg arról, hogy senki sincs Ön alatt.**

Ha nem így tesz, az balesetet okozhat, amennyiben az eszköz vagy valamilyen anyag leesik.

- **A használat előtt ellenőrizze, hogy nem tapasztal-e rendellenességet.**

A vágóeszközön található repedések vagy törések a vágóeszköz károsodását okozhatják, és sérüléshöz vezethetnek.

- **Használat közben tartson szünetet.**

A hosszan tartó, szünet nélküli vágási munka következtében a motor felmelegedhet, ami a motor és az akkumulátorcsomag túlmelegedéséhez is károsodásához vezethet. A használat során alkalmazásként tartson szünetet.

- **Alacsony környezeti hőmérséklet (10 °C vagy kevesebb) esetén az elektromos vezeték megkeményedhet, és ez megnehezítheti a vágást még akkor is, ha a vezeték méret a vágási kapacitáson belül van.**

- **Az eszközt minden használat után tisztítsa meg levegővel stb.**

Ügyeljen arra levágott darabok és hulladék ne juthasson be a készülékbe annak nyílásán (mozgatható vágóél meghajtóegysége).

- **Ne vágjon 1 mm-es maggal rendelkező elektromos vezetékét.**

Ha ezt nem tartja be, előfordulhat, hogy a vágóél beleakad az elektromos vezetékbe és megszorul.

## Az akkumulátorcsomag használatára vonatkozó óvintézkedések

- Soha ne zárja rövidre az érintkezőket.
- Az akkumulátorcsomagot óvja a víztől, olajtól és szerves oldószerektől.
- Ne szerelje szét vagy módosítsa az akkumulátorcsomagot.
- Az akkumulátorcsomag selejtezése esetén ne dobja tűzbe, és ne selejtezze általános hulladékként. (Javasoljuk az újrahaszonítást.)
- Ne dobja el vagy ejtse le az akkumulátorcsomagot.
- Ne hagyja az akkumulátorcsomagot olyan helyen, ahol a hőmérséklet hosszú ideig 40 °C vagy magasabb lehet.
- Ne zárja rövidre az akkumulátort úgy, hogy szennyeződés vagy por kerül az érintkezőkre, mert ez meghibásodást okoz. Ha az érintkezőkön korrózió észlelhető, ne használja az akkumulátorcsomagot.
- Az akkumulátorcsomag élettartamának meghosszabbítása érdekében be van építve egy védelmi funkció, amely leállítja az áramleadást. Ha az akkumulátor fennmaradó töltöttsége alacsony, a motor leállhat, még akkor is, ha megnyomja a szerszám indítókapcsolóját. Azonban ezt nem meghibásodás okozza, hanem a védelmi funkció. Ebben az esetben haladéktalanul töltsé fel az akkumulátort.

## Az akkumulátortöltővel kapcsolatos óvintézkedések

- Az akkumulátortöltőn egy visszajelzőfény (többszínű LED) mutatja az akkumulátortöltés állapotát.
- Ne zárja rövidre a töltőt azáltal, hogy szennyeződés vagy por kerül a csatlakozónyílásba, mert ez meghibásodást okoz. Ha a fémérintkezőkön korrózió észlelhető, ne használja az akkumulátorcsomagot.

## FIGYELMEZTETŐ SZIMBÓLUMOK



A szerszám használata előtt figyelmesen olvassa el az útmutatóban található utasításokat.



Túlmelegedésre figyelmeztető terület

A motor védelme érdekében ne használja a szerszámot, ha a túlmelegedésre figyelmeztető terület forróvá válik. (Lásd a(z) 47. oldalon)



Ne érintse meg működés közben.

## Jelölések



Csak EU-tagállamok számára  
Mivel a berendezésben veszélyes alkatrészek vannak, az elektromos és elektronikus berendezések, akkumulátorok és elemek hulladékaik negatív hatással lehetnek a környezetre és az emberi egészségre. Az elektromos és elektronikus készülékeket vagy akkumulátorokat ne dobja a háztartási szemétké! Az elektromos és elektronikus berendezések hulladékairól és az akkumulátorokról és elemekről, valamint az akkumulátorok és elemek hulladékáról szóló európai irányelvnek, valamint a nemzeti jogszabályokhoz történő adaptálásának megfelelően a használt elektromos berendezéseket, elemeket és akkumulátorokat külön kell tárolni, és a települési hulladék elkülönített gyűjtőhelyére kell szállítani a környezetvédelmi előírásoknak megfelelően. Ezt jelzi a berendezésen elhelyezett áthúzott kerek kuka szimbólum.

## Zaj

A tipikus A-súlyozású zajszint, a EN62841-1 szerint meghatározva:

Hangnyomásszint (K=3 dB(A)): 69,5 dB(A)

Hangteljesítményszint (K=3 dB(A)): 78,1 dB(A)

**MEGJEGYZÉS:** A zajkibocsátás értéke a szabványos vizsgálati eljárásnak megfelelően lett mérve, és segítségével az elektromos kéziszerszámok összehasonlíthatók egymással.

**MEGJEGYZÉS:** A zajkibocsátás értékének segítségével előzetesen megbecsülhető a rezgésnek való kitettség mértéke.

**FIGYELMEZTETÉS:** Viseljen fülvédőt!

**FIGYELMEZTETÉS:** A szerszám zajkibocsátása egy adott alkalmazásnál eltérhet a megadott értéktől a használat módjától, különösen a feldolgozott munkadarab fajtájától függően.

**FIGYELMEZTETÉS:** Határozza meg a kezelő védelmét szolgáló munkavédelmi lépéseket, melyek az adott munkafeltételek melletti vibrációs hatás becslött mértékén alapulnak (figyelembe véve a munkaciklus elemeit, mint például a gép leállításának és üresjáratának mennyiségét az elindítások száma mellett).

## Vibráció

A vibráció teljes értéke (háromtengelyű vektorösszeg) az EN62841-1 szerint meghatározva:

Markolat: 0,3 m/s<sup>2</sup>

Bizonytalanság (K): 1,5 m/s<sup>2</sup>

**MEGJEGYZÉS:** A rezgés teljes értéke a szabványos vizsgálati eljárásnak megfelelően lett mérve, és segítségével az elektromos kéziszerszámok összehasonlíthatók egymással.

**MEGJEGYZÉS:** A rezgés teljes értékének segítségével előzetesen megbecsülhető a rezgésnek való kitettség mértéke.

**FIGYELMEZTETÉS:** A szerszám rezgés kibocsátása egy adott alkalmazásnál eltérhet a megadott értéktől a használat módjától, különösen a feldolgozott munkadarab fajtájától függően.

**FIGYELMEZTETÉS:** Határozza meg a kezelő védelmét szolgáló munkavédelmi lépéseket, melyek az adott munkafeltételek melletti vibrációs hatás becslött mértékén alapulnak (figyelembe véve a munkaciklus elemeit, mint például a gép leállításának és üresjáratának mennyiségét az elindítások száma mellett).



# Megfelelő akkumulátorcsomag és töltő

Akkumulátorcsomag	BL1815N / BL1820B / BL1830B / BL1840B / BL1850B / BL1860B
Töltő	DC18RC / DC18RD / DC18RE / DC18SD / DC18SE / DC18SF / DC18SH / DC18WC

- A fent felsorolt akkumulátorcsomagok és töltők közül nem biztos, hogy mindegyik elérhető az Ön régiójában.
- Az akkumulátor töltésével kapcsolatosan olvassa el az akkumulátortöltő használati útmutatóját.

**▲FIGYELMEZTETÉS:** Csak a fent felsorolt akkumulátorokat és töltőket használja. Bármilyen más akkumulátor vagy akkumulátortöltő használata sérülést és/vagy tüzet okozhat.

## Az akkumulátorcsomaggal kapcsolatos fontos biztonsági utasítások

1. **Az akkumulátorcsomag használata előtt olvasson el minden utasítást és figyelmeztető jelölést (1) az akkumulátortöltőn, (2) az akkumulátoron és (3) az akkumulátort használó terméken.**
2. **Ne szerelje szét vagy módosítsa az akkumulátort.** Ez tüzet, túlzott hőképződést vagy robbanást okozhat.
3. **Ha az üzemidő jelentősen lerövidült, azonnal hagyja abba a használatot.** Ez túlmelegedés, égések vagy akár robbanás kockázatát is eredményezheti.
4. **Ha az elektrolit a szemébe kerül, öblítse ki tiszta vízzel, és azonnal kérjen orvosi segítséget.** Vakságot okozhat.
5. **Ne zárja rövidre az akkumulátort:**
  - (1) Ne érintsen vezető anyagot az érintkezőkhöz.
  - (2) Ne tárolja az akkumulátort más fémtárgyakkal, például szögekkel, pénzérmékkel egy helyen.
  - (3) Ne érje az akkumulátort víz vagy eső.

Az akkumulátor zárlata megnövekedett áramerősséget, túlmelegedést, esetlegesen égést és akár üzemképtelenséget is okozhat.
6. **Ne tárolja a szerszámot és az akkumulátort olyan helyen, ahol a hőmérséklet elérheti vagy meghaladhatja az 50 °C-ot (122 °F).**
7. **Ne égesse el az akkumulátort még akkor sem, ha az jelentősen megsérült vagy teljesen elhasználódott.** Az akkumulátor a tűzben felrobbanhat.
8. **Az akkumulátorba ne verjen szöveget, ne vágja fel, ne nyomja össze vagy dobja le azt, illetve ne üsse meg az akkumulátort kemény tárgygal.** Az ilyen cselekedet tüzet, túlzott hőképződést vagy robbanást okozhat.
9. **Ne használjon sérült akkumulátort.**
10. **A termékhez tartozó lítiumion-akkumulátorokra a veszélyes árukkal kapcsolatos követelmények vonatkoznak.**

A kereskedelmi célú szállítás során, például külső felek vagy fuvarozók esetében be kell tartani a csomagolásra és címkézésre vonatkozó speciális követelményeket.

A szállítandó cikk előkészítése kapcsán konzultáció szükséges veszélyes anyagokkal foglalkozó szakértővel. Emellett be kell tartani az esetlegesen részletesebb nemzeti szabályozásokat is.

A fedetlen érintkezőket le kell ragasztani vagy le kell takarni, és az akkumulátort olyan módon kell csomagolni, hogy az ne mozdulhasson el a csomagolásban.
11. **Az akkumulátor selejtezése során el kell távolítani a szerszámból, és biztonságos helyen kell selejtezni.** Tartsa be az akkumulátorok selejtezésére vonatkozó helyi előírásokat.
12. **Az akkumulátorokat csak a Makita által meghatározott termékekhez használja.** Amennyiben az akkumulátort nem megfelelő termékbe szerelik, az tüzet, túlzott hőképződést, robbanást vagy elektrolitszivárgást okozhat.
13. **Amennyiben a szerszámot hosszabb ideig nem használja, az akkumulátort el kell távolítani a szerszámból.**
14. **A használat során és azt követően az akkumulátor felmelegedhet, és égési sérülést vagy alacsony hőmérsékletű égési sérülést okozhat.** Járjon el figyelmesen a forró akkumulátoregység kezelése során.
15. **Közvetlenül a használat után ne érintse meg a szerszám érintkezőjét, hiszen az annyira felforrósodhat, hogy égési sérülést okozhat.**
16. **Nem szabad, hogy törmelék, por vagy föld szoruljon az érintkezők nyílásaiba és az akkumulátoregység hornyaiba.** Ez a szerszám vagy az akkumulátoregység túlmelegedését, kigyulladását, szétrepedését vagy meghibásodását okozhatja, ami égési vagy személyi sérülést okozhat.
17. **Hacsak a szerszám esetében nem engedélyezett a munkavégzés magas feszültségű elektromos vezetékek közelében, ne használja az akkumulátort nagyfeszültségű elektromos vezetékek közelében.** Ez a szerszám vagy az akkumulátor üzemzavarát vagy meghibásodását okozhatja.



18. Az akkumulátort zárja el gyermekek elől.

## ŐRIZZE MEG EZEKET AZ UTASÍTÁSOKAT.

### **⚠ VIGYÁZAT:**

- **Csak eredeti Makita akkumulátorokat használjon.**  
Nem eredeti Makita akkumulátorok, illetve módosított akkumulátorok használata az akkumulátor tüzet okozó szétrepedésével, személyi sérüléssel és károkkal járhat. Mindemellett érvényteleníti a Makita szerszáma és töltőre vonatkozó Makita garanciát is.

### **Tanácsok a maximális akkumulátor- élettartam érdekében**

1. **Az akkumulátort még azelőtt cserélje ki, hogy az teljesen lemerülne. Ha azt tapasztalja, hogy a szerszám teljesítménye csökken, azonnal függessze fel a szerszám használatát, és töltsse fel az akkumulátort.**
2. **Soha se töltsön teljesen feltöltött akkumulátort. A túltöltés lerövidíti az akkumulátor élettartamát.**
3. **Az akkumulátort szobahőmérsékleten, 10 °C és 40 °C között (50 °F és 104 °F) töltsse. A felforrósodott akkumulátort hagyja kihűlni a töltés előtt.**
4. **Ha nem használja az akkumulátort, távolítsa el a szerszámból vagy töltőből.**
5. **Ha hosszú ideig (hat hónapnál tovább) nem használja, töltsse fel az akkumulátort.**

# Elnevezések és tartozékok

DTC102

## Akkumulátoros kábelvágó

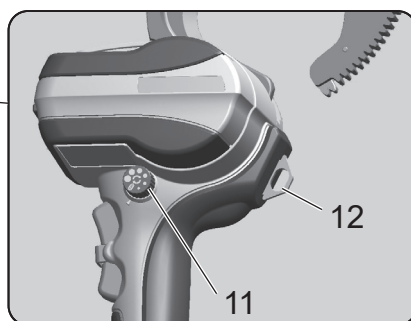
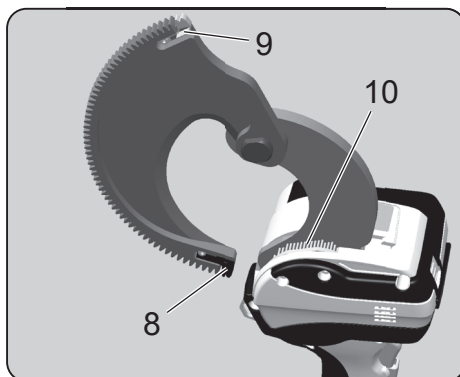
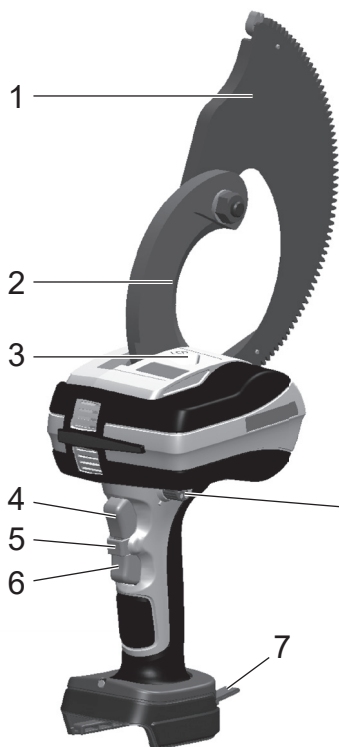

## Hordozótáska



\* Ezt a szerszámot a Makita 18 V-os lítiumion akkumulátorához terveztük.

1	Mozgó penge	7	Akasztóheveder
2	Fix penge	8	Fogaslécvezető (A)
3	LED-es munkalámpa	9	Fogaslécvezető (B)
4	Előre üzemmód kapcsolója	10	Kefe (tisztításhoz)
5	Kapcsolóretesz	11	Beállító forgókapcsoló
6	Vissza üzemmód kapcsolója	12	Akasztógyűrű

## Akkumulátoros kábelvágó

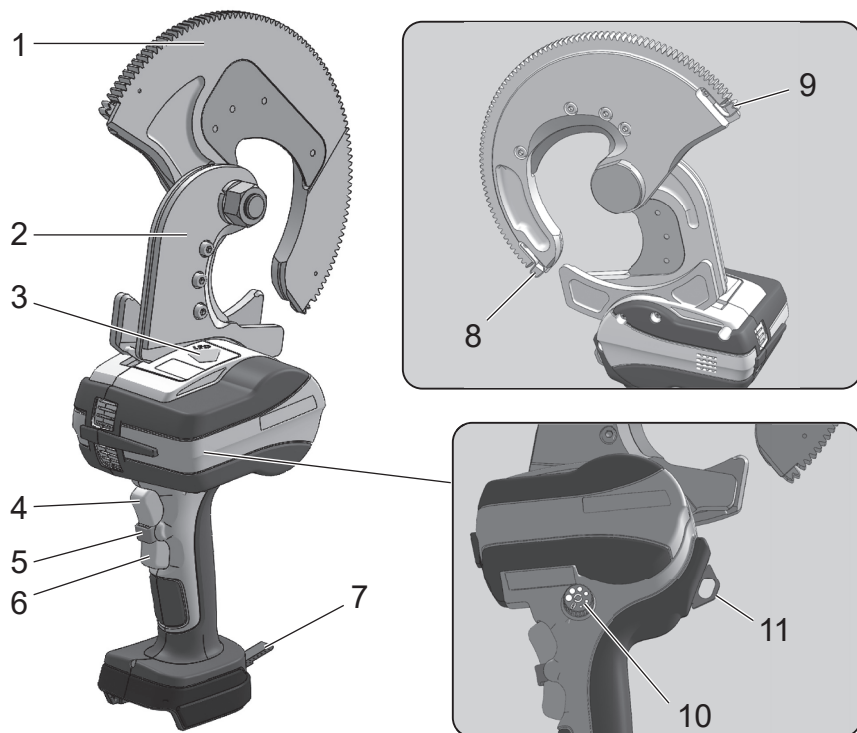

## Hordozótáska



\* Ezt a szerszámot a Makita 18 V-os lítiumion akkumulátorához terveztük.

1	Mozgó penge	7	Akaszthéveder
2	Fix penge	8	Fogaslécvezető (A)
3	LED-es munkalámpa	9	Fogaslécvezető (B)
4	Előre üzemmód kapcsolója	10	Beállító forgókapcsoló
5	Kapcsolóretesz	11	Akaszthőgyűrű
6	Vissza üzemmód kapcsolója	—	—

# Akkumulátor

## Akkumulátor

- Előfordulhat, hogy a vásárláskor az akkumulátorvédelem funkció aktiválva van, mivel az akkumulátor nincs eléggé feltöltve. (Legyen óvatos, hiszen előfordulhat, hogy a termék működésbe lép, ha megnyomja a kapcsolót.) Használat előtt töltsse fel megfelelően az akkumulátort a gyorsfeltöltővel.
- Ha nem használja a terméket, szerelje fel az akkumulátorburkolatot. Ez segít megóvni az akkumulátort a víztől és a portól.
- Ha hosszabb ideig nem használja a terméket, a tárolás során távolítsa el az akkumulátort.

## Az akkumulátor élettartamának meghosszabbítása

- Ha észleli, hogy a szerszám kisebb erőt képes kifejteni, ne használja tovább, és töltsse fel az akkumulátort.
- Ne töltsse a teljesen feltöltött akkumulátort.
- Az akkumulátort 10 °C és 40 °C közötti környezeti hőmérsékleten töltsse.
- Ha az akkumulátor felforrósodott, például közvetlenül a használat után, javasoljuk, hogy helyezze a töltőbe, hogy kihűljön, és töltsse fel.
- Ha a lítiumion-akkumulátort hosszabb ideig nem használja (legalább 6 hónapig), javasoljuk, hogy töltsse fel, majd ezután tegye.

## Az akkumulátorok begyűjtése

- A használt akkumulátorokat újrahasznosítás céljából gyűjtik. Vigye vissza az akkumulátort az üzletbe, ahol a terméket vásárolta, vagy egy Makita értékesítőhöz.



Li-ion

Gondoskodjon a  
lítiumion-akkumulátor  
újrahasznosításáról

## Az akkumulátor csatlakoztatása és leválasztása

### ▲ FIGYELMEZTETÉS:

Megfelelően helyezze be a termékbe az akkumulátort. Ha a gomb tetején található piros terület látható, az akkumulátor nincs teljesen rögzítve a helyére. Erősen tolja be az akkumulátort, amíg a piros rész egyáltalán nem látható.

- Ha az akkumulátor nincs megfelelően behelyezve, leválhat, és balesetet okozhat.
- Az akkumulátor leválasztásához a termékről: A – nyomja le a gombot az akkumulátor elején; és B – csúsztassa az akkumulátort az eltávolításhoz.
- Az akkumulátor csatlakoztatásakor, illesse az akkumulátort a terméken található vezetőhornyokhoz, majd tolja be teljesen a folyamatot fordított sorrendben elvégezve. Ha ekkor a gomb tetején található piros terület látható, az akkumulátor nincs teljesen rögzítve a helyére. Tolja be teljesen az akkumulátort, amíg a piros rész egyáltalán nem látható.

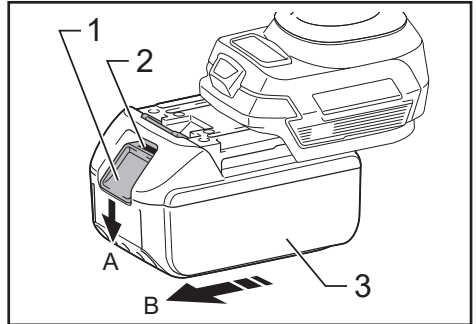

► 1. Gomb 2. Piros terület 3. Akkumulátor

## A fennmaradó akkumulátorkapacitás kijelzése

Csak visszajelzővel rendelkező akkumulátorok esetében

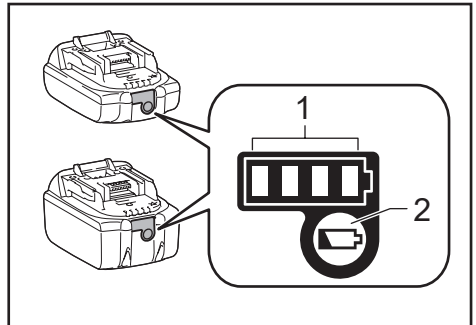

► 1. Visszajelző fények 2. Ellenőrzés gomb

A fennmaradó akkumulátortöltöttség kijelzéséhez nyomja meg az akkumulátoron található gombot. A visszajelző néhány másodpercig világít.

Visszajelző fények			Fennmaradó kapacitás
Világít	Nem világít	Villog	
■ ■ ■ ■ ■	□ □ □ □ □	▬	75%–100%
■ ■ ■ ■ □	□ □ □ □ □	▬	50%–75%
■ ■ ■ □ □	□ □ □ □ □	▬	25%–50%
■ ■ □ □ □	□ □ □ □ □	▬	0%–25%
▬ □ □ □ □	□ □ □ □ □	▬	Töltsse fel az akkumulátort.
■ ■ □ □ □	□ □ □ □ □	▬	Lehetséges, hogy az akkumulátor meghibásodott.
□ □ □ □ □	■ ■ ■ ■ ■	▬	

**MEGJEGYZÉS:** A használati körülményektől és a környezeti hőmérséklettől függően a visszajelző által mutatott érték kis mértékben eltérhet a tényleges kapacitástól.

**MEGJEGYZÉS:** Az első (bal szélső) visszajelző fény villog, amikor az akkumulátorvédelmi rendszer működik.

## A szerszám használata

### Az akkumulátorcsomag csatlakoztatása

1. A reteszt lenyomva tartva húzza ki az akkumulátorcsomagot. Az akkumulátorcsomag cseréjéhez nyomja az új csomagot erősen a helyére.
2. Miután a helyére csúsztatta az akkumulátorcsomagot, finoman húzza meg, hogy ellenőrizze, megfelelően rögzült-e a helyén. Az akkumulátor meghúzásakor ne nyomja meg a reteszt.

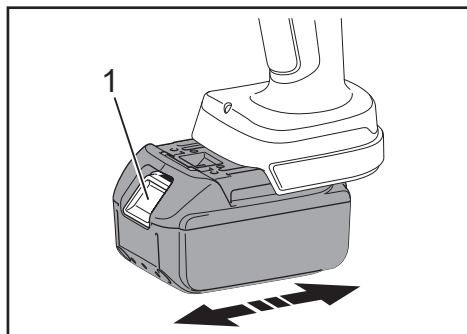

► 1. Retesz

### A kapcsolók működése

Biztonsági okokból a szerszám kétfázisú kapcsolórendszerrel rendelkezik.

Az előre üzemmód (vágás) és a hátra üzemmód (vissza) kapcsoló aktiválásához, először nyomja meg a kapcsolóreteszt, ezután nyomja meg az előre/hátra üzemmód kapcsolóját.

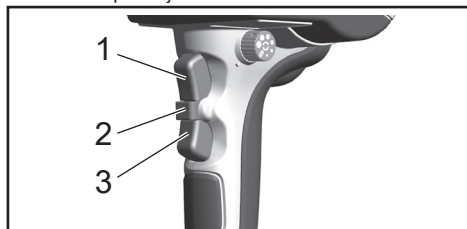

► 1. Előre üzemmód kapcsolója 2. Kapcsoló retesz  
3. Hátra üzemmód kapcsolója

### LED-es munkalámpa

A szerszám fel van szerelve egy LED-lámpával, amely megvilágítja a vágópenge környékét. Ha az előre vagy hátra kapcsolót megnyomják, világít, majd a kapcsoló felengedése után 10 másodperccel kikapcsol.

### ⚠ VIGYÁZAT:

- Ne nézzen közvetlenül a LED-lámpába. Ha hosszú ideig néz a LED-lámpába, az károsíthatja a szemét.

### Alacsony akkumulátortöltöttség figyelmeztetés

Ha az akkumulátor fennmaradó töltöttsége nagyon alacsony, figyelmeztetésül a LED-fény ötször felvilágít az előre üzemmód kapcsolójának megnyomásakor. Tölts fel az akkumulátort, vagy cserélje ki egy másikra.

## Vágási műveletek

### 1. [ DTC102, DTC103 ]

A kapcsoló használatával nyissa ki a mozgó pengét.

Az előre és hátra üzemmód kapcsolókkal állítsa semleges alaphelyzetbe a mozgatható pengét.

DTC102



DTC103



2. A forgókapcsolóval kapcsolja be vagy ki az automatikus visszahúzás üzemmódot  
Forgassa a forgókapcsolót a kívánt pozícióba az automatikus visszahúzás bekapcsolásához, vagy forgassa az OFF állásba a kikapcsoláshoz.

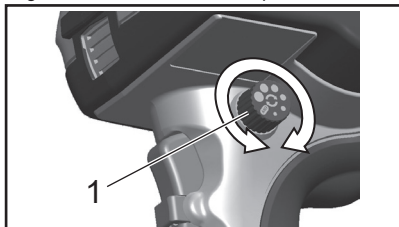

► 1. Beállító forgókapcsoló

### Az automatikus visszahúzás funkció

Ha az automatikus visszahúzás be van kapcsolva, a kábel elvágása után a motor megállítja a pengét. Az előre üzemmód kapcsolójának felengedésekor a mozgó penge automatikusan visszaáll a forgókapcsoló állásának megfelelően. A nyitás 6 szinten állítható. (A nyitás mértéke csak útmutatásul szolgál.)

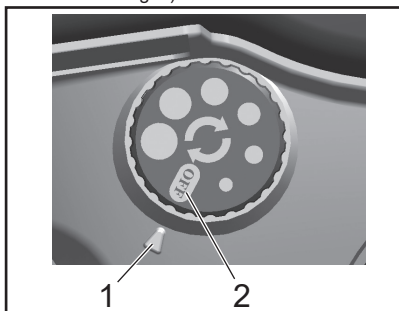

► 1. Nyitás mértéke 2. Ki

### ⚠ VIGYÁZAT:

- Az automatikus visszahúzás funkció nem kapcsol be, ha az előre üzemmód kapcsolóját a vágás befejezése előtt felengedi.
- 60 mm<sup>2</sup>-es vagy kisebb vezeték esetében az automatikus visszahúzás nem aktiválódik.
- A nyitási átmérő a fennmaradó akkumulátorfeszültség függvényében eltérhet.

3. [ DTC102, DTC103 ]

Az elektromos vezeték behelyezése a pengék közötti nyílásba

Illessze az elvágandó vezetékét a rögzített pengéhez, majd zárja rá a mozgó pengét a mozgó pengét a vezetékre. Mozgassa kézzel a mozgatható pengét, hogy a fogaskerekek összekapcsolódjanak a gép hajtóegységével.

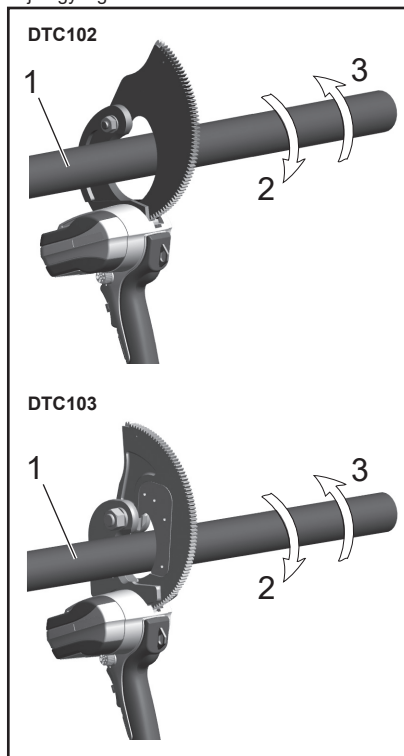

- 1. Vezeték 2. Vágás iránya  
3. Visszahúzás iránya

4. Használja az előre üzemmód kapcsolóját a kábel elvágásához

Tartsa lenyomva az előre üzemmód kapcsolóját, amíg a szerszám le nem vágja a kábelt.

5. Hulladék eltávolítása a vágás után.

Miután befejezte a vágást, távolítsa el az esetleges maradókat vagy hulladékot a pengéről.

**AVIGYÁZAT:**

• **Hosszú ideig tartó használat**

A motor védelme érdekében függesse fel a szerszám használatát, ha a figyelmeztető címke körüli terület felforrósodik. Mielőtt folytatná a szerszám használatát, helyezze 50 percre hűvös, jól szellőző helyre, amíg le nem hűl.

• **A túláram-/túlterhelésvédelem akkor is bekapcsolhat, ha a terméket a vágási teljesítményen belül használja.**

Az üzemeltetési hőmérséklet, a kábelhossz és hajlás és más tényezők befolyásolják a szerszám teljesítményét.

• **Ha a LED-fény 6 vagy több alkalommal felvillog, az alaphibát jelezi.**

Forduljon kereskedőjéhez.

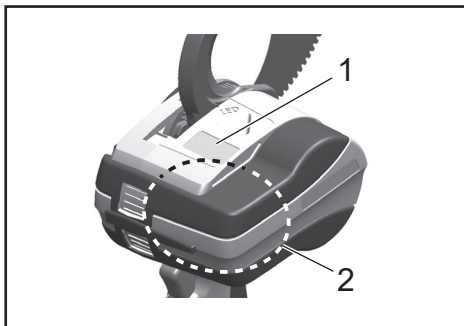

- 1. Figyelmeztető címke  
2. Túlmelegedésre figyelmeztető terület

**AVIGYÁZAT:**

• **A DTC102 csak réz- és alumíniumkábelekhez használható. Ne használja a DTC102 szerszámot acélhoz, ACSR-vezetékhez vagy más acélt tartalmazó anyagokhoz.**

**A túláramvédelem funkció**

Ha a specifikációknak nem megfelelő kábel vágása következtében túláram lépne fel, a túláramvédelem funkció működésbe lép, és kikapcsolja a motort. A folytatáshoz engedje fel az előre üzemmód kapcsolóját.

# Alkatrészek cseréje

Ha saját maga szeretné kicserélni a fogaslécet, kövesse az alábbi eljárást.

## **⚠ VIGYÁZAT:**

- A fogaslécvezető cseréje előtt mindenképp távolítsa el az akkumulátorcsomagot az eszköztől.
- Ha a fogaslécvezető megsérült, vagy rendellenes hangot ad, azonnal cserélje ki. Ha sérült fogaslécvezetővel használja tovább a terméket az a belső fogaskerekek sérülését okozhatja.

## **A fogaslécvezető cseréje**

1. A fogaslécvezető eltávolítása  
Imbuszkulcs használatával lazítsa meg az imbuszfejű csavart (M3 x 3), és távolítsa el a fogaslécvezetőt.
2. A fogaslécvezető felszerelése  
Helyezze fel az új fogaslécvezetőt, és húzza meg erősen a csavart.

DTC102

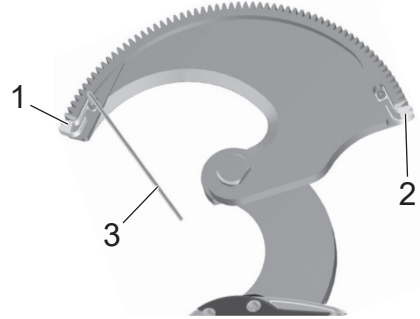

DTC103

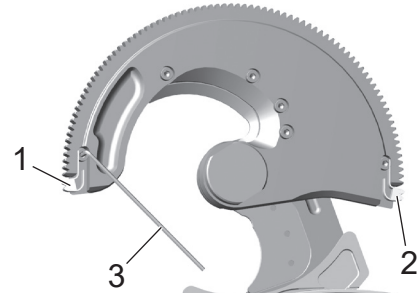

- 1. Fogaslécvezető (A) 2. Fogaslécvezető (B)  
3. Imbuszkulcs

# Alkatrészek cseréje (DTC103)

Ha saját maga szeretné kicserélni a pengét, kövesse az alábbi eljárást.

## **⚠ VIGYÁZAT:**

- Az penge cseréje előtt mindenképp távolítsa el az akkumulátorcsomagot az eszköztől.

## **A penge cseréje**

1. Távolítsa el a csavarokat a mozgó keretről vagy a fix keretről.
2. Cserélje ki a pengét egy újra, és csavarja be a csavarokat

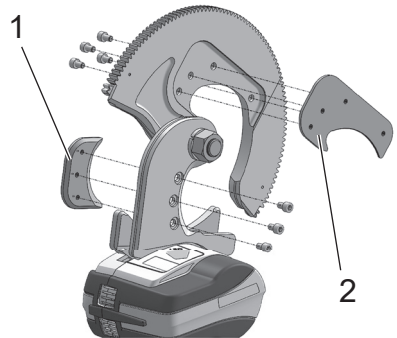

- 1. Cserélendő penge 2. Cserélendő penge



# Opcionális tartozékok

## • Vállheveder (161347-8)

A vállheveder használatához csatlakoztassa azt a szerszám akasztóhevederéhez.

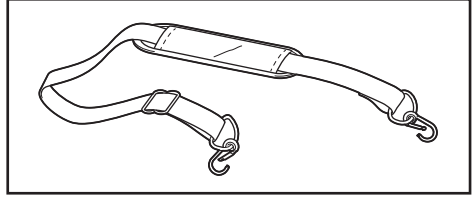

# Karbantartás/átvizsgálás

- Felhívjuk figyelmét, hogy a napi karbantartás/átvizsgálás elhanyagolása a szerszám meghibásodását okozhatja.
- A szerszám zökkenőmentes használata és a rozsdásodás elkerülése érdekében ne tárolja a szerszámot párás környezetben.
- Ha a szerszám a normál elhasználódás (10 000 vagy több művelet, 1000 vagy több vágás) következtében sérül meg, ne folytassa a használatot a sérült alkatrész cseréje után, mivel az elérte élettartamának végét.
- Ha műanyag alkatrész szennyeződik, egy puha ronggyal és szappanos vízzel törölje le.
- Ha az akkumulátorcsomagot külön tárolja, mindenképpen tegye a tartozék-takaróelemet az érintkezőkre, hogy elkerülje a rövidzárlatot.
- Javasoljuk, hogy két évente adja át a szerszámot biztonsági átvizsgálásra a gyártónak (díjköteles). A részletekért forduljon a kereskedőjéhez.
- A mozgó penge és a fix penge fogyóeszközök. Ezekre az alkatrészekre nem vonatkozik a garancia.

# Specifikáció

Akkumulátoros kábelvágó	DTC102		DTC103
Maximális vágásátmérő	Csak nemvasfémekhez (alumínium vagy réz)	Rézmag	ACSR AL550 mm <sup>2</sup> /ST70 mm <sup>2</sup>
	φ 65 mm	φ 47 mm	
Villanymotor	Egyenáramú motor		
Méretek	117 (Mé) × 357 (Ma) × 228 (Sz) (mm)		117 (Mé) × 356 (Ma) × 240 (Sz) (mm)
Tömeg	2,8 kg		4,8 kg

### **⚠ VIGYÁZAT:**

- A DTC102 csak réz- és alumíniumkábelekhöz használható. Ne használja a DTC102 szerszámot acélhoz, ACSR-vezetőhöz vagy más acélt tartalmazó anyagokhoz.

# Megfelelőségi nyilatkozat

## Csak európai országok esetében

A megfelelőségi nyilatkozat a használati útmutató A függelékében található.

# SLOVENSKY: Pôvodný návod

**⚠ VÝSTRAHA:** Prečítajte si a pochopte všetky pokyny a bezpečnostné informácie v tomto návode na použitie a pokynoch. Použitie na iné ako určené aplikácie môže viesť k vážnemu zraneniu alebo usmrteniu.

- Ďakujeme, že ste si zakúpili našu akumulátorovú rezačku káblov.
- Pred použitím zariadenia si dôkladne a pozorne prečítajte tento návod na použitie. Po prečítaní tohto návodu na použitie ho uložte na ľahko dostupnom mieste.
- Popis  
Mechanické rezačky sú rezačky napájané z batérií určené na rezanie káblov používaných v súčasnosti v priemysle.

## Bezpečnostné pokyny

**⚠ VÝSTRAHA:** Prečítajte si všetky bezpečnostné výstrahy a všetky pokyny. Nedodržanie výstrah a pokynov môže mať za následok zasiahnutie elektrickým prúdom, vznik požiaru a/alebo vážne zranenie.

### Všetky výstrahy a pokyny si uschovajte pre použitie v budúcnosti.

**⚠ VÝSTRAHA:** Pri nesprávnom použití tohto výrobku môže dôjsť k usmrteniu alebo vážnemu zraneniu používateľa.

#### 1) Bezpečnosť pracoviska

- a) Pracovisko udržujte v čistote a dobre osvetlené. Neporiadok alebo tmavé priestory môžu viesť k nehodám.
- b) Nepracujte s elektrickým náradím vo výbušnom prostredí, napríklad v prítomnosti horľavých kvapalín, plynov alebo prachu. Elektrické náradie vytvára iskry, ktoré môžu zapáliť prach alebo výpary.
- c) Pri práci s elektrickým náradím dbajte na to, aby sa k nemu nepribližovali deti a okolostojace osoby. Rozptyľovanie môže spôsobiť stratu kontroly.

#### 2) Elektrická bezpečnosť

- a) Zástrčka elektrického náradia musí zodpovedať zásuvke. Nikdy zástrčku žiadnym spôsobom neupravujte. S uzemneným elektrickým náradím nepoužívajte žiadne adaptérové zástrčky. Neupravené zástrčky a zodpovedajúce elektrické zásuvky znížia riziko zasiahnutia elektrickým prúdom.
- b) Vyhýbajte sa kontaktu tela s uzemnenými povrchmi, ako sú potrubia, radiátory, sporáky a chladničky. Ak je vaše telo uzemnené, existuje zvýšené riziko zasiahnutia elektrickým prúdom.
- c) Nevystavujte elektrické náradie dažďu ani mokrému prostrediu. Voda, ktorá vnikne do elektrického náradia, zvyšuje riziko zasiahnutia elektrickým prúdom.

- d) S káblom zaobchádzajte šetrne. Nikdy nepoužívajte kábel na prenášanie, ťahanie alebo odpájanie elektrického náradia.

Kábel uchovávajte mimo dosahu tepla, oleja, ostrých hrán alebo pohyblivých častí. Poškodené alebo zamotané káble zvyšujú riziko zasiahnutia elektrickým prúdom.

- e) Pri práci s elektrickým náradím vo vonkajšom prostredí používajte predĺžovací kábel vhodný na použitie vo vonkajšom prostredí. Použitie kábla vhodného na použitie vo vonkajšom prostredí znižuje riziko zasiahnutia elektrickým prúdom.
- f) Ak je prevádzka elektrického náradia vo vlhkom prostredí nevyhnutná, použite zdroj napájania chránený prúdovým chráničom (RCD). Použitie prúdového chrániča (RCD) znižuje riziko zasiahnutia elektrickým prúdom.

#### 3) Bezpečnosť osôb

- a) Buďte pozorní, sledujte, čo robíte, a pri práci s elektrickým náradím používajte zdravý rozum. Nepoužívajte elektrické náradie, ak ste unavení alebo pod vplyvom drog, alkoholu alebo liekov. Chvilka nepozornosti pri práci s elektrickým náradím môže viesť k vážnemu zraneniu osôb.
- b) Používajte osobné ochranné prostriedky. Vždy používajte ochranu očí. Ochranné prostriedky, ako sú protiprachová maska, protišmyková bezpečnostná obuv, ochranná prilba alebo ochrana sluchu používané v príslušných podmienkach, znížia zranenia osôb.
- c) Zabráňte neúmyselnému spusteniu. Pred pripojením k zdroju napájania a/alebo akumulátoru, zdvihnutím alebo prenášaním náradia sa uistite, že je vypínač vo vypnutej polohe. Prenášanie elektrického náradia s prstom na vypínači alebo zapínanie napájania elektrického náradia so zapnutým vypínačom môže viesť k nehodám.
- d) Pred zapnutím elektrického náradia odstráňte akýkoľvek nastavovací alebo iný kľúč. Kľúč, ktorý sa ponechá pripojený k rotujúcej časti elektrického náradia, môže spôsobiť zranenie.
- e) Neprečehujte svoje možnosti a schopnosti. Vždy udržiavajte správny postoj a rovnováhu. To umožňuje lepšiu kontrolu nad elektrickým náradím v neočakávaných situáciách.

- f) Správne sa oblečte. Nenoste voľné oblečenie ani šperky. Nepribližujte sa vlasmi, odevom a rukavicami k pohyblivým častiam. Voľné oblečenie, šperky alebo dlhé vlasy sa môžu zachytiť do pohyblivých častí.
- g) Ak sú k dispozícii prostriedky na pripojenie zariadení na odsávanie a zachytávanie prachu, zabezpečte, aby sa pripojili a správne používali. Použitie zariadenia na zachytávanie prachu môže znížiť riziká súvisiace s prachom.
- h) Nedovoľte, aby vás znalosť získaná častým používaním náradia viedla k zanedbaniu pozornosti a ignorovaniu zásad bezpečného používania náradia. Neopatrný úkon môže spôsobiť vážne zranenie v zlomku sekundy.

#### 4) Používanie a starostlivosť o elektrické náradie

- a) Elektrické náradie nepoužívajte násilím. Používajte správne elektrické náradie pre vašu aplikáciu. Správne elektrické náradie vykoná prácu lepšie a bezpečnejšie pri rýchlosti, pre ktorú bolo navrhnuté.
- b) Nepoužívajte elektrické náradie, ak ho vypínač nezapína a nevypína. Akékoľvek elektrické náradie, ktoré nemožno ovládať vypínačom, je nebezpečné a musí sa opraviť.
- c) Pred nastavovaním, výmenou príslušenstva alebo uskladnením elektrického náradia odpojte zástrčku od zdroja napájania a/alebo akumulátor od náradia. Takéto preventívne bezpečnostné opatrenia znižujú riziko náhodného spustenia elektrického náradia.
- d) Elektrické náradie, ktoré sa nepoužíva, skladujte mimo dosahu detí a nedovoľte, aby toto elektrické náradie používali osoby, ktoré nie sú s ním oboznámené a ani s týmto návodom. Elektrické náradie je v rukách nezaškolených používateľov nebezpečné.
- e) Vykonávajte údržbu elektrického náradia a príslušenstva. Skontrolujte, či nie sú pohyblivé časti vychýlené alebo zaseknuté, či nie sú jednotlivé časti zlomené a nevyskytujú sa iné okolnosti, ktoré môžu ovplyvniť činnosť elektrického náradia. Ak je elektrické náradie poškodené, pred použitím ho nechaťte opraviť. Veľa nehôd je spôsobených nedostatočne udržiavaným elektrickým náradím.
- f) Rezné náradie udržiavajte ostré a čisté. Správne udržiavané rezné náradie s ostrými reznými hranami sa menej zasekáva a ľahšie sa ovláda.
- g) Elektrické náradie, príslušenstvo, nadstavce atď. používajte v súlade s týmto návodom, pričom vezmite do úvahy pracovné podmienky a prácu, ktorú je potrebné vykonať.  
Použitie elektrického náradia na iné úkony, než na aké je určené, by mohlo viesť k nebezpečným situáciám.
- h) Rukoväti a povrchy určené na uchopenie udržiavajte suché, čisté a bez oleja a mastnoty. Klzké rukoväti a povrchy určené na uchopenie neumožňujú bezpečnú manipuláciu a ovládanie náradia v neočakávaných situáciách.

#### 5) Používanie a starostlivosť o akumulátorové náradie

- a) Náradie nabíjajte len pomocou nabíjačky určenej výrobcom. Nabíjačka, ktorá je vhodná pre jeden typ akumulátora, môže pri použití s iným akumulátorom predstavovať riziko vzniku požiaru.
- b) Elektrické náradie používajte len s výslovnou určenými akumulátormi. Použitie akýchkoľvek iných akumulátorov môže predstavovať riziko zranenia a vzniku požiaru.
- c) Ak sa akumulátor nepoužíva, uchovávajte ho mimo dosahu iných kovových predmetov, ako sú sponky na papier, mince, kľúče, kince, skrutky alebo iné malé kovové predmety, ktoré môžu spôsobiť prepojenie kontaktov. Skrat pólou batérie môže spôsobiť popálenie alebo požiar.
- d) Za podmienok nešetného zaobchádzania môže z batérie vytiecť kvapalina; vyhňte sa kontaktu. Ak dôjde k náhodnému kontaktu, zasiahnuté miesto opláchnite vodou. Ak sa kvapalina dostane do kontaktu s očami, dodatočne vyhľadajte lekársku pomoc.  
Kvapalina, ktorá vytekla z batérie, môže spôsobiť podráždenie alebo poleptanie.
- e) Nepoužívajte akumulátor ani náradie, ktoré sú poškodené alebo upravené. Poškodené alebo upravené batérie môžu vykazovať nepredvídateľné správanie, ktoré povedie k vzniku požiaru, výbuchu alebo riziku zranenia.
- f) Akumulátor ani náradie nevystavujte ohňu ani nadmernej teplote. Vystavenie ohňu alebo teplote nad 130 °C môže spôsobiť výbuch.
- g) Dodržiavajte všetky pokyny na nabíjanie a nenabíjajte akumulátor ani náradie mimo teplotného rozsahu uvedeného v pokynoch. Nesprávne nabíjanie alebo nabíjanie pri teplote mimo určeného rozsahu môže poškodiť batériu a zvýšiť riziko požiaru.

#### 6) Servis

- a) Servis elektrického náradia zverte kvalifikovanému servisnému technikovi, ktorý použije len identické náhradné diely. Tým sa zaisťuje zachovanie bezpečnosti elektrického náradia.
- b) Poškodené akumulátory nikdy neopravujte. Servis akumulátorov by mali vykonávať len výrobca alebo autorizovaní poskytovatelia servisu.

Pri vykonávaní činnosti, pri ktorej by sa upevňovací prvok mohol dotknúť skrytého vedenia, držte elektrické náradie za izolované povrchy určené na uchopenie. Spojovacie prvky, ktoré sa dostanú do kontaktu so „živými“ vodičom pod napätím, môžu spôsobiť, že sa aj nechránené kovové časti elektrického náradia dostanú pod napätie a stanú sa „živými“ a spôsobia operátorovi zasiahnutie elektrickým prúdom.

#### Používajte originálnu nabíjačku a originálny akumulátor Makita.

- Pre toto náradie používajte originálny akumulátor.
- Akumulátor nenabíjajte inou nabíjačkou. Nedodržanie tohto pokynu môže spôsobiť prasknutie, ktoré môže viesť k nehode alebo zraneniu.

## Akumulátor nabíjajte správnym spôsobom.

- Na pripojenie nabíjačky batérií dodanej s týmto výrobkom použite zdroj napájania s označením menovitých parametrov.
- Na nabíjanie akumulátora nepoužívajte zdroj napájania s jednosmerným prúdom ani generátor s motorovým pohonom. Nedodržanie tohto pokynu môže spôsobiť vytvorenie nadmerného tepla, ktoré môže viesť k požiaru.
- Keď je teplota prostredia, akumulátora alebo nabíjačky batérií nižšia ako 0 °C alebo vyššia ako 40 °C, akumulátor nenabíjajte. Nedodržanie tohto pokynu môže spôsobiť prasknutie alebo požiar.
- Pri nabíjaní akumulátora zvolte na nabíjanie dobre vetrané miesto.
- Akumulátor počas nabíjania nezakrývajte tkaninou. Nedodržanie tohto pokynu môže spôsobiť prasknutie alebo požiar.
- Po nabití nezabudnite odpojiť napájaciu zástrčku.

## Počas používania nemiete rezačkou na ľudí.

- Nedodržanie tohto môže viesť k zraneniu.

## Neskratujte svorky na akumulátore.

- Keď sa akumulátor skladuje samostatne, nezabudnite na svorku nasadiť kryt svorky, aby ste predišli skratu. Zabezpečte, aby nedošlo k skratovaniu svoriek batérie inými kovovými dielmi, ako sú skrutky, kince atď.

## Akumulátor nevystavujte ohňu.

- Nedodržanie tohto pokynu môže spôsobiť prasknutie alebo únik nebezpečného materiálu.

## Náradie nepoužívajte na diely pod napätím.

- Náradie nie je izolované. Použitie na miestach pod napätím môže viesť k zasiahnutiu elektrickým prúdom.
- Nedotýkajte sa napájacej zástrčky ani akumulátora mokrymi rukami. Nedodržanie tohto môže viesť k zasiahnutiu elektrickým prúdom.

## Akumulátor vyberte z telesa náradia za nasledujúcich okolností.

- Keď sa náradie nepoužíva alebo sa bude opravovať
  - Pri výmene náhradných dielov
  - Inokedy pri podozrení na nebezpečenstvo
- Nedodržanie týchto výstrah môže spôsobiť náhodné zapnutie náradia a následné zranenie.

## Neočakávané spustenie náradia.

- Pri pohybe náradia sa uistite, že sú prsty dostatočne vzdialené od spúšte. Neočakávané spustenie náradia môže spôsobiť zranenie.

## Používajte len určené príslušenstvo.

- Nepoužívajte žiadne iné príslušenstvo ako príslušenstvo uvedené v tomto návode na použitie alebo v našom katalógu. Nedodržanie tohto pokynu môže viesť k nehode alebo zraneniu.

## Používajte ochranné prostriedky.

- Počas činnosti používajte ochranné okuliare. Ak je činnosť prahová, použite ochrannú masku. Pri rezaní sa malé kúsky môžu rozptýliť a spôsobiť zranenie.

## Nepozerajte sa do LED pracovného svetla.

- Môže to zhoršiť zrak.

## Vezmite do úvahy pracovné prostredie.

- Nepoužívajte náradie, nabíjačku ani akumulátor v daždi, na mokrom alebo vlhkom mieste. Nedodržanie tohto pokynu môže spôsobiť zasiahnutie elektrickým prúdom alebo dym.
- Práca vykonávajte na dostatočne svetlom mieste. Práca na tmavom mieste môže spôsobiť nehodu.
- Batériu nepoužívajte ani nenabíjajte v prítomnosti horľavej kvapaliny alebo horľavého plynu. Nedodržanie tohto pokynu môže spôsobiť výbuch alebo požiar.

## Pracovisko udržiavajte vždy čisté.

- Neusporiadané miesta a lavice môžu spôsobiť nehodu.

## Zabezpečte, aby sa deti nepribližovali k náradiu.

- Nedovoľte osobám iným ako operátorom dotýkať sa náradia a kábla nabíjačky batérií. Zabezpečte, aby sa iné osoby nepribližovali k pracovisku. Nedodržanie tohto pokynu môže spôsobiť zranenie.

## Keď sa náradie nepoužíva, náležitým spôsobom ho uskladnite.

- Náradie skladujte na mieste s nízkou vlhkosťou a tiež na vysokom mieste, kam deti nedosiahnu, alebo na mieste, ktoré je možné uzamknúť. Nedodržanie tohto pokynu môže spôsobiť nehodu.
- Neskladujte náradie ani akumulátor na mieste, kde môže teplota stúpnúť na 40 °C alebo viac (v kovovej skrini, v lete vnútri auta atď.). Nedodržanie tohto pokynu môže poškodiť akumulátor, čo môže viesť k dymu alebo vznieteniu.

## Nepoužívajte náradie nerozumným spôsobom.

- Činnosť vykonávajte v súlade s kapacitou náradia na zaistenie bezpečnej a efektívnej činnosti. Používanie náradia nad jeho kapacitu môže spôsobiť nehodu.
- Nepoužívajte náradie nerozumným spôsobom, ktorý spôsobí zablokovanie motora. Nedodržanie tohto pokynu môže spôsobiť dym alebo vznietenie.

## Používajte náradie vhodné na danú činnosť.

- Nepoužívajte náradie na iné aplikácie, ako sú uvedené. Nedodržanie tohto pokynu môže spôsobiť zranenie.

## Činnosť vykonávajte so správnym oblečením.

- Nenoste voľné oblečenie ani doplnky, ako je napríklad náhrdelník. Takéto veci sa môžu zachytiť v pohyblivej časti, rotujúcej časti alebo podobne.
- Pri vykonávaní činnosti vo vonkajšom prostredí sa odporúča používať gumené rukavice a protišmykovú obuv. Šmyklavé rukavice a topánky môžu spôsobiť zranenie.
- Ak máte dlhé vlasy, použite na zakrytie vlasov čiapku alebo pokrývku vlasov. Nedodržanie tohto pokynu môže spôsobiť zachytenie vlasov v pohyblivej časti, rotujúcej časti alebo podobne.

## **Nepracujte s náradím v neprirodzenej polohe.**

- Po celý čas zachovávajte správny postoj a udržujte rovnováhu. V opačnom prípade sa môžete prevrátiť, čo môže viesť k zraneniu.

## **Buďte ostražití, keď pracujete s veľkou pozornosťou.**

- Pri používaní náradia dávajte pozor na spôsob manipulácie, spôsob obsluhy a okolité okolnosti a svoju prácu vykonávajte opatrne. Nedodržanie tohto pokynu môže spôsobiť nehodu alebo zranenie.
- Nepracujte s náradím pod vplyvom alkoholu. Nedodržanie tohto pokynu môže spôsobiť nehodu alebo zranenie.
- Nepracujte s náradím, keď ste v zlom fyzickom stave. Nedodržanie tohto pokynu môže spôsobiť nehodu alebo zranenie.

## **Nemanipulujte s káblom nabíjačky batérií hrubým spôsobom.**

- Nabíjačku nenoste za kábel ani za ňu neťahajte, aby ste ju odpojili od elektrickej zásuvky.
- Kábel uchovávajte mimo dosahu tepla, oleja a ostrých hrán.
- Uistite sa, že v prostredí nabíjania sa nestúpa na kábel ani sa oň nezakopáva. Nedodržanie tohto pokynu môže spôsobiť zasiahnutie elektrickým prúdom alebo skrat, ktorý môže viesť k vznieteniu.

## **Používajte predlžovací kábel s technickými parametrami pre vonkajšie prostredie.**

- Ak náradie používate vo vonkajšom prostredí, použite predlžovaciu šnúru vyrobenú z pevného kábla s gumeným plášťom.

## **Údržbu náradia vykonávajte opatrne.**

- Pri výmene náhradných dielov postupujte podľa návodu na použitie. Nedodržanie tohto pokynu môže spôsobiť zranenie.
- Pravidelne kontrolujte kábel nabíjačky batérií. Ak je kábel poškodený, požiadajte o opravu autorizované servisné stredisko. Nedodržanie tohto pokynu môže spôsobiť zasiahnutie elektrickým prúdom alebo skrat, ktorý môže viesť k vznieteniu.
- Ak sa používa predlžovací kábel, pravidelne ho kontrolujte. Ak je kábel poškodený, vymeňte ho za nový. Nedodržanie tohto pokynu môže spôsobiť zasiahnutie elektrickým prúdom alebo skrat, ktorý môže viesť k vznieteniu.
- Rukoväť udržiavajte vždy suchú a čistú a chráňte ju pred olejom a masťou. Nedodržanie tohto pokynu môže spôsobiť zranenie.

## **Skontrolujte výskyt poškodených častí.**

- Pred použitím náradia skontrolujte, či nie je nič poškodené. Uistite sa, že náradie funguje normálne a všetky komponenty fungujú správne.
- Skontrolujte zarovnanie pohyblivých častí, plynulý chod pohyblivých častí, zlomenie častí, montáž a akýkoľvek iný stav, ktorý môže ovplyvniť jeho činnosť.
- Nepoužívajte nabíjačku batérií, ktorej napájacia zástrčka alebo kábel sú poškodené alebo ktorá spadla a potom sa poškodila. Nedodržanie tohto pokynu môže spôsobiť zasiahnutie elektrickým prúdom alebo skrat, ktorý môže viesť k vznieteniu.

Ak sú poškodené, malo by ich náležite opraviť alebo vymeniť autorizované servisné stredisko, pokiaľ nie je v tomto návode uvedené inak. Chybné vypínače nechajte vymeniť v autorizovanom servisnom stredisku. Nepoužívajte náradie, ak ho vypínač nezapína a nevypína. Takéto náradie môže fungovať nezvyčajným spôsobom, čo môže viesť k zraneniu.

## **O opravu požiadajte autorizované servisné stredisko.**

- Hlavnú jednotku, nabíjačku batérií ani akumulátor nerozoberajte, neopravujte ani neupravujte. Nedodržanie tohto pokynu môže spôsobiť vznietenie alebo nezvyčajnú činnosť, ktorá môže viesť k zraneniu.
- Ak sa náradie zohreje na vysokú teplotu alebo sa na ňom zistí nezvyčajný stav, požiadajte o kontrolu alebo opravu náradia.
- Toto náradie je skonštruované v súlade s príslušnými bezpečnostnými požiadavkami. Nepokúšajte sa tento výrobok upravovať.
- Nechajte svoje náradie opraviť v autorizovanom servisnom stredisku. Opravy by mala vykonávať len kvalifikovaná osoba s použitím originálnych náhradných dielov; v opačnom prípade to môže spôsobiť značné nebezpečenstvo pre používateľa.

# Bezpečnostné pokyny týkajúce sa používania akumulátorovej rezačky káblov

- Pri používaní tohto náradia postupujte podľa pokynov uvedených nižšie:

## Bezpečnostné pokyny týkajúce sa náradia

- **Nikdy nerezte nič nad maximálnu reznú kapacitu.**  
Buďte opatrní, pretože nedodržanie týchto pokynov môže viesť k poškodeniu. (pozrite si stranu 65)
- **Nedotýkajte sa reznej hrany pohyblivých alebo pevných čepeľí.**  
Nedodržanie tohto pokynu môže viesť k zraneniu.
- **Nikdy nerezte živé vodiče pod napätím (elektrické káble, ktoré vedú elektrinu).**
- **Dbajte na to, aby nedošlo k pádu ani inému nadmernému nárazu výrobku.**  
Vnútroštruktúra bola precízne vyrobená tak, aby bola kompaktná a ľahká, takže pri náraze nemusí správne fungovať.
- **Náradie nepoužívajte v daždi.**  
Takéto konanie by mohlo spôsobiť hrdzavenie čepele a otupenie reznej hrany alebo viesť k poškodeniu.
- **Nerezte presahujúce dĺžky 50 mm alebo menej.**  
Rezanie presahujúcich dĺžok koncov CCP a iných káblov na extrémne krátku dĺžku môže spôsobiť prerezanie vnútorných častí kábla atď.
- **Nevyvíjajte silu proti smeru rezu.**  
Materiály rezte vždy rovno. Nedodržanie tohto pokynu môže poškodiť čepeľ rezačky.
- **Náradie držte bezpečne.**  
Nedodržanie tohto pokynu môže viesť k zraneniu.
- **Pred použitím na mieste vo výške sa uistite, že nikto nie je pod vami.**  
Nedodržanie tohto pokynu môže viesť k nehode v prípade pádu materiálov alebo zariadenia atď.
- **Pred použitím náradia skontrolujte, aby ste sa uistili, že nie je nič neobvyklé.**  
Praskliny alebo zlomy na rezačke môžu poškodiť rezačku a viesť k zraneniu.
- **Počas používania si robte prestávky.**  
Dlhšie rezanie bez prestávok udržuje zvýšené teplo motora, ktoré môže prehriať motor a akumulátor, čo môže viesť k poškodeniu. Počas používania si nezabudnite urobiť občasné prestávky.
- **Nízka okolitá teplota (10 °C alebo menej) môže spôsobiť stvrdnutie elektrického kábla, čo sťažuje jeho rezanie, aj keď je v rámci reznej kapacity.**
- **Po každom použití vyčistite rezačku vzduchom atď.**  
Dávajte pozor, aby sa odrezky a iné úlomky nedostali do jednotky cez otvor (pohon pohyblivej čepele).
- **Nerezte elektrické káble s vodičom s priemerom 1 mm.**  
Nedodržanie tohto pokynu môže viesť k zachyteniu reznej čepele do elektrického kábla a jej zablokovaniu.

## Bezpečnostné opatrenia pri používaní akumulátora

- Nikdy neskratujte svorky.
- Akumulátor uchovávajte mimo dosahu vody, oleja a organických rozpúšťadiel.
- Akumulátor nerozoberajte ani neupravujte.
- Ak sa akumulátor likviduje, nevystavujte ho ohňu ani ho nelikvidujte ako bežný odpad. (Podporujeme recykláciu.)
- Akumulátor nehádzte a dbajte na to, aby vám nespadol.
- Akumulátor nenechávajte dlhší čas na mieste, kde je teplota 40 °C alebo vyššia.
- Dbajte na to, aby nedošlo k skratu batérie v dôsledku nahromadenia nečistoty alebo prachu na svorke, pretože by to mohlo viesť k poruche. Ak je svorka skorodovaná, akumulátor nepoužívajte.
- Ochranná funkcia, ktorá zastaví výstup, je súčasťou výbavy na predĺženie životnosti akumulátora. Motor sa môže zastaviť, keď je zostávajúca úroveň nabitia batérie nízka, aj keď je počas používania tohto náradia stlačený prevádzkový spínač. Tento jav však nie je spôsobený poruchou, ale ochrannou funkciou. V takom prípade okamžite nabite batériu.

## Bezpečnostné opatrenia týkajúce sa nabíjačky batérií

- Táto nabíjačka batérií má indikátor (viacfarebná LED dióda), ktorý zobrazuje stav nabitia batérie.
- Dbajte na to, aby nedošlo k skratu nabíjačky v dôsledku nahromadenia nečistoty alebo prachu na pripojovacom otvore, pretože by to mohlo viesť k poruche. Ak je kovová svorka skorodovaná, nepoužívajte nabíjačku batérií.

## VÝSTRAŽNÉ SYMBOLY



Pred použitím náradia si pozorne prečítajte pokyny v tomto návode.



Oblasť výstrahy pred vysokou teplotou

Abyste sa chránili motor, nepoužívajte výrobok, ak sa oblasť výstrahy pred vysokou teplotou zohreje na vysokú teplotu. (pozrite si stranu 63)



Počas prevádzky sa nedotýkajte danej oblasti.

## Symboly



Len pre štáty EÚ

Z dôvodu prítomnosti nebezpečných komponentov v zariadení môžu mať odpad z elektrických a elektronických zariadení, použité akumulátory a batérie negatívny vplyv na životné prostredie a ľudské zdravie.

Elektrické a elektronické zariadenia alebo akumulátory nelikvidujte spolu s komunálnym odpadom!

V súlade s európskou smernicou o odpade z elektrických a elektronických zariadení, o akumulátoroch a batériách a odpade z akumulátorov a batérií, ako aj v súlade s prispôbenými vnútroštátnymi právnymi predpismi by sa odpad z elektrických a elektronických zariadení a použité akumulátory a batérie mali uskladňovať osobitne a odovzdávať na samostatnom zbernom mieste pre komunálny odpad, ktoré sa prevádzkuje v súlade s predpismi na ochranu životného prostredia.

Označuje to symbol preškrtnutej smetnej nádoby na zariadení.

## Hluk

Typická hladina akustického tlaku záťaže A určená podľa štandardu EN62841-1:

Úroveň akustického tlaku (K=3 dB (A)): 69,5 dB (A)

Hladina akustického výkonu (K=3 dB (A)): 78,1 dB (A)

**POZNÁMKA:** Deklarovaná hodnota emisí hluku bola meraná podľa štandardnej skúšobnej metódy a môže sa použiť na porovnanie jedného nástroja s druhým.

**POZNÁMKA:** Deklarovaná hodnota emisí hluku sa môže použiť aj na predbežné posúdenie vystavenia ich účinkom.

**VAROVANIE:** Používajte ochranu sluchu.

**VAROVANIE:** Emisie hluku sa môžu počas skutočného používania elektrického nástroja odlišovať od deklarovanej hodnoty, a to v závislosti od spôsobov používania náradia a najmä typu spracúvaného obrobku.

**VAROVANIE:** Nezabudnite označiť bezpečnostné opatrenia s cieľom chrániť obsluhu, a to tie, ktoré sa zakladajú na odhade vystavenia účinkom v rámci reálnych podmienok používania (berúc do úvahy všetky súčasti prevádzkového cyklu, ako sú doby, kedy je nástroj vypnutý a kedy beží bez zaťaženia, ako dodatok k dobe zapnutia).

## Vibrácie

Celková hodnota vibrácií (trojosový vektorový súčet) určená podľa štandardu EN62841-1:

Rukoväť: 0,3 m/s<sup>2</sup>

Odchýlka (K): 1,5 m/s<sup>2</sup>

**POZNÁMKA:** Deklarovaná celková hodnota vibrácií bola meraná podľa štandardnej skúšobnej metódy a môže sa použiť na porovnanie jedného nástroja s druhým.

**POZNÁMKA:** Deklarovaná celková hodnota vibrácií sa môže použiť aj na predbežné posúdenie vystavenia ich účinkom.

**VAROVANIE:** Emisie vibrácií sa môžu počas skutočného používania elektrického nástroja odlišovať od deklarovanej hodnoty, a to v závislosti od spôsobov používania náradia a najmä typu spracúvaného obrobku.

**VAROVANIE:** Nezabudnite označiť bezpečnostné opatrenia s cieľom chrániť obsluhu, a to tie, ktoré sa zakladajú na odhade vystavenia účinkom v rámci reálnych podmienok používania (berúc do úvahy všetky súčasti prevádzkového cyklu, ako sú doby, kedy je nástroj vypnutý a kedy beží bez zaťaženia, ako dodatok k dobe zapnutia).



# Použitelný akumulátor a použiteľná nabíjačka

Akumulátor	BL1815N / BL1820B / BL1830B / BL1840B / BL1850B / BL1860B
Nabíjačka	DC18RC / DC18RD / DC18RE / DC18SD / DC18SE / DC18SF / DC18SH / DC18WC

- Niektoré z vyššie uvedených akumulátorov a nabíjačiek nemusia byť dostupné v závislosti od oblasti vášho trvalého bydliska.
- Ak chcete nabiť batériu, prečítajte si návod na použitie nabíjačky batérií.

**⚠ VÝSTRAHA:** Používajte len akumulátory a nabíjačky uvedené vyššie. Použitie akýchkoľvek iných akumulátorov a nabíjačiek môže spôsobiť zranenie a/alebo požiar.

## Dôležité bezpečnostné pokyny týkajúce sa akumulátora

- 1. Pred použitím akumulátora si prečítajte všetky pokyny a výstražné označenia na (1) nabíjačke batérie, (2) batérii a (3) výrobku, ktorý používa batériu.**
- 2. Akumulátor nerozoberajte ani doň nezasahujte.** Môže to viesť k vzniku požiaru, nadmernému teplu alebo výbuchu.
- 3. Ak sa prevádzkový čas do značnej miery skráti, okamžite zastavte činnosť. Môže to mať za následok riziko prehriatia, možného popálenia a dokonca výbuchu.**
- 4. Ak sa vám elektrolyt dostane do očí, vypláchnite si ich čistou vodou a ihneď vyhľadajte lekársku pomoc. Môže to mať za následok stratu zraku.**
- 5. Akumulátor neskratujte:**
  - (1) **Nedotýkajte sa svoriek žiadnym vodivým materiálom.**
  - (2) **Akumulátor neskladujte v nádobe s inými kovovými predmetmi, ako sú klince, mince atď.**
  - (3) **Akumulátor nevystavujte vode ani dažďu. Skrat batérie môže spôsobiť veľký tok prúdu, prehriatie, možné popáleniny a dokonca aj poruchu.**
- 6. Neskladujte a nepoužívajte náradie a akumulátor na miestach, kde môže teplota dosiahnuť alebo prekročiť 50 °C (122 °F).**
- 7. Akumulátor nespájajte, aj keď je vážne poškodený alebo úplne opotrebovaný. Akumulátor môže v ohni vybuchnúť.**
- 8. Akumulátor nepribíjajte, nerežte, nestláčajte, nehádzte, nepúšťajte na zem a neudierajte do neho tvrdým predmetom. Takéto konanie môže viesť k vzniku požiaru, nadmernému teplu alebo výbuchu.**
- 9. Nepoužívajte poškodenú batériu.**
- 10. Obsiahnuté lítium-iónové batérie podliehajú požiadavkám legislatívy o nebezpečnom tovare.**

Pre komerčnú prepravu napr. tretími stranami, špeditéri, sa musia dodržať špeciálne požiadavky na balenie a označovanie.

Na prípravu prepravovanej položky je potrebná konzultácia s odborníkom na nebezpečný materiál. Dodržiavajte tiež prípadné podrobnejšie vnútroštátne predpisy.

Otvorené kontakty prelepte páskou alebo zakryte a batériu zabaľte tak, aby sa v obale nemohla pohybovať.
- 11. Pri likvidácii akumulátora ho vyberte z náradia a zlikvidujte ho na bezpečnom mieste. Dodržiavajte miestne predpisy týkajúce sa likvidácie batérie.**
- 12. Batérie používajte len s výrobkami určenými spoločnosťou Makita.** Inštalácia batérií do nevyhovujúcich výrobkov môže viesť k vzniku požiaru, nadmernému teplu, výbuchu alebo úniku elektrolytu.
- 13. Ak sa náradie dlhší čas nepoužíva, musí sa z neho vybrať batéria.**
- 14. Počas používania a po použití sa môže akumulátor zohriať, čo môže spôsobiť popáleniny alebo nízko teplotné popáleniny. Dávajte pozor pri manipulácii s horúcimi akumulátormi.**
- 15. Ihneď po použití sa nedotýkajte svorky náradia, pretože sa môže zohriať na dostatočne vysokú teplotu, ktorá spôsobí popáleniny.**
- 16. Dbajte na to, aby sa do svoriek, otvorov a drážok akumulátora nedostali triesky, prach alebo nečistota. Môže to spôsobiť zahriatie, vznietenie, prasknutie a poruchu náradia alebo akumulátora, čo môže viesť k popáleninám alebo zraneniu osôb.**
- 17. Pokiaľ náradie nepodporuje použitie v blízkosti vysokonapäťových elektrických vedení, nepoužívajte akumulátor v blízkosti vysokonapäťových elektrických vedení. Môže to mať za následok poruchu alebo zlyhanie náradia alebo akumulátora.**



18. Batériu uchovávajte mimo dosahu detí.

## USCHOVAJTE TENTO NÁVOD.

### **⚠ UPOZORNENIE:**

- **Používajte len originálne batérie Makita.**

Použitie neoriginálnych batérií Makita alebo batérií, ktoré boli pozmenené, môže viesť k prasknutiu batérie a následnému požiaru, zraneniu osôb a škodám. Taktiež to povedie k zrušeniu platnosti záruky od spoločnosti Makita na náradie a nabíjačku Makita.

### **Tipy na uchovanie maximálnej výdrže batérie**

1. Akumulátor pred úplným vybitím nabite. Vždy zastavte činnosť náradia a nabite akumulátor, keď spozorujete nižší výkon náradia.
2. Nikdy nenabíjajte plne nabitý akumulátor. Prebíjanie skracaje prevádzkovú životnosť batérie.
3. Akumulátor nabíjajte pri izbovej teplote 10 °C – 40 °C (50 °F – 104 °F). Pred nabíjaním nechajte horúci akumulátor vychladnúť.
4. Ak sa akumulátor nepoužíva, vyberte ho z náradia alebo nabíjačky.
5. Akumulátor nabite, ak ho nebudete dlhší čas používať (viac ako šesť mesiacov).

# Názvy a príslušenstvo

DTC102

## Akumulátorová rezačka káblov

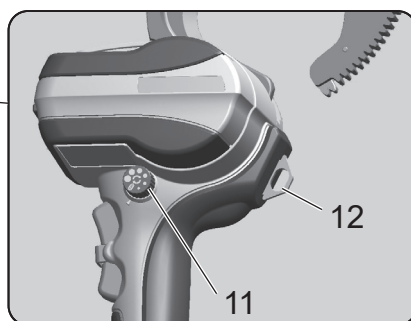
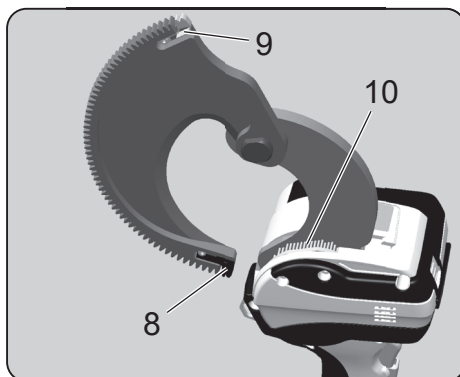
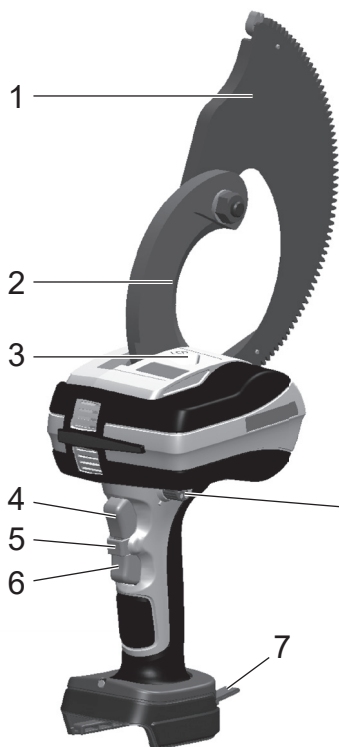

## Prenosné puzdro



\* Toto náradie je určené pre 18 V lítium-iónovú batériu Makita.

1	Pohyblivá čepeľ	7	Závesný remienok
2	Statická čepeľ	8	Vodiaci prvok ozubenia (A)
3	LED pracovné svetlo	9	Vodiaci prvok ozubenia (B)
4	Spínač režimu pohybu dopredu	10	Kefka (na odstránenie prachu)
5	Zámok spínača	11	Otočný gombík
6	Spínač režimu pohybu dozadu	12	Závesný krúžok

## Akumulátorová rezačka káblov

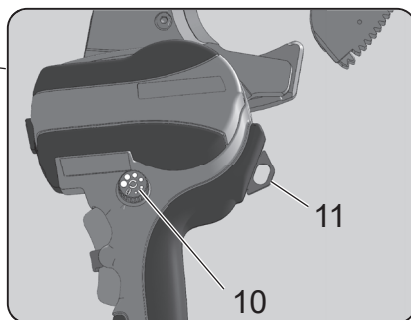
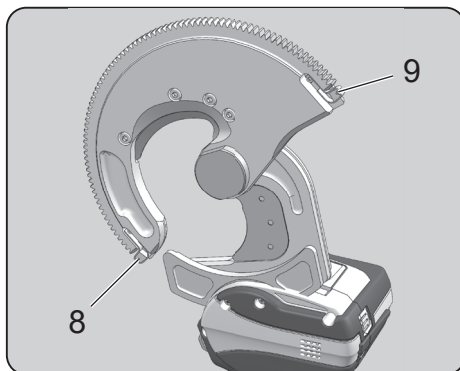
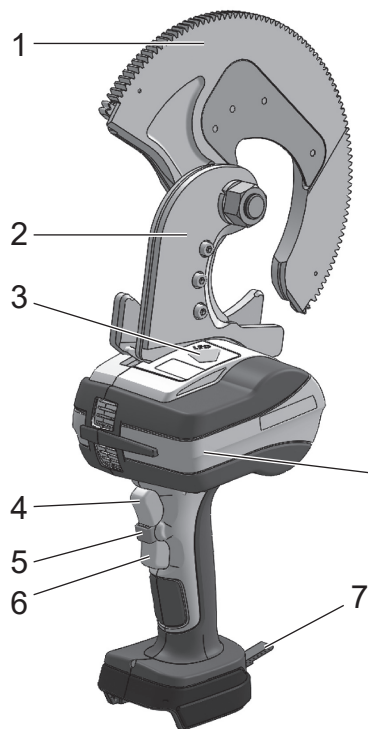

## Prenosné puzdro



\* Toto náradie je určené pre 18 V lítium-iónovú batériu Makita.

1	Pohyblivá čepeľ	7	Závesný remienok
2	Statická čepeľ	8	Vodiaci prvok ozubenia (A)
3	LED pracovné svetlo	9	Vodiaci prvok ozubenia (B)
4	Spínač režimu pohybu dopredu	10	Otočný gombík
5	Zámok spínača	11	Závesný krúžok
6	Spínač režimu pohybu dozadu	—	—

# Batéria

## Batéria

- V čase zakúpenia sa môže aktivovať funkcia ochrany batérie kvôli nedostatočnému nabitíu batérie. (Buďte opatrní, pretože tento výrobok sa môže uviesť do činnosti, ak použijete spínač.) Pred použitím batériu správne nabite pomocou rýchlonabíjačky.
- Keď výrobok nepoužívate, pripojte kryt batérie. Pomôže to chrániť batériu pred vodou a prachom.
- Keď výrobok dlhší čas nepoužívate, skladujte ho s vybratou batériou.

## Spôsob predĺženia výdrže batérie

- Keď pocítite, že sila náradia zoslabla, prestaňte ho používať a nabite batériu.
- Nenabíjajte batériu, ktorá je úplne nabitá.
- Batériu nabíjajte pri teplote okolia od 10 °C do 40 °C.
- Keď sa batéria zohreje na vysokú teplotu, napríklad ihneď po použití, odporúčame ju vložiť do nabíjačky, aby sa ochladila a nabila.
- Keď sa lítium-iónová batéria nebude dlhšiu dobu používať (najmenej 6 mesiacov), odporúčame ju nabiť a potom uskladniť.

## Zber batérií

- Použitú batériu sa zbierajú na recykláciu. Batériu odneste do predajne, kde ste výrobok zakúpili, alebo do predajnej kancelárie Makita.



Li-ion

Recyklujte lítium-iónovú batériu

## Spôsob pripojenia a odpojenia batérie

### ⚠ VÝSTRAHA:

**Vložte batériu do produktu správne. Ak je viditeľná červená časť v hornej časti tlačidla, batéria nie je úplne zaistená na svojom mieste. Batériu pevne vložte tak, aby nebola vôbec viditeľná červená časť.**

- Ak sa batéria nevloží dostatočne, môže sa odpojiť a spôsobiť nehodu.
- Ak chcete odpojiť batériu od tohto výrobku, A. podržte stlačené tlačidlo na prednej strane batérie a B. posunutím batérie ju vyberte.
- Pri pripájaní batérie zarovnajte batériu s drážkami vo výrobku a potom ju úplne vložte opačným postupom. Ak je v tejto chvíli viditeľná červená časť v hornej časti tlačidla, batéria nie je úplne zaistená na svojom mieste. Batériu vložte správne až na doraz tak, aby nebola vôbec viditeľná červená časť.

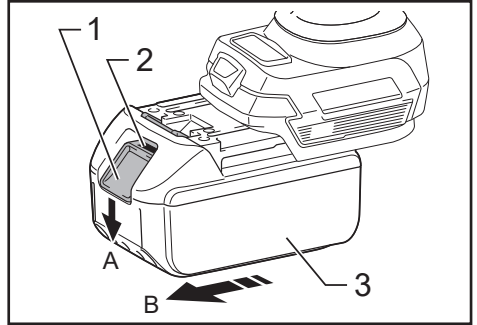

► 1. Tlačidlo 2. Červená časť 3. Batéria

## Zobrazenie zostávajúcej úrovne nabitia batérie

### Platí len pre akumulátory s indikátorom

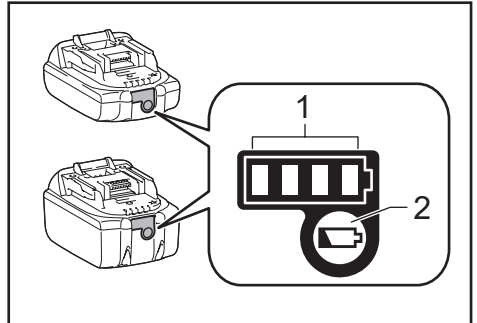

► 1. Indikátory 2. Kontrolné tlačidlo

Stlačením kontrolného tlačidla na akumulátore zobrazíte zostávajúcu úroveň nabitia batérie. Indikátory sa na niekoľko sekúnd rozsvietia.

Indikátory			Zostávajúca úroveň nabitia batérie
Svieti	Nesvieti	Bliká	
■ ■ ■ ■			75 % až 100 %
■ ■ ■ □			50 % až 75 %
■ ■ □ □			25 % až 50 %
■ □ □ □			0 % až 25 %
▬ □ □ □			Nabíte batériu.
■ ■ □ □			Je možné, že batéria má poruchu.
□ □ ■ ■			

**POZNÁMKA:** V závislosti od podmienok používania a okolitej teploty sa údaj môže mierne líšiť od skutočnej úrovne nabitia.

**POZNÁMKA:** Prvý (úplne ľavý) indikátor bude blikať, keď sa do činnosti uvedie systém ochrany batérie.

## Spôsob používania náradia

### Pripojenie akumulátora

1. Podržte stlačenú západku a vytiahnite akumulátor. Ak chcete späť založiť nový akumulátor, zatlačte ho pevne na miesto.
2. Po založení akumulátora skontrolujte, či je bezpečne na svojom mieste. Pri ťahaní batérie nestláčajte západku.

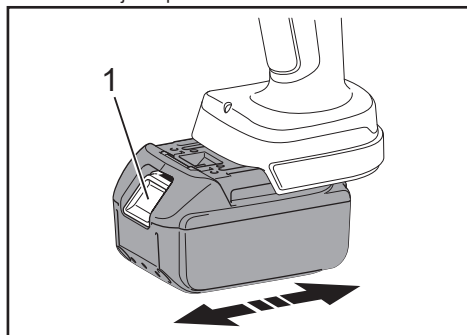

- 1. Západka

### Úkony spínača

Z bezpečnostných dôvodov má náradie dvojčinný spínací systém.

Ak chcete aktívovať spínač režimu pohybu dopredu (rezanie) a režimu pohybu dozadu (spätný chod), najskôr stlačte zámok spínača a potom stlačte spínač režimu pohybu dopredu/dozadu.

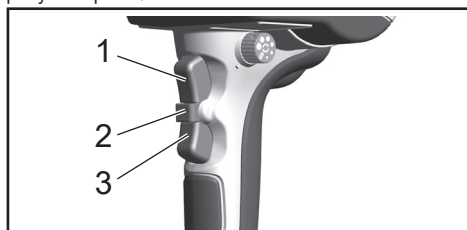

- 1. Spínač režimu pohybu dopredu  
2. Zámok spínača  
3. Spínač režimu pohybu dozadu

### Pracovné pomocné LED svetidlo

Toto náradie má LED svetidlo, ktoré osvetľuje obvod čepele rezačky. Rozsvieti sa, keď sa zapne spínač pohybu dopredu alebo dozadu, potom zhasne približne 10 sekúnd po uvoľnení spínača.

### ⚠️ UPOZORNENIE:

- **Nepozerajte sa priamo do LED svetidla. Dlhodobé pozeranie na LED svetidlo môže poškodiť zrak.**

### Alarm takmer vybité batérie

Ak je batéria takmer vybitá, LED indikátor 5-krát zabliká ako alarm, keď sa zapne spínač režimu pohybu dopredu. Nabite batériu alebo ju vymeňte za náhradnú batériu.

## Úkony rezania

1. [ DTC102, DTC103 ]

Aktiváciou spínača otvorte pohyblivú čepeľ.

Pomocou spínačov režimu pohybu dopredu a dozadu nastavte pohyblivú čepeľ do neutrálnej polohy.

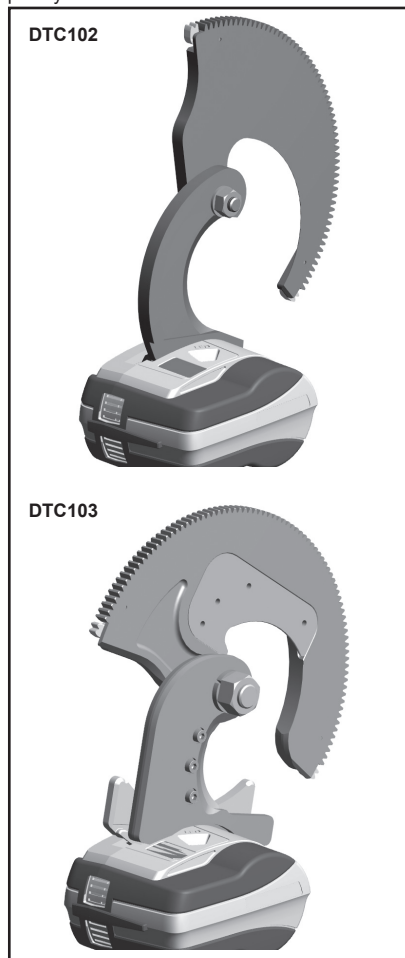

2. Pomocou otočného gombíka môžete aktivovať alebo deaktivovať automatický pohyb dozadu. Posuňte otočný ovládač do požadovanej polohy, aby ste aktivovali automatický pohyb dozadu, alebo ho posuňte do polohy vypnutia, aby ste ho deaktivovali.

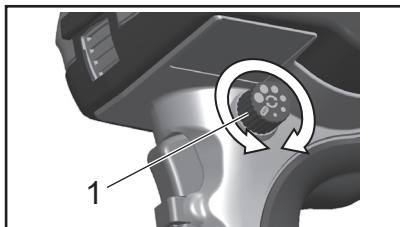

► 1. Otočný gombík

### Funkcia automatického pohybu dozadu

Keď je aktivovaný automatický pohyb dozadu, motor sa po prerezaní kábla zabrzdí. Po uvoľnení spínača režimu pohybu dopredu sa pohyblivá čepeľ automaticky vráti podľa nastavenia otočného gombíka.

Otvorenie je možné nastaviť na 6 rôznych úrovni. (Miera otvorenia je orientačná.)

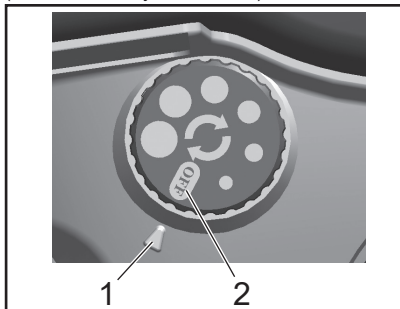

► 1. Miera otvorenia 2. Nesvieti

### ⚠ UPOZORNENIE:

- Automatický pohyb dozadu sa neaktivuje, ak sa spínač režimu pohybu dopredu uvoľní pred úplným odrezaním.
- Automatický pohyb dozadu sa neaktivuje pri jemnom elektrickom kábli 60 mm<sup>2</sup> alebo menej.
- Priemer otvoru sa môže líšiť v závislosti od zostávajúceho napätia batérie.

3. [ DTC102, DTC103 ]

Vloženie elektrického kábla do otvoru pohyblivej čepele

Umiestnite kábel, ktorý sa má odrezáť, na statickú čepeľ a zatvorte pohyblivú čepeľ okolo kábla. Posuňte pohyblivú čepeľ rukou tak, aby zuby ozubenenia zapadli do hnacieho mechanizmu jednotky.

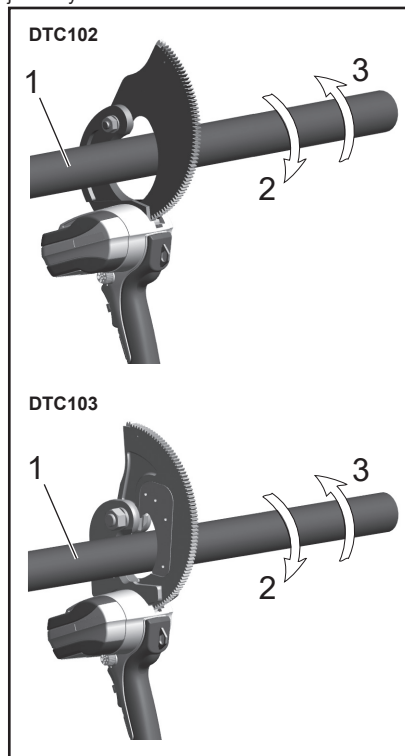

► 1. Kábel 2. Rezné otáčanie  
3. Otáčanie dozadu

4. Obsluha spínača režimu pohybu dopredu a rezanie elektrického kábla

Podržte stlačený spínač režimu pohybu dopredu dovtedy, kým sa rezanie nedokončí.

5. Odstránenie úlomkov po rezaní.

Po dokončení rezania odstráňte akékoľvek odrezky alebo úlomky z čepele.

**⚠AUPOZORNENIE:**

• **Dlhodobá prevádzka**

Aby ste ochránili motor, prestaňte náradie používať, keď sa oblasť okolo výstražného štítku zohreje na vysokú teplotu. Ak chcete náradie ďalej používať, umiestnite ho na 50 minút na chladné a dobre vetrané miesto dovtedy, kým nevychladne.

• **Ochrana proti nadprúdu/preťaženiu sa môže aktivovať aj vtedy, keď sa náradie používa v rámci reznej kapacity.**

Prevádzková teplota, dĺžka kábla a ohyb a ďalšie faktory ovplyvňujú výkon náradia.

• **Ak LED svetlo blikne 6-krát alebo viackrát, znamená to chybu obvodovej dosky. Kontaktujte svojho predajcu.**

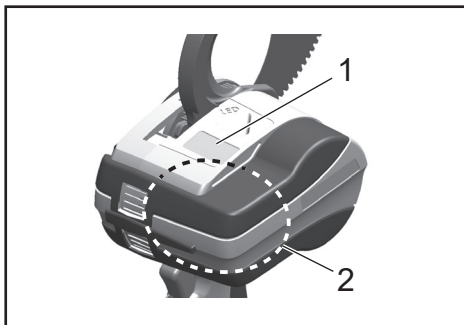

► 1. Štítko s upozornením  
2. Oblasť výstrahy pred vysokou teplotou

**⚠AUPOZORNENIE:**

• **DTC102 je určená len pre medené a hliníkové káble. Nepoužívajte DTC102 na oceľ, ACSR ani iné oceľové materiály.**

**Funkcia nadprúdovej ochrany**

Ak dôjde k výskytu nadmerného prúdu v dôsledku prerezania kábla mimo špecifikácie, aktivuje sa funkcia nadprúdovej ochrany a zastaví motor. Ak chcete obnoviť normálny prevádzkový stav, uvoľnite spínač režimu pohybu dopredu.

# Výmena pomocou náhradných dielov

Ak chcete svojpomocne vymeniť vodiaci prvok ozubenia, postupujte nasledovne.

## **UPOZORNENIE:**

- Pred výmenou vodiaceho prvku ozubenia nezabudnite vybrať akumulátor z hlavnej jednotky.
- Ak dôjde k poškodeniu vodiaceho prvku ozubenia alebo daný prvok vydáva nezvyčajný zvuk, okamžite ho vymeňte. Pokračovanie v používaní výrobku s poškodeným vodiacim prvkom ozubenia môže spôsobiť poškodenie vnútorných ozubení.

## Výmena vodiaceho prvku ozubenia

1. Odstránenie vodiaceho prvku ozubenia  
Pomocou šesťhranného kľúča odskrutkujte skrutku so šesťhranným otvorom (M3 × 3) a odstráňte vodiaci prvok ozubenia.
2. Montáž vodiaceho prvku ozubenia  
Namontujte nový vodiaci prvok ozubenia a bezpečne pritiahnite skrutku.

DTC102

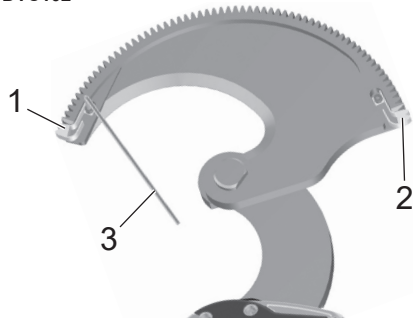

DTC103

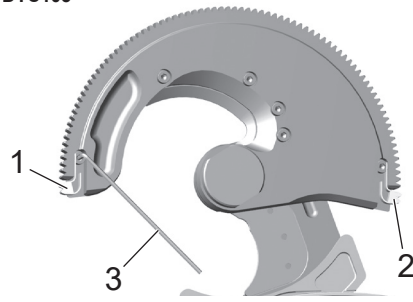

- 1. Vodiaci prvok ozubenia (A)  
2. Vodiaci prvok ozubenia (B) 3. Šesťhranný kľúč

# Výmena pomocou náhradných dielov (DTC103)

Ak chcete svojpomocne vymeniť čepeľ, postupujte nasledovne.

## **UPOZORNENIE:**

- Pred výmenou čepele nezabudnite vybrať akumulátor z hlavnej jednotky.

## Výmena čepele

1. Odstráňte skrutky z pohyblivého rámu alebo statického rámu.
2. Vymeňte čepeľ za novú a priskrutkujte skrutky.

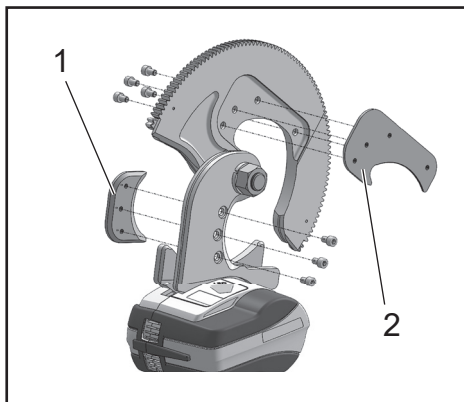

- 1. Výmenná čepeľ 2. Výmenná čepeľ



# Voliteľné príslušenstvo

## • Popruh na rameno (161347-8)

Tento remienok na rameno sa používa pripojením závesného remienka tohto náradia.

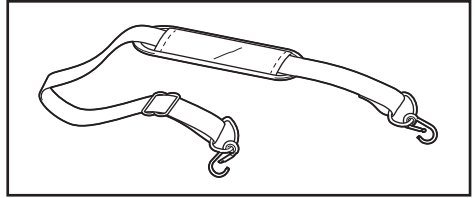

## Údržba/kontrola

- Uvedomte si, že zanedbanie každodennej údržby/kontroly môže spôsobiť poruchu náradia.
- Náradie neskladujte vo vlhkom prostredí, aby sa zabezpečila bezproblémová prevádzka náradia a zabránilo sa hrdzi.
- Ak sa náradie poškodí počas bežného používania (10 000 úkonov alebo viac, 1 000 rezov alebo viac), nepokračujte v činnosti jednoducho po výmene len poškodenej časti, keďže dosiahol koniec svojej životnosti.
- Keď sa živcová časť znečistí, utrite ju mäkkou handričkou navlhčenou v mydlovej vode.
- Keď sa akumulátor skladuje samostatne, nezabudnite na svorku nasadiť kryt svorky, aby ste predišli skratu.
- Pri kontrole bezpečnosti odporúčame odovzdať náradie výrobcovi približne raz za dva roky (za poplatok). Podrobnosti vám poskytnie váš predajca.
- Pohyblivé čepeľ a statická čepeľ sú spotrebné diely. Na tieto diely sa záruka nevzťahuje.

## Technické údaje

Akumulátorová rezačka káblov	DTC102		DTC103
Maximálny priemer rezu	Len neželezné materiály (Al alebo Cu)	Medený Cu drôt	ACSR AL550 mm <sup>2</sup> /ST70 mm <sup>2</sup>
	φ 65 mm	φ 47 mm	
Elektromotor	Jednosmerný motor		
Rozmery	117 (H) × 357 (V) × 228 (Š) (mm)		117 (H) × 356 (V) × 240 (Š) (mm)
Hmotnosť	2,8 kg		4,8 kg

### ⚠ UPOZORNENIE:

- DTC102 je určená len pre medené a hliníkové káble. Nepoužívajte DTC102 na oceľ, ACSR ani iné oceľové materiály.

## Vyhľadania o zhode

### Len pre európske krajiny

Vyhľadania o zhode sú zahrnuté v prílohe A tohto návodu na použitie.

**VAROVÁNÍ:** Přečtěte si všechny pokyny a bezpečnostní informace uvedené v této příručce a v návodu a dodržujte je. Nezámýšlené použití může vést k vážnému zranění nebo usmrcení.

- Děkujeme za zakoupení akumulátorové řezačky kabelů.
- Než se pokusíte zařízení použít, přečtěte si důkladně a pečlivě tuto příručku. Po jejím přečtení si ji uložte na snadno přístupné místo.
- **Popis**  
Mechanické řezačky jsou řezačky napájené bateriemi určené k řezání kabelů používaných v dnešním průmyslu.

## Bezpečnostní pokyny

**VAROVÁNÍ:** Pozorně si přečtěte veškerá bezpečnostní upozornění a všechny pokyny. Při nedodržení níže uvedených pokynů může dojít k úrazu elektrickým proudem, požáru nebo vážnému ublížení na zdraví.

### Veškerá bezpečnostní upozornění a pokyny si uložte k pozdějšímu nahlédnutí.

**VAROVÁNÍ:** Při nesprávném použití tohoto výrobku může dojít k usmrcení nebo vážnému zranění uživatele.

#### 1) Bezpečnost pracovního prostoru

- a) Pracovní prostor udržujte v čistotě a zajistěte dobré osvětlení. Nepřehledné nebo tmavé prostory jsou příčinou nehod.
- b) Elektrické nářadí neprovazujte ve výbušném prostředí, například v blízkosti hořlavých kapalin, plynů nebo prachu. Elektrické nářadí vytváří jiskry, které mohou zapálit prach nebo výpar.
- c) Při používání elektrického nářadí dohlédněte, aby se v jeho dosahu nevyskytovaly děti a okolostojící osoby. Odvedení pozornosti může způsobit ztrátu kontroly.

#### 2) Elektrická bezpečnost

- a) Typ vidlice musí odpovídat zásuvce. Vidlici nikdy žádným způsobem neupravujte. U zemněného elektrického nářadí nikdy nepoužívejte žádné adaptéry. Při použití neupravených vidlic a odpovídajících zásuvek se sníží nebezpečí úrazu elektrickým proudem.
- b) Dávejte pozor, aby během provozu nedošlo ke kontaktu vašeho těla s uzemněnými předměty (např. potrubí, radiátory, sporáky a chladničky). Pokud je vaše tělo uzemněno, existuje zvýšené nebezpečí úrazu elektrickým proudem.
- c) Elektrické nářadí nevystavujte působení deště nebo vlhka. Při vniknutí vody do nářadí se zvyšuje nebezpečí úrazu elektrickým proudem.
- d) Nenamáhejte kabel. Kabel nikdy nepoužívejte k přenášení, tahání nebo odpojování nářadí ze zásuvky.

Kabel udržujte z dosahu tepla, oleje, ostrých hran nebo pohyblivých součástí. Poškozené nebo zamotané kabely zvyšují nebezpečí úrazu elektrickým proudem.

- e) Při práci s elektrickým nářadím venku používejte prodlužovací kabel určený pro venkovní prostředí. Používání kabelu vhodného pro venkovní prostředí sníží nebezpečí úrazu elektrickým proudem.
- f) Pokud je vyžadována práce s elektrickým nářadím ve vlhkém prostředí, použijte napájení s proudovým chráničem. Používání proudového chrániče sníží nebezpečí úrazu elektrickým proudem.

#### 3) Osobní bezpečnost

- a) Buďte pozorní, soustřeďte se na vykonávanou činnost a při práci s elektrickým nářadím používejte zdravý rozum.  
Elektrické nářadí nepoužívejte, pokud jste unaveni nebo pod vlivem drog, alkoholu či léků. Okamžik nepozornosti při práci s elektrickým nářadím může vést k vážnému zranění.
- b) Používejte osobní ochranné pomůcky. Vždy používejte ochranu zraku. Ochranné vybavení (maska proti prachu, bezpečnostní obuv s protiskluzovou podrážkou, ochranná přilba nebo chrániče sluchu) používané za vhodných podmínek sníží riziko osobního poranění.
- c) Ochrana před neúmyslným nastartováním. Před připojením ke zdroji napájení a/nebo akumulátoru, zvednutím nebo přenášením se ujistěte, že spínač nářadí je ve vypnuté poloze. Přenášení stroje s prstem na spínači nebo zapojení elektrického nářadí se zapnutým spínačem do napájení vede k nehodám.
- d) Před zapnutím elektrického nářadí sundejte všechny seřizovací klíče či nástroje. Klíč nebo nástroj nasazený na rotující části nástroje může způsobit osobní zranění.
- e) Nezakopněte. Vždy udržujte správný postoj a rovnováhu. Umožní vám to lepší kontrolu elektrického nářadí v neočekávaných situacích.
- f) Řádně se oblékejte. Nenoste volný oděv nebo šperky. Vlasy, oděv a rukavice udržujte mimo pohyblivé části. Volný oděv, šperky nebo dlouhé vlasy se mohou zachytit do pohyblivých součástí.

- g) Je-li k dispozici zařízení k odsávání a zachycování prachu, dbejte na to, aby bylo řádně připojeno a správně použito. Zařízení k odsávání prachu může snížit nebezpečí související s prací.
- h) Nedovolte, abyste na základě častého používání nářadí snížili pozornost a ignorovali zásady bezpečnosti práce s nářadím. Nedbalé jednání může během zlomku sekundy způsobit vážné zranění.

#### 4) Používání a údržba elektrického nářadí

- a) Elektrické nářadí nepřetěžujte. Pro každou aplikaci použijte vhodné nářadí. Vhodné elektrické nářadí odvede práci lépe a bezpečněji rychleji, na kterou bylo navrženo.
- b) Elektrické nářadí nepoužívejte, pokud spínač nelze zapnout a vypnout. Každé elektrické nářadí, které nelze ovládat spínačem, je nebezpečné a musí se nechat opravit.
- c) Před každým seřízením, výměnou příslušenství nebo uskladněním odpojte od elektrického nářadí zdroj napájení a/nebo akumulátor. Tato preventivní opatření snižují nebezpečí náhodného zapnutí.
- d) Elektrické nářadí udržujte mimo dosah dětí a nedovolte, aby ho obsluhovaly osoby neobeznámené s jeho provozem či těmito pokyny. Elektrické nářadí je v rukou nezkušených uživatelů nebezpečné.
- e) Údržba elektrického nářadí a příslušenství. Zkontrolujte změny v uspořádání a upevnění pohyblivých dílů, porušení součástí, usazení a další podmínky, které mohou ovlivnit provoz elektrického nářadí. V případě poškození nechte nářadí opravit. Mnoho nehod je způsobeno zanedbanou údržbou elektrického nářadí.
- f) Řezné nástroje udržujte ostré a čisté. Správně udržované řezné nástroje s ostrými břity jsou méně náročný k uváznutí a lépe se ovládají.
- g) Elektrické nářadí, příslušenství, pracovní bity apod. udržujte podle těchto pokynů a přitom zohledněte pracovní podmínky vzhledem k práci, která se má vykonat.  
Použití elektrického nářadí pro jiné práce, než je určeno, může vést k nebezpečným situacím.
- h) Rukojeti a úchopové plochy udržujte suché, čisté, bez oleje a mastnoty. Kluzké rukojeti a úchopové plochy neumožňují bezpečnou manipulaci a ovládání nářadí v neočekávaných situacích.

#### 5) Používání a údržba nářadí napájeného z akumulátoru

- a) K nabíjení používejte pouze nabíječku určenou výrobcem. Nabíječka, která je vhodná pro určitý druh akumulátorů, může představovat nebezpečí požáru, pokud bude použita s jiným typem akumulátoru.
- b) Elektrické nářadí používejte pouze s výhradně určenými akumulátory. Při použití jiných typů akumulátorů může vzniknout nebezpečí zranění a požáru.

- c) Pokud se akumulátor nepoužívá, chraňte ho před dotykem s jinými kovovými předměty, jako jsou kancelářské sponky, mince, klíče, hřebíky, šrouby nebo jiné drobné kovové předměty, které mohou vytvořit zkrat mezi kontakty. Při zkratování svorek akumulátoru může dojít ke vzniku popálenin nebo požáru.
- d) Při nesprávném použití může z akumulátoru vystříknout kapalina. Zabraňte kontaktu. Pokud k náhodnému kontaktu dojde, omyjte zasažené místo vodou. Pokud se kapalina dostane do očí, vyhledejte lékařskou pomoc.  
Kapalina uniklá z akumulátoru může způsobit popáždění nebo popáleniny.
- e) Nepoužívejte akumulátor ani nářadí, které je poškozeno či upraveno. U poškozených či upravených akumulátorů může docházet k neočekávanému chování, jehož důsledkem může být požár, výbuch nebo zranění.
- f) Akumulátor ani nářadí nevystavujte ohni nebo vysoké teplotě. Při vystavení ohni nebo teplotě vyšší než 130 °C může dojít k explozi.
- g) Dodržujte všechny pokyny týkající se nabíjení a akumulátor ani nářadí nenabíjejte mimo rozsah teplot specifikovaný v pokynech. Při nesprávném nabíjení nebo při nabíjení při teplotách mimo specifikovaný rozsah může dojít k poškození akumulátoru a nárůstu nebezpečí vzniku požáru.

#### 6) Servis

- a) Opravy svěřte kvalifikovanému servisnímu pracovníkovi, který používá výhradně originální náhradní díly. Tak bude zaručen bezpečný provoz elektrického nářadí.
- b) Nikdy neopravujte poškozené akumulátory. Servis a opravy akumulátorů smí provádět pouze výrobce nebo autorizovaná servisní střediska.

Při provádění operací, při nichž se spojovací prvek dostat do kontaktu se skrytými kabely, držte elektrické nářadí pouze za izolované úchopy. Prvky, které se dostanou do kontaktu se „živým“ vodičem, mohou přenést „živé“ napětí na kovové části nářadí a způsobit obsluze úraz elektrickým proudem.

#### Používejte pouze originální nabíječku a akumulátor Makita.

- Pro toto nářadí používejte pouze originální akumulátor.
- Akumulátor nenabíjejte jinou nabíječkou. Při nedodržení tohoto pokynu může dojít k prasknutí, což může vést k nehodě nebo zranění.

#### Akumulátor nabíjejte správným způsobem.

- K připojení nabíječky dodávané s tímto výrobkem použijte zdroj napájení s uvedením jmenovitých hodnot.
- K nabíjení akumulátoru nepoužívejte zdroj stejnosměrného proudu ani motorovou elektrocentrálu. Při nedodržení tohoto pokynu může dojít k nadměrnému vzniku tepla, které může způsobit vznik požáru.
- Akumulátor nenabíjejte, pokud je teplota prostředí, akumulátoru nebo nabíječky nižší než 0 °C nebo vyšší než 40 °C. Při nedodržení tohoto pokynu může dojít k prasknutí nebo požáru.
- Nabíjení akumulátoru provádějte na dobře větraném místě.

- Během nabíjení nepřikrývejte akumulátor látkou. Při nedodržení tohoto pokynu může dojít k prasknutí nebo požáru.
- Po dokončení nabíjení nezapomeňte odpojit vidlici. Při nedodržení tohoto pokynu může dojít k zásahu elektrickým proudem nebo požáru.

### **Během používání nemířte řezačkou na osoby.**

- Při nedodržení tohoto pokynu může dojít ke zranění.

### **Sworky akumulátoru chraňte před zkratem.**

- Pokud je akumulátor uskladněn samostatně, nezapomeňte na sworky nasadit kryt, aby nedošlo ke zkratu. Dbejte na to, aby sworky akumulátoru baterie nebyly zkratovány jinými kovovými předměty, například šrouby, hřebíky apod.

### **Akumulátor nevystavujte plamenům.**

- Při nedodržení tohoto pokynu může dojít k prasknutí nebo úniku nebezpečného materiálu.

### **Součásti nepoužívejte pod živým napětím.**

- Nářadí není izolováno. Použití na místech pod elektrickým napětím může vést k zásahu elektrickým proudem.
- Síťové vidlice nebo akumulátoru se nikdy nedotýkejte mokřými rukama. Při nedodržení tohoto pokynu může dojít k zásahu elektrickým proudem.

### **V následujících případech vyjměte akumulátor z těla nářadí.**

- Pokud se nepoužívá nebo je v opravě
  - Při výměně náhradních dílů
  - Když hrozí potenciální nebezpečí
- Při nedodržení těchto pokynů může dojít k náhodnému zapnutí nářadí a zranění.

### **Neočekávané spuštění nářadí.**

- Dbejte na to, aby během pohybu nářadí byly prsty v dostatečné vzdálenosti od spouště. Při neočekávaném spuštění nářadí může dojít ke zranění.

### **Používejte pouze specifikované příslušenství.**

- Nepoužívejte žádné jiné příslušenství, než je uvedeno v této příručce nebo v našem katalogu. Při nedodržení tohoto pokynu může dojít k nehodě nebo poranění.

### **Používejte ochranné pomůcky.**

- Během práce používejte ochranné brýle. Při práci v prašném provozu používejte respirátor. Při řezání se mohou malé kousky rozptýlit a způsobit zranění.

### **Nedívejte se do pracovního LED osvětlení.**

- Může zhoršit zrak.

### **Zvažte pracovní prostředí.**

- Nářadí, nabíječku nebo akumulátor nepoužívejte v dešti nebo v mokřém nebo vlhkém prostředí. Při nedodržení tohoto pokynu může dojít k zásahu elektrickým proudem nebo vzniku kouře.
- Práce provádějte v dostatečně světlém místě. Při práci na tmavém místě může dojít k nehodě.
- Akumulátor nepoužívejte ani nenabíjejte v prostředí s výskytem hořlavých tekutin či plynů. Při nedodržení tohoto pokynu může dojít k výbuchu nebo požáru.

### **Pracoviště udržujte vždy v čistotě.**

- Nepořádek a překážky mohou být příčinou nehody.

### **Nářadí držte z dosahu dětí.**

- Nedovolte, aby se nářadí a kabelu nabíječky akumulátoru dotýkaly kromě obsluhy jiné osoby. Dbejte na to, aby se na pracovišti nevykytovali jiní lidé. Při nedodržení tohoto pokynu může dojít ke zranění.

### **Pokud se nářadí nepoužívá, řádně ho uskladněte.**

- Nářadí skladujte na místě s nízkou vlhkostí a také na vyvýšeném místě, kam nedosáhnou děti, nebo na místě, které lze uzamknout. Při nedodržení tohoto pokynu může dojít k nehodě.
- Nářadí nebo akumulátor neskladujte na místě, kde může teplota dosáhnout hodnoty 40 °C nebo vyšší (v kovové skříně, v létě v autě apod.). Při nedodržení tohoto pokynu může dojít k poškození akumulátoru, což může způsobit vznik kouře nebo vznícení.

### **Nářadí nepoužívejte nepřiměřeným způsobem.**

- Práce provádějte v souladu s kapacitními možnostmi nářadí pro bezpečný a efektivní provoz. Při použití nad kapacitní možnosti nářadí může dojít k nehodě.
- Nářadí nepoužívejte nepřiměřeným způsobem, který způsobí zablokování motoru. Při nedodržení tohoto pokynu může dojít ke vzniku kouře nebo vznícení.

### **Používejte nářadí vhodné k dané operaci.**

- Nářadí nepoužívejte k jiným než specifikovaným operacím. Při nedodržení tohoto pokynu může dojít ke zranění.

### **Práce provádějte ve vhodném oblečení.**

- Nenoste volné oblečení ani doplňky, například náhrdelníky. Tyto předměty se mohou zachytit v pohyblivé nebo rotující části apod.
- Při práci venku se doporučují gumové rukavice a protiskluzová obuv. Kluzké rukavice a obuv mohou způsobit zranění.
- Pokud máte dlouhé vlasy, zakryjte si je čepicí nebo pokrývkou. Jinak se mohou tyto předměty zachytit v pohyblivé nebo rotující části apod.

### **S nářadím nepracujte v nepřírozeném postoji.**

- Za všech okolností dbejte o správný postoj a rovnováhu. Při nedodržení tohoto pokynu může dojít k převržení a možnému zranění.

### **Při práci buďte ve střehu a věnujte jí velkou pozornost.**

- Při používání nářadí dbejte na způsob manipulace, ovládní, okolní a postupujte opatrně. Při nedodržení tohoto pokynu může dojít k nehodě nebo poranění.
- S nářadím nepracujte pod vlivem alkoholu. Při nedodržení tohoto pokynu může dojít k nehodě nebo poranění.
- Nářadí nepoužívejte, pokud nejste v dobré fyzické kondici. Při nedodržení tohoto pokynu může dojít k nehodě nebo poranění.

## **S kabelem od nabíječky nemanipulujte hrubým způsobem.**

- Nabíječku nikdy nenoste za kabel nebo ji za něj nevytahujte ze zásuvky.
- Kabel udržujte z dosahu tepla, oleje a ostrých hran.
- Ujistěte se, že v prostředí, kde probíhá nabíjení, není možné na kabel šlápnout nebo o něj zakopnout. Při nedodržení tohoto pokynu může dojít k zásahu elektrickým proudem nebo zkratu, který může způsobit vznícení.

## **Použijte prodlužovací kabel s parametry určenými pro venkovní prostředí.**

- Pokud používáte nářadí venku, použijte odolný prodlužovací kabel s gumovým opláštěním.

## **Pečlivě provádějte údržbu nářadí.**

- Při výměně náhradních dílů dodržujte pokyny v příručce. Při nedodržení tohoto pokynu může dojít ke zranění.
- Pravidelně kontrolujte kabel od nabíječky. Pokud je kabel poškozen, požádejte autorizované servisní středisko o opravu. Při nedodržení tohoto pokynu může dojít k zásahu elektrickým proudem nebo zkratu, který může způsobit vznícení.
- Pokud se používá prodlužovací kabel, pravidelně ho kontrolujte. Pokud je prodlužovací kabel poškozen, vyměňte jej za nový. Při nedodržení tohoto pokynu může dojít k zásahu elektrickým proudem nebo zkratu, který může způsobit vznícení.
- Úchopové plochy udržujte suché a čisté, bez oleje a mastnoty. Při nedodržení tohoto pokynu může dojít ke zranění.

## **Zkontrolujte poškozené části.**

- Před použitím si ověřte, zda není nic poškozeno. Zkontrolujte, zda nářadí funguje normálně a všechny jeho součásti pracují správně.
- Zkontrolujte uspořádání a plynulý chod pohyblivých dílů, porušení dílů, usazení a další podmínky, které mohou ovlivnit provoz.
- Nepoužívejte nabíječku baterií, jejíž napájecí vidlice nebo kabel jsou poškozené nebo které spadly a poté byly poškozeny. Při nedodržení tohoto pokynu může dojít k zásahu elektrickým proudem nebo zkratu, který může způsobit vznícení.

V případě poškození je nutno nabíječku nechat řádně opravit nebo vyměnit v autorizovaném servisním středisku, pokud není v tomto návodu uvedeno jinak. Vadné vypínače si nechte opravit v autorizovaném servisním středisku. Nářadí nepoužívejte, pokud spínač nelze zapnout a vypnout. Nářadí nemusí pracovat normálně, což může vést ke zranění.

## **Požádejte autorizované servisní středisko o opravu.**

- Hlavní jednotku, nabíječku ani akumulátor nerozebírejte, neopravujte ani neupravujte. Při nedodržení tohoto pokynu může dojít ke vznícení nebo nenormální operaci, což může vést ke zranění.
- Pokud se nářadí zahřívá nebo nepracuje normálně, požádejte o jeho kontrolu nebo opravu.
- Toto nářadí je zkonstruováno v souladu s příslušnými bezpečnostními požadavky. Výrobek se nepokoušejte upravovat.

- Opravy nechte provádět pouze v autorizovaném servisním středisku. Opravy by měl provádět pouze kvalifikovaný servisní pracovník, který používá originální náhradní díly; jinak by mohlo dojít k závažnému ohrožení uživatele.

# Bezpečnostní opatření při používání akumulátorové řezačky kabelů

- Při používání tohoto nářadí postupujte podle níže uvedených pokynů:

## Bezpečnostní opatření pro zacházení s nářadím

- **Nikdy neřezejte nic, co přesahuje maximální řeznou kapacitu.**

Buďte opatrní, protože nedodržení tohoto pokynu může vést k poškození. (viz strana 81)

- **Nedotýkejte se řezných hran pohyblivých nebo pevných noží.**

Při nedodržení tohoto pokynu může dojít ke zranění.

- **Nikdy nestříhejte vodiče pod napětím (elektrické kabely, kterými vede elektrický proud).**

- **Nářadí nevystavujte pádům ani jiným nadměrným nárazům.**

Vnitřní konstrukce byla vyrobena tak, aby byla kompaktní a lehká, takže po nárazu nemusí správně fungovat.

- **Nářadí nepoužívejte v dešti.**

Mohlo by dojít k rezavění a otupení ostří nebo poškození nože.

- **Neodřezávejte délky 50 mm nebo kratší.**

Při řezání nadměrných délek konců kabelů typu CCP a jiných extrémně krátkých kabelů může dojít k proříznutí jejich vnitřku apod.

- **Nevyvíjejte sílu proti směru řezání.**

Materiály vždy řežte rovně. Při nedodržení tohoto pokynu může dojít k poškození ostří nože.

- **Důkladné držení.**

Při nedodržení tohoto pokynu může dojít ke zranění.

- **Před použitím na vyvýšeném místě se ujistěte, že pod vámi nikdo není.**

Při nedodržení tohoto pokynu může dojít k nehodě v případě pádu materiálu nebo nářadí apod.

- **Před použitím si ověřte, že vše probíhá normálně.**

Trhliny nebo zlomeniny na noži mohou vést k poškození řezačky a zranění.

- **Během používání dělejte přestávky.**

Dlouhodobé řezání bez přestávek způsobuje zvýšené zahřívání motoru, které může vést k jeho přehřátí, k přehřátí akumulátoru a následnému poškození. Během používání dbejte na občasně přestávky.

- **Nízké okolní teploty (10 °C nebo méně) mohou způsobit zatvrdnutí elektrického kabelu, což ztěžuje jeho řezání, i když je řezná kapacita dostatečná.**

- **Po každém použití vyčistěte nářadí vzduchem apod.**

Dávejte pozor, aby se do jednotky nedostaly odřezky a jiné zbytky z otvoru (pohon pohyblivého nože).

- **Neřežte elektrické kabely s vodičem o průměru 1 mm.**

Při nedodržení tohoto pokynu může dojít k zachycení řezacího nože o elektrický kabel a jeho zablokování.

## Bezpečnostní opatření při používání akumulátoru

- Svorky nesmíte nikdy uvést do zkratu.
- Akumulátor chraňte před vodou, olejem a organickými rozpouštědly.
- Akumulátor nerozebírejte ani neopravujte.
- Pokud akumulátor likvidujete, nevystavujte ho plamenům ani ho nelikvidujte jako běžný domovní odpad. (Podporujeme recyklaci.)
- Akumulátor nevyhazujte ani nerozebírejte.
- Akumulátor neopouštějte v místech, na nichž teplota dlouhodobě dosahuje hodnoty 40 °C nebo vyšší.
- Akumulátor neuvádějte do zkratu tím, že na jeho svorky necháte padat nečistoty nebo prach. Tento stav povede k poruše. Pokud jsou jeho svorky zoxidované, akumulátor nepoužívejte.
- Akumulátor je vybaven ochrannou funkcí, která kvůli prodloužení životnosti odpojí výstup. Pokud je zbývajících úroveň nabití akumulátoru nízká, motor nářadí se může zastavit, i když je během používání provozní spínač stisknutý. Tento stav však není způsoben poruchou, ale ochrannou funkcí. V tomto případě akumulátor okamžitě dobijte.

## Bezpečnostní opatření pro zacházení s nabíječkou

- Tato nabíječka je vybavena indikátorem (vícebarevná LED), který zobrazuje stav nabíjení akumulátoru.
- Nabíječku neuvádějte do zkratu tím, do jejího kontaktního slotu necháte padat nečistoty nebo prach. Tento stav povede k poruše. Pokud jsou kovové svorky zoxidované, nabíječku nepoužívejte.

## BEZPEČNOSTNÍ SYMBOLY



Před použitím nářadí pečlivě čtěte pokyny v této příručce.



Oblast s označením vysokých teplot

Kvůli ochraně motoru nářadí nepoužívejte, pokud se oblast s označením vysokých teplot zahřeje. (viz strana 79)



Během provozu se nedotýkejte.

## Symboly



Pouze pro země EU

Z důvodu přítomnosti nebezpečných součástí v zařízení mohou odpadní elektrické a elektronické zařízení, akumulátory a baterie negativně ovlivnit životní prostředí a lidské zdraví.

Elektrické a elektronické spotřebiče ani akumulátory nevyhazujte do domovního odpadu!

V souladu s evropskou směrnicí o odpadních elektrických a elektronických zařízeních, akumulátorech a bateriích a odpadních akumulátorech a bateriích, stejně jako jejím přizpůsobením ve vnitrostátním právu, by odpadní elektrická zařízení, baterie a akumulátory měly být uchovávány odděleně a měly by být odevzdány na vyhrazeném sběrném místě komunálního odpadu, které je provozováno v souladu s předpisy na ochranu životního prostředí.

Toto je označeno symbolem přeškrtnuté popelnice na kolečkách, který je umístěn na zařízení.

## Vibrace

Celková hodnota vibrací (vektorový součet tří os) určena podle normy EN62841-1:

Rukojeť: 0,3 m/s<sup>2</sup>

Nejistota (K): 1,5 m/s<sup>2</sup>

**POZNÁMKA:** Celková(é) hodnota(y) deklarovaných vibrací byla(y) změřena(y) v souladu se standardní zkušební metodou a dá se použít k porovnání nářadí mezi sebou.

**POZNÁMKA:** Celkovou(é) hodnotu(y) deklarovaných vibrací lze také použít k předběžnému posouzení míry expozice vibracím.

**VAROVÁNÍ:** Emise vibrací se při používání elektrického nářadí ve skutečnosti mohou od deklarované(ých) hodnot(y) lišit v závislosti na způsobech použití nářadí.

**VAROVÁNÍ:** Nezapomeňte stanovit bezpečnostní opatření na ochranu obsluhy podle odhadu expozice ve skutečných podmínkách použití. (Vezměte přitom v úvahu všechny části provozního cyklu, tj. kromě doby zátěže například doby, kdy je nářadí vypnuté a kdy běží naprázdno.)

## Hlučnost

Typická vážená hladina hluku (A) určená podle normy EN62841-1:

Hladina akustického tlaku (K=3 dB(A)): 69,5 dB(A)

Hladina akustického výkonu (K=3 dB(A)): 78,1 dB(A)

**POZNÁMKA:** Celková(é) hodnota(y) emisí hluku byla(y) změřena(y) v souladu se standardní zkušební metodou a dá se použít k porovnání nářadí mezi sebou.

**POZNÁMKA:** Hodnotu(y) deklarovaných emisí hluku lze také použít k předběžnému posouzení míry expozice vibracím.

**VAROVÁNÍ:** Používejte ochranu sluchu.

**VAROVÁNÍ:** Emise hluku se při používání elektrického nářadí ve skutečnosti mohou od deklarované(ých) hodnot(y) lišit v závislosti na způsobech použití nářadí.

**VAROVÁNÍ:** Nezapomeňte stanovit bezpečnostní opatření na ochranu obsluhy podle odhadu expozice ve skutečných podmínkách použití. (Vezměte přitom v úvahu všechny části provozního cyklu, tj. kromě doby zátěže například doby, kdy je nářadí vypnuté a kdy běží naprázdno.)



# Vhodný akumulátor a nabíječka

Akumulátor	BL1815N / BL1820B / BL1830B / BL1840B / BL1850B / BL1860B
Nabíječka	DC18RC / DC18RD / DC18RE / DC18SD / DC18SE / DC18SF / DC18SH / DC18WC

- Některé z výše uvedených typů akumulátorů a nabíječek nemusí být ve vaší oblasti dostupné.
- Před nabíjením akumulátoru si nezapomeňte přečíst také návod k použití nabíječky.

**VAROVÁNÍ:** Používejte pouze výše uvedené typy akumulátorů a nabíječek. Při použití jiných typů akumulátorů a nabíječek může dojít ke zranění a/nebo požáru.

## Důležité bezpečnostní pokyny pro akumulátor

1. Před používáním akumulátoru se seznámte se všemi pokyny a varovnými symboly na nabíječce (1), akumulátoru (2) a na výrobku (3), který akumulátor používá.
2. Akumulátor nerozebírejte ani do něj nezasahujte. Mohlo by dojít ke vzniku požáru, přehřátí nebo explozi.
3. Pokud se provozní doba výrazně zkrátí, okamžitě zastavte provoz. Jinak může dojít k přehřátí, vzniku popálenin a dokonce i k výbuchu.
4. Pokud se vám dostane elektrolyt do očí, vypláchněte jej čistou vodou a okamžitě vyhledejte lékařskou pomoc. Jinak může dojít ke ztrátě zraku.
5. Kontakty akumulátoru chraňte před zkratem:
  - (1) Svorek se nedotýkejte vodivými předměty.
  - (2) Akumulátor neskladujte v zásobnících s jinými kovovými předměty, např. s hřebíky, mincemi apod.
  - (3) Akumulátor nevystavujte vlhku nebo dešti.Při zkratu může v akumulátoru vzniknout velký průtok proudu, může dojít k jeho přehřátí, popálení či dokonce havárii.
6. Nářadí a akumulátor neskladujte a nepoužívejte v prostředí, kde teplota může dosáhnout nebo překročit 50 °C (122 °F).
7. Akumulátor nevhazujte do ohně, ani když je vážně poškozen nebo skončila jeho životnost. Akumulátor může v ohni explodovat.
8. Akumulátor neškrábejte, neřežte, nemačkejte, neházejte, nepouštějte a chraňte před nárazy tvrdými předměty. Mohlo by tak dojít ke vzniku požáru, přehřátí nebo explozi.
9. Nepoužívejte poškozený akumulátor.
10. Lithium-iontové články jsou legislativně zařazeny mezi Nebezpečné zboží.

U komerční přepravy, např. třetími stranami, je nutno dodržovat zvláštní požadavky na balení a označování.

Pro přípravu odesílané položky se obraťte na odborníka pro nebezpečný materiál. Dodržujte také pravděpodobně mnohem podrobnější národní celostátní předpisy.

Otevřené kontakty přelepte páskou nebo jinak zamaskujte, a akumulátor zabalte tak, aby se v obalu nemohl pohybovat.

11. Při likvidaci vyjměte akumulátor z nářadí a odložte jej na bezpečném místě. Dodržujte místní předpisy týkající se likvidace akumulátorů.
12. Akumulátor používejte pouze s výrobky specifikovanými společností Makita. Při instalaci akumulátorů do nekompatibilních produktů může dojít k požáru, nadměrnému teplu, výbuchu nebo úniku elektrolytu.
13. Pokud se nebude nářadí delší dobu používat, akumulátor se z něj musí vyjmout.
14. Akumulátor se během použití a po něm může zahřát a může způsobit popáleniny nebo nízkoteplotní popáleniny. Věnujte pozornost manipulaci s horkými akumulátory.
15. Bezprostředně po použití se nedotýkejte svorek nářadí. Mohou být horké a způsobit popáleniny.
16. Dbejte na to, aby na svorkách neulpěly třísky, prach nebo nečistoty, a na akumulátoru nevznikly otvory nebo rýhy. Může dojít k zahřátí, vznícení, prasknutí a poruše nářadí nebo akumulátoru, což může mít za následek popáleniny nebo zranění osob.
17. Pokud nářadí nepodporuje použití v blízkosti vysokonapětového elektrického vedení, akumulátor v tomto prostředí nepoužívejte. Mohlo by dojít k poruše nebo havárii nářadí či akumulátoru.
18. Akumulátor udržujte mimo dosah dětí.

## TYTO POKYNY SI ULOŽTE.

### ⚠️ UPOZORNĚNÍ:

- Používejte pouze originální akumulátory Makita. Pokud použijete neoriginální akumulátory jiného výrobce než Makita nebo akumulátory, které byly upraveny, může dojít k explozi akumulátoru a vzniku požáru, poranění a dalším škodám. Dojde také ke ztrátě záruky na nářadí Makita a nabíječku.



## **Tipy pro zachování maximální životnosti akumulátoru**

1. **Akumulátor před úplným vybitím dobijte. Pokud zaznamenáte snížení výkonu nářadí, přestaňte ho používat a akumulátor nabijte.**
2. **Plně nabitý akumulátor nikdy znovu nenabíjejte. Přebíjením se doba životnosti akumulátoru zkracuje.**
3. **Akumulátor nabíjejte při pokojové teplotě 10 °C až 40 °C (50 °F až 104 °F). Horký akumulátor nechte před nabíjením vychladnout.**
4. **Pokud nebudete akumulátor používat, vyjměte ho z nářadí nebo z nabíječky.**
5. **Pokud akumulátor delší dobu nepoužíváte (déle než šest měsíců), nabijte ho.**

# Označení a příslušenství

DTC102

## Akumulátorová řezačka kabelů

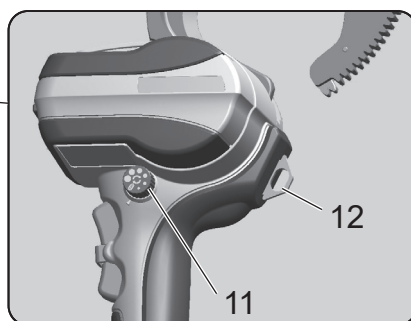
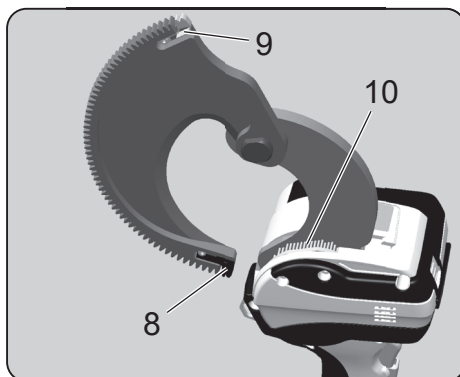
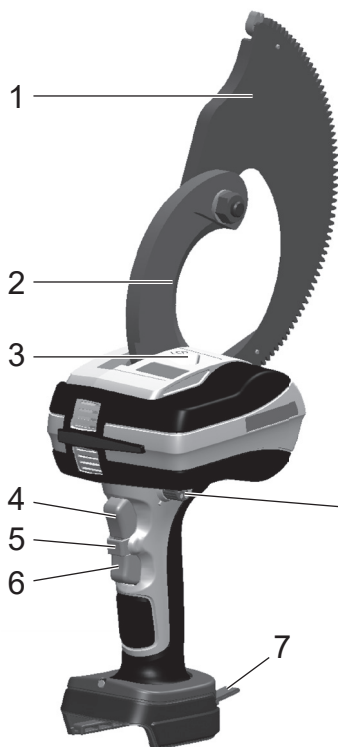

## Přenosná brašna



\* Toto nářadí je určeno k provozu s 18V lithium-iontovou baterií Makita.

1	Pohyblivý nůž	7	Poutko k zavěšení
2	Stacionární nůž	8	Ozubený převod (A)
3	Pracovní LED osvětlení	9	Ozubený převod (B)
4	Přepínač režimu vpřed	10	Kartáč (pro očištění od prachu)
5	Zámek spínače	11	Ovladač
6	Přepínač režimu vzad	12	Kroužek k zavěšení

## Akumulátorová řezačka kabelů

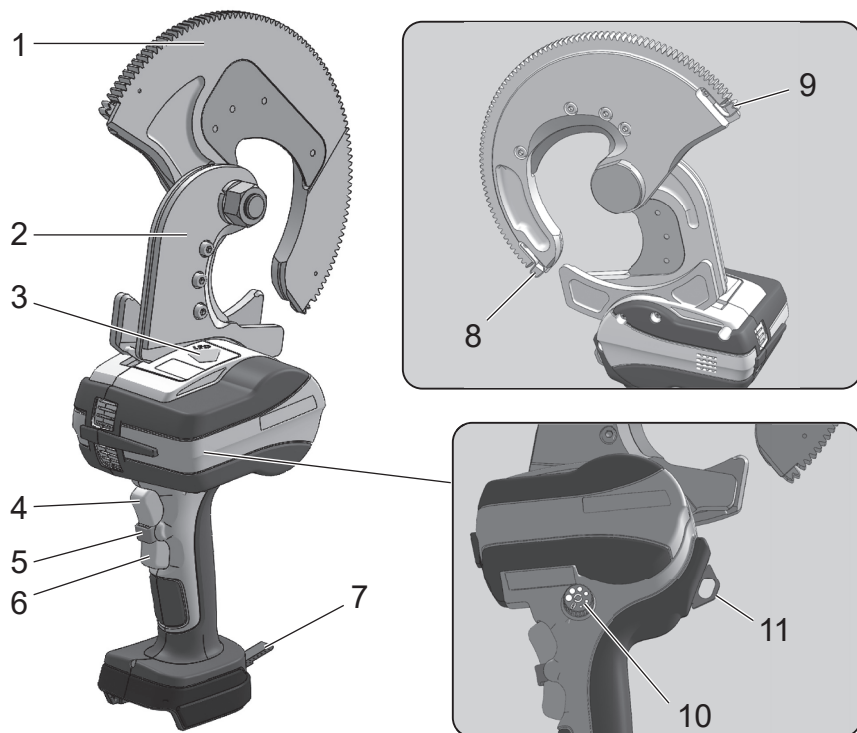

## Přenosná brašna



\* Toto nářadí je určeno k provozu s 18V lithium-iontovou baterií Makita.

1	Pohyblivý nůž	7	Poutko k zavěšení
2	Stacionární nůž	8	Ozubený převod (A)
3	Pracovní LED osvětlení	9	Ozubený převod (B)
4	Přepínač režimu vpřed	10	Ovladač
5	Zámek spínače	11	Kroužek k zavěšení
6	Přepínač režimu vzad	—	—

# Akumulátor

## Akumulátor

- V době nákupu může být aktivována funkce ochrany akumulátoru, protože není dostatečně nabitý. (Buďte opatrní, protože při manipulaci s vypínačem může dojít ke spuštění výrobku.) Před použitím nabijte akumulátor pomocí rychlonabíječky.
- Pokud výrobek nepoužíváte, nasadte na akumulátor kryt. Zajišťuje ochranu akumulátoru před vodou a prachem.
- Pokud výrobek delší dobu nepoužíváte, uskladněte ho s vyjmutým akumulátorem.

## Prodloužení životnosti akumulátoru

- Pokud budete mít pocit, že síla nářadí slábne, přestaňte jej používat a akumulátor nabijte.
- Plně nabitý akumulátor nikdy znovu nenabíjejte.
- Akumulátor nabíjejte při teplotě 10 °C až 40 °C.
- Pokud se akumulátor zahřeje (například ihned po použití), doporučujeme jej vložit do nabíječky, aby se ochladil a nabítl.
- Pokud se lithium-iontový akumulátor nebude delší dobu používat (alespoň 6 měsíců), doporučujeme ho nabít a poté uskladnit.

## Sběr akumulátorů

- Použité akumulátory se sbírají k recyklaci. Akumulátor odnesete do prodejny, kde jste výrobek zakoupili, nebo do prodejní kanceláře společnosti Makita.



Recyklace lithium-iontového akumulátoru

## Nasazení a vyjmutí akumulátoru

### VAROVÁNÍ:

Akumulátor vložte správně do výrobku. Pokud je červená část v horní části tlačítka viditelná, akumulátor není na svém místě zcela zajištěn. Akumulátor zasuňte pevně, aby nebyla vidět celá červená část.

- Pokud není akumulátor zasunut dostatečně, může se oddělit a způsobit nehodu.
- Chcete-li akumulátor od tohoto výrobku odpojit: A. přidržte tlačítko na přední straně akumulátoru a B. vysunutím jej vyjměte.
- Při nasazování vyrovnejte polohu akumulátoru s drážkami na výrobku a poté ho zasuňte opačným postupem až na doraz. Pokud je v tomto okamžiku červená část v horní části tlačítka viditelná, akumulátor není na svém místě zcela zajištěn. Akumulátor zasuňte správně až na doraz, aby nebyla vidět celá červená část.

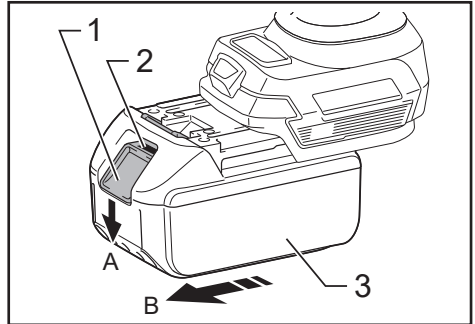

► 1. Tlačítko 2. Červená část 3. Akumulátor

## Kontrola zbývajících kapacity akumulátoru

Platí pouze pro akumulátory opatřené indikátorem

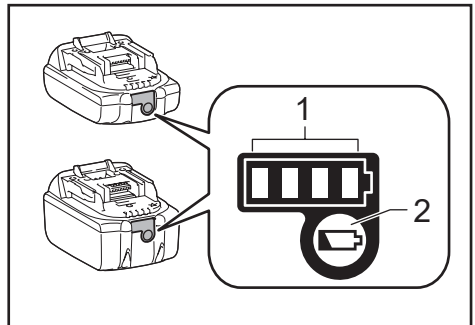

► 1. Indikátory 2. Kontrolní tlačítko

Zbývajících kapacitu zobrazíte stiskem kontrolního tlačítka na akumulátoru. Indikátor se rozsvítí na několik sekund.

Indikátory			Zbývajících kapacita
Svítlí	Nesvítlí	Bliká	
■ ■ ■ ■ ■			75 % až 100 %
■ ■ ■ ■ □			50 % až 75 %
■ ■ ■ □ □			25 % až 50 %
■ □ □ □ □			0 % až 25 %
▬ □ □ □ □			Nabíjete akumulátor.
■ ■ □ □ □			Akumulátor může být vadný.
□ □ □ ■ ■			

**POZNÁMKA:** Vzhledem k podmínkám používání a teplotě prostředí se zobrazená kapacita může od skutečného stavu mírně lišit.

**POZNÁMKA:** První indikátor (levý krajní) bude při aktivaci systému ochrany akumulátoru blikat.

## Jak nářadí používat

### Připojení akumulátoru

1. Přidržíte západku a akumulátor vysuňte. Nový akumulátor pevně zasuňte na místo.
2. Po nasazení akumulátor jemným zatažením zkontrolujte, zda je pevně na svém místě. Při vytahování akumulátoru netlačte na západku.

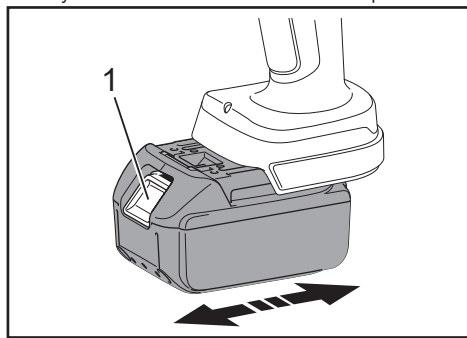

► 1. Západka

### Operace se spínačem

Z bezpečnostních důvodů je nářadí vybaveno dvoučinným spínacím systémem.

Chcete-li aktivovat přepínač režimu vpřed (řezání) a přepínač režimu vzad (reverzace), nejprve stiskněte zámek spínače a poté přepínač režimu vpřed/vzad.

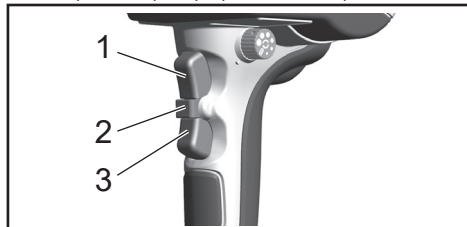

► 1. Přepínač režimu vpřed 2. Zámek spínače  
3. Přepínač režimu vzad

### Pracovní LED osvětlení

Nářadí je vybaveno LED osvětlením, která osvětluje obvod řezacího nože. Rozsvítí se, když je zapnutý přepínač vpřed nebo vzad, a zhruba 10 sekund po uvolnění přepínače zhasne.

#### **⚠️ UPOZORNĚNÍ:**

- Nedívejte se přímo do LED osvětlení. Při delším pohledu do LED osvětlení může dojít k poškození zraku.

### Indikace nízké kapacity akumulátoru

Pokud je zbývající kapacita akumulátoru nízká, LED indikátor při zapnutí přepínače režimu vpřed pětkrát pro výstrahu zabliká. Akumulátor nabijte nebo nainstalujte náhradní.

### Řezné operace

1. [DTC102, DTC103]  
Aktivaci spínače otevřete pohyblivý nůž. Pomocí přepínačů režimu vpřed a vzad nastavte pohyblivý nůž do neutrální polohy.

DTC102



DTC103



2. Povolení nebo zákaz automatického reverzního chodu pomocí otočného ovladače  
 Pohybem ovladače do požadované polohy zapnete automatický reverzní chod nebo jej pohybem do polohy vypnuto vypnete.

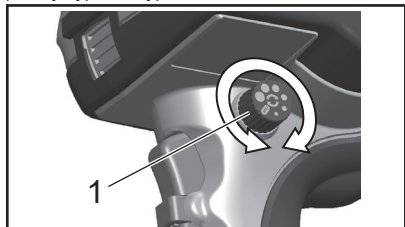

► 1. Ovladač

#### Automatický reverzní chod

Pokud je funkce automatického reverzního chodu zapnuta, motor se po přeříznutí kabelu zabrzdí. Po uvolnění přepínače režimu vpřed se pohyblivý nůž automaticky vrátí do polohy podle nastavení ovladače.

Otevření lze seřadit v 6 úrovních. (Úroveň otevření je orientační.)

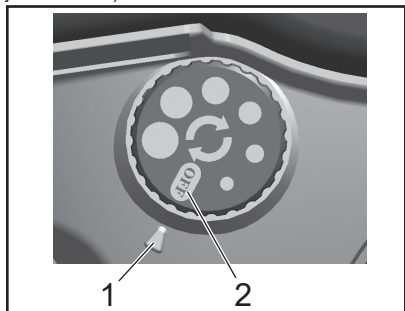

► 1. Úroveň otevření 2. Vypnuto

#### ▲UPOZORNĚNÍ:

- Pokud je přepínač režimu vpřed uvolněn před dokončením řezu, automatický reverzní chod se neaktivuje.
- Automatický reverzní chod se neaktivuje při použití jemného elektrického kabelu 60 mm<sup>2</sup> nebo menšího.
- Průměr otevření se může lišit podle zbývajícího napětí akumulátoru.

3. [ DTC102, DTC103 ]  
 Vkládání elektrického kabelu do otvoru pohyblivého nože  
 Kabel, který chcete přeříznout, umístěte na stacionární nůž a pohyblivý nůž uzavřete okolo kabelu. Pohyblivý nůž posuňte rukou tak, aby zuby převodovky zapadly do hnacího mechanismu jednotky.

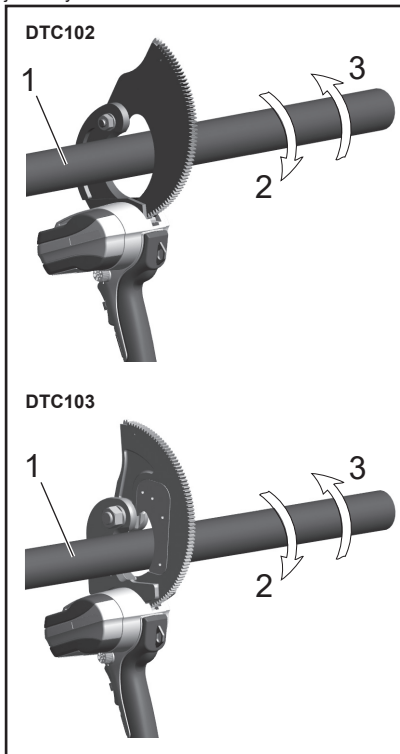

► 1. Kabel 2. Rotace řezání  
 3. Reverzní rotace

4. Ovládání přepínače režimu vpřed a řezání elektrického kabelu  
 Přidržte přepínač režimu vpřed, dokud není řezání dokončeno.
5. Odstraňování zbytků po řezání.  
 Po skončení řezání odstraňte z nože všechny zbytky nebo nečistoty.

### **⚠ UPOZORNĚNÍ:**

#### **• Prodloužený provoz**

Chcete-li šetřit motor, přestaňte nářadí používat, když se zahřeje oblast kolem výstražného štítku. Před dalším použitím řezačku umístěte na 50 minut na chladné a dobře větrané místo, dokud nevychladne.

#### **• Nadproudová ochrana/ochrana proti přetížení se může aktivovat i při použití řezačky v rámci rezné kapacity.**

Výkonnost nářadí ovlivňuje také provozní teplota, délka kabelu, ohyb a další faktory.

#### **• Pokud LED osvětlení 6krát nebo vícekrát zabliká, jedná se o indikaci závady na obvodové desce. Obrat' se na svého prodejce.**

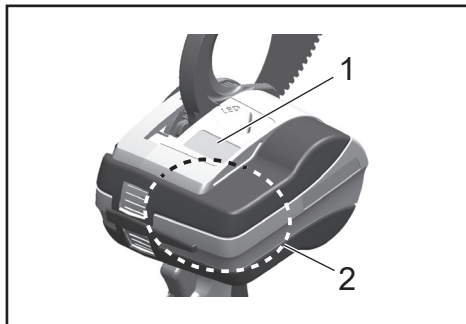

- ▶ 1. Výstražný štítek
- ▶ 2. Oblast s označením vysokých teplot

### **⚠ UPOZORNĚNÍ:**

#### **• Řezačka DTC102 je určena pouze pro měděné a hliníkové kabely. Řezačku DTC102 nepoužívejte na ocel, vodiče typu ACSR nebo jiné ocelové materiály.**

#### **Funkce nadproudové ochrany**

Pokud dojde během přestřížení kabelu mimo specifikaci k proudovému přetížení, aktivuje se funkce nadproudové ochrany a motor se zastaví. Obnovení činnosti provedete uvolněním přepínače režimu vpřed.

# Výměna náhradních dílů

Při svépomocné výměně ozubeného převodu postupujte podle níže uvedených pokynů.

## **⚠ UPOZORNĚNÍ:**

- Před výměnou ozubeného převodu nezapomeňte vyjmout z hlavní jednotky akumulátor.
- Pokud je ozubený převod poškozený nebo vydává neobvyklý hluk, okamžitě jej vyměňte. Při dalším používání výrobku s poškozeným ozubeným převodem by mohlo dojít k poškození interních převodů.

## Výměna ozubeného převodu

1. Vyjmutí ozubeného převodu  
Pomocí imbusového klíče vyšroubujte šroub se šestihranem (M3 × 3) a vyjměte ozubený převod.
2. Montáž ozubeného převodu  
Nasadte nový ozubený převod a šroub pevně utáhněte.

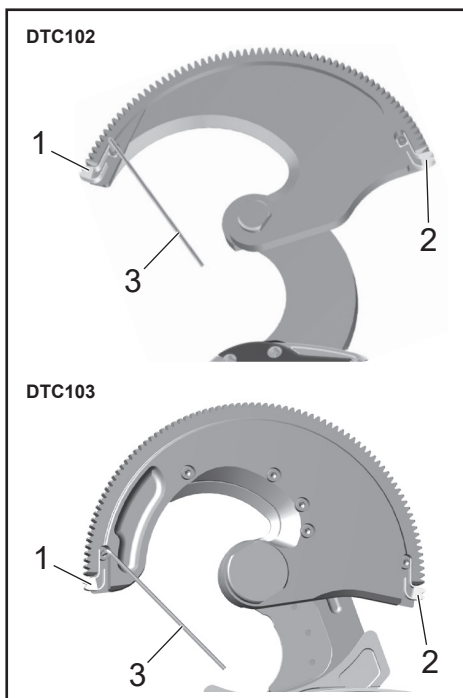

- 1. Ozubený převod (A) 2. Ozubený převod (B)  
3. Klíč imbus

# Výměna náhradních dílů (DTC103)

Při svépomocné výměně nože postupujte podle níže uvedených pokynů.

## **⚠ UPOZORNĚNÍ:**

- Před výměnou nože nezapomeňte z hlavní jednotky vyjmout akumulátor.

## Výměna nože

1. Z pohyblivého nebo stacionárního rámu vyjměte šrouby.
2. Nůž vyměňte za nový a šrouby zašroubujte.

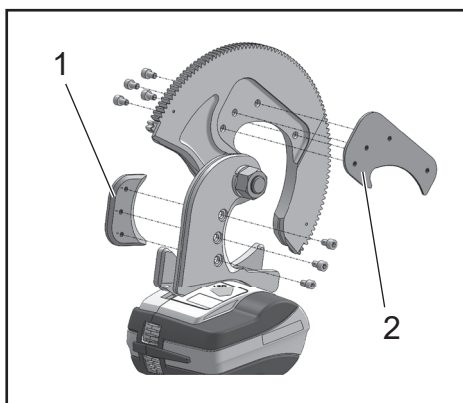

- 1. Nůž na výměnu 2. Nůž na výměnu



# Volitelné příslušenství

## • Ramenní popruh (161347-8)

Tento ramenní popruh se používá připojením k závěsnému poutku tohoto nářadí.

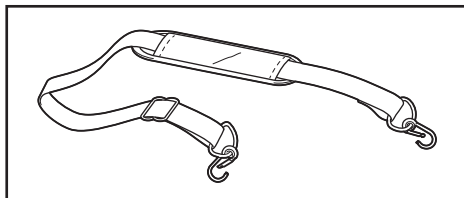

# Údržba / Kontrola

- Pamatujte si, že při zanedbání každodenní údržby / kontroly může dojít k poruše nářadí.
- Kvůli zajištění bezproblémového chodu a prevenci koroze se vyhněte uskladnění nářadí ve vlhkém prostředí.
- Pokud dojde k poškození nářadí při běžném používání (10 000 nebo více operací, 1 000 nebo více řezů), neobnovujte provoz pouze po výměně poškozeného dílu, protože životnost již skončila.
- Pokud dojde ke znečištění dílu z pryskyřice, otřete jej měkkým hadříkem navlhčeným mýdlovou vodou.
- Pokud je akumulátor uskladněn samostatně, nezapomeňte na svorky nasadit kryt, aby nedošlo ke zkratu.
- Z bezpečnostních důvodů doporučujeme předat nářadí přibližně jednou za dva roky výrobci ke kontrole (za poplatek). O podrobnosti požádejte svého prodejce.
- Pohyblivý nůž a stacionární nůž jsou spotřební součásti. Nevztahuje se na ně záruka.

# Technické údaje

Akumulátorová řezačka kabelů	DTC102		DTC103
Maximální řezný průměr	Pouze neželezné materiály (hliník nebo měď)	Měděný vodič	Vodiče typu ACSR AL550 mm <sup>2</sup> /ST70 mm <sup>2</sup>
	φ 65 mm	φ 47 mm	
Elektromotor	Stejnoseměrný motor		
Rozměry	117 (H) × 357 (V) × 228 (Š) (mm)		117 (H) × 356 (V) × 240 (Š) (mm)
Hmotnost	2,8 kg		4,8 kg

### **⚠ UPOZORNĚNÍ:**

- Řezačka DTC102 je určena pouze pro měděné a hliníkové kabely. Řezačku DTC102 nepoužívejte na ocel, vodiče typu ACSR nebo jiné ocelové materiály.

# Prohlášení o shodě

## Pouze pro evropské země

Prohlášení o shodě jsou součástí této uživatelské příručky jako Příloha A.

# SLOVENSKO: Prevod originalnih navodil

**⚠ OPOZORILO:** Preberite in osvojite vsebino vseh navodil in varnostnih informacij v tem vodniku za uporabnika in navodilih za uporabo. Nepredvidena uporaba lahko povzroči resne poškodbe ali smrt.

- Zahvaljujemo se vam za nakup našega baterijskega rezalnika kablov.
- Pred uporabo opreme temeljito in pozorno preberite ta navodila za uporabo. Ko preberete ta navodila za uporabo, jih shranite na lahko dostopno mesto.
- Opis  
Mehanski rezalniki so baterijski rezalniki, zasnovani za rezanje kablov, ki se danes uporabljajo v industriji.

## Previdnostni ukrepi

**⚠ OPOZORILO:** Preberite vsa varnostna opozorila in navodila. Neupoštevanje opozoril in navodil lahko vodi do električnega udara, požara in/ali resnih poškodb.

### Shranite vsa opozorila in navodila za morebitno uporabo v prihodnosti.

**⚠ OPOZORILO:** On nepravilni uporabi tega izdelka lahko pride do smrtnih ali resnih poškodb uporabnika.

#### 1) Varnost na delovnem mestu

- a) Delovno mesto ohranjajte čisto in dobro razsvetljeno. Nered in tema na delovnem mestu vodi do nesreč.
- b) Električnih orodij ne uporabljajte v eksplozivnih ozračjih, npr. v bližini vnetljivih tekočin, plinov ali prahu. Električna orodja lahko povzročijo iskre, ki lahko zanetijo prah ali hlape.
- c) Otrokom in mimosodičnim ne dovolite v bližino delujočega električnega orodja. Zaradi odvrnitve pozornosti lahko izgubite nadzor nad orodjem.

#### 2) Električna varnost

- a) Vtiči električnega orodja se morajo ujemati z vtičnico. Vtiča nikoli ne spreminjajte. Pri uporabi ozemljenega električnega orodja ne uporabljajte adapterskih vtičev. Z uporabo nespremenjenih vtičev in ustreznih vtičnic boste zmanjšali nevarnost električnega udara.
- b) Preprečite stik telesa z ozemljenimi površinami, kot so cevi, radiatorji, kuhinjske peči in hladilniki. Obstaja namreč povečana nevarnost električnega udara, če je vaše telo ozemljeno.
- c) Električnih orodij ne izpostavljajte dežju ali mokrim pogojem. Voda, ki pride v električno orodje, bo povečala tveganje električnega udara.
- d) Ne zlorabljajte kabla. Kabla nikoli ne uporabljajte za prenašanje, vlečenje ali izklapljanje električnega orodja iz vtičnice.

Kabel zavarujte pred vročino, oljem, ostrimi robovi in gibljivimi deli. Poškodovani ali zavozlani kabli povečajo nevarnost električnega udara.

- e) Kadar z električnim orodjem delate na prostem, uporabite podaljšek, ki je primeren za uporabo na prostem. Uporaba kabla, primerne za zunanjo uporabo, zmanjša nevarnost električnega udara.
- f) Če je uporaba električnega orodja v vlažnem okolju neizogibna, uporabite vir napajanja, ki je zaščiten z zaščitno napravo na preostali tok (RCD). Uporaba RCD-ja zmanjša nevarnost električnega udara.

#### 3) Osebna varnost

- a) Ko upravljate električno orodje, bodite zbrani, pazite, kaj delate, in ravnajte razumno. Če ste utrujeni ali pod vplivom drog, alkohola ali zdravil, orodja ne uporabljajte. Trenutek nepozornosti med delovanjem električnega orodja lahko povzroči resne telesne poškodbe.
- b) Uporabljajte osebno zaščitno opremo. Vedno uporabljajte zaščito za oči. Uporaba osebne zaščitne opreme, na primer protiprašne maske, nestrsečih zaščitnih čevljev, zaščitne čelade in glušnikov, odvisno od vrste in načina uporabe električnega orodja, zmanjša tveganje telesnih poškodb.
- c) Preprečite nenamerni vklop naprave. Preden orodje priključite na električno omrežje in/ali baterijski komplet, ga dvignete ali prenašate, se prepričajte, da je stikalo v položaju za izklop. Če imate med prenašanjem električnega orodja prst na stikalu ali orodje polnite pri vključenem stikalu, to lahko privede do nesreč.
- d) Odstranite morebitne nastavitvene ključe, preden vključite električno orodje. Če ključ pustite pritrjen na vrtečem se delu električnega orodja, lahko pride do telesnih poškodb.
- e) Ne segajte predaleč. Med delom ohranjajte stabilnost. Tako boste imeli boljši nadzor nad električnim orodjem v nepredvidljivih situacijah.
- f) Bodite ustrezno oblečeni. Ne nosite ohlapnih oblačil ali nakita. Las, oblačil in rokavic ne približujte premikajočim se delom. Ohlapna oblačila, nakit ali dolgi lasje se lahko zataknejo v premikajoče se dele.

- g) Če so naprave predvidene za priklop na odsosovalno napravo in zbiralnike prahu, jih je treba ustrezno priključiti in pravilno uporabljati. Uporaba zbiralnika za prah lahko zmanjša nevarnosti, povezane s prahom.
- h) Ne dovolite, da vas poznavanje, pridobljeno s pogosto uporabo orodij, zadovolji in prezrete načela glede varnosti orodij. Neprevidno ravnanje lahko v delčku sekunde povzroči nastanek hudih poškodb.
- c) Ko baterijskega kompleta ne uporabljajte, ga ne približujte drugim kovinskim predmetom, kot so papirnate sponke, kovanci, ključji, željni, vijaki in drugi majhni kovinski predmeti, ki bi lahko vzpostavili povezavo med terminali baterije. Kratak stik med terminali baterije lahko povzroči opeklino ali požar.
- d) Pri napačni uporabi lahko tekočina brizgne iz baterije; preprečite stik. V primeru nezgodnega stika prizadeto mesto sperite z vodo. Če vam tekočina pride v oči, poiščite zdravniško pomoč. Tekočina, ki brizgne iz baterije, lahko povzroči draženje ali opeklino.

#### 4) Uporaba in nega električnega orodja

- a) Električno orodje ne uporabljajte s silo. Uporabite ustrezno električno orodje glede na delo, ki ga želite izvajati. Pravilno električno orodje bo delo opravilo bolje in varneje s hitrostjo, za katero je zasnovano.
- b) Ne uporabljajte električnega orodja, če stikala ni mogoče vključiti in izključiti. Vsako električno orodje, ki ga ni mogoče upravljati s stikalom, je nevarno in ga je treba popraviti.
- c) Izklopite vtič iz električnega vira in/ali odstranite baterijski komplet iz električnega orodja, preden začnete z nastavitvami, zamenjavo dodatkov ali preden orodje spravite. Takšni preventivni varnostni ukrepi zmanjšajo tveganje za nenamerni zagon električnega orodja.
- d) Električna orodja v mirovanju shranite izven doseg otrok in osebam, ki niso seznanjene z električnim orodjem ali s temi navodili, ne dovolite uporabljati električnega orodja. Električna orodja v rokah neusposobljenih uporabnikov so nevarna.
- e) Vzdržujte električno orodje in dodatke. Preverite poravnost premičnih delov, prepričajte se, da deli niso zlomljeni in da ni drugih stanj, ki bi vplivala na delovanje električnega orodja. Če je električno orodje poškodovano, ga je treba pred uporabo popraviti. Številne nesreče se zgodijo zaradi slabo vzdrževanih električnih orodij.
- f) Rezalno orodje vzdržujte ostro in čisto. Pravilno vzdrževana rezalna orodja z ostrimi rezalnimi robovi se bodo manj verjetneje sprijemala in so lažje vodljiva.
- g) Električno orodje, dodatke, nastavke orodja itd. uporabljajte v skladu s temi navodili, pri čemer upoštevajte delovne pogoje in delo, ki ga želite opraviti.
- e) Ne uporabljajte baterijskega kompleta ali orodja, ki je poškodovano ali spremenjeno. Poškodovane ali spremenjene baterije lahko vodijo do nepredvidljivega vedenja, ki lahko vodi do požara, eksplozije ali tveganja poškodb.
- f) Električnega kompleta ali orodja ne izpostavljajte ognju ali prekomerni temperaturi. Izpostavljenost ognju ali temperaturam nad 130 °C lahko povzroči eksplozijo.
- g) Upoštevajte vsa navodila za polnjenje in baterijskega kompleta ali orodja ne polnite izven temperaturnega razpona, določenega v navodilih. Nepravilno polnjenje ali polnjenje pri temperaturah izven določenega razpona, lahko poškoduje baterijo in poveča nevarnost požara.

#### 6) Servis

- a) Električno orodje mora servisirati usposobljeno servisno osebo, pri čemer mora uporabljati identične nadomestne dele. Tako je zagotovljeno vzdrževanje varnosti električnega orodja.
- b) Poškodovanih baterijskih kompletov nikoli ne servisirajte. Baterijske komplete lahko servisira samo proizvajalec ali pooblaščen servisierji.

Ko izvajate postopek, pri katerem lahko pride pritrdilni element v stik s skrito električno napeljavo, držite električno orodje na izoliranih oprjemalnih površinah. Pritrdilni elementi, ki se dotaknejo žice pod napetostjo, lahko povzročijo, da izpostavljeni kovinski deli električnega orodja začnejo prevajati elektriko, s tem pa uporabniku grozi nevarnost udara električnega toka.

#### Uporabljajte originalni baterijski polnilnik in baterijski komplet Makita.

- Pri tem orodju uporabljajte originalni baterijski komplet.
- Baterijskega kompleta ne polnite z drugim baterijskim polnilnikom. Neupoštevanje teh navodil lahko povzroči razpočenje, zaradi česar lahko pride do nezgode ali telesnih poškodb.

#### Baterijski komplet zamenjajte na pravilen način.

- Za priključitev baterijskega polnilnika, priloženega temu izdelku, uporabite vir napajanja z nazivno oznako.
- Za polnjenje baterijskega kompleta ne uporabljajte vira napajanja z enosmernim tokom ali električnega generatorja na motorni pogon. Neupoštevanje teh navodil lahko vodi do pregrevanja, kar lahko povzroči požar.
- Baterijskega kompleta ne polnite, kadar je temperatura okolja, baterijskega kompleta ali baterijskega polnilnika nižja od 0 °C ali višja od 40 °C. V nasprotnem primeru lahko pride do poškodb ali požara.

#### 5) Uporaba baterijskega orodja in vzdrževanje

- a) Baterijo polnite samo s polnilnikom, ki ga je določil proizvajalec. Polnilnik, ki je primeren za eno vrsto baterijskega kompleta, lahko povzroči tveganje za nastanek požara, kadar se uporablja z drugim baterijskim kompletom.
- b) Električna orodja uporabljajte samo s predvidenimi baterijskimi kompleti. Uporaba drugačnih baterijskih kompletov lahko vodi do poškodb in požara.

- Baterijski komplet polnite v dobro prezračevanem prostoru.
- Baterijskega kompleta med polnjenjem ne pokrivajte. V nasprotnem primeru lahko pride do poškodb ali požara.
- Po koncu polnjenja izvalcite vtičak iz električne vtičnice. V nasprotnem primeru lahko pride do električnega udara ali požara.

### **Rezalnika med uporabo ne usmerjajte proti ljudem.**

- V nasprotnem primeru lahko pride do nastanka telesnih poškodb.

### **Preprečite kratek stik na terminalih baterijskega kompleta.**

- Ko je baterijski komplet shranjen ločeno, terminal pokrijte z zaščito, da preprečite kratek stik. Poskrbite, da na terminalih baterije ne bo prišlo do kratkega stika z drugimi kovinskimi deli, kot so vijaki, žebelji itd.

### **Baterijskega kompleta ne izpostavljajte ognju.**

- V nasprotnem primeru lahko pride do razpočenja ali iztekanja nevarnih snovi.

### **Ne uporabljajte delov, ki so pod električno napetostjo.**

- Orodje ni izolirano. Uporaba orodja na mestih pod električno napetostjo lahko povzroči električni udar.
- Električnega priključka ali baterijskega kompleta ne prijemajte z mokrimi rokami. V nasprotnem primeru lahko pride do električnega udara.

### **Baterijski komplet odstranite z orodja v naslednjih primerih.**

- Ko orodja ne uporabljate ali ga popravljate
  - Pri zamenjavi nadomestnih delov
  - V drugih primerih, ko obstaja sum za nevarnost
- Neupoštevanje teh opozoril lahko vodi do nenamernega vklopa orodja in povzroči telesne poškodbe.

### **Nenameren vklop orodja.**

- Med premikanjem orodja držite prste vedno stran od sprožilnika. Nenameren vklop orodja lahko povzroči telesne poškodbe.

### **Uporabljajte samo določene dodatke.**

- Ne uporabljajte nobenih drugih dodatkov, kot tistih, ki so navedeni v teh navodilih za uporabo ali v našem katalogu. V nasprotnem primeru lahko pride do nezgode ali telesnih poškodb.

### **Uporabljajte zaščitno opremo.**

- Med delom uporabljajte zaščitna očala. Če je delo prašno, uporabljajte zaščitno masko. Pri rezanju se lahko razpršijo majhni delci in povzročijo poškodbe.

### **Ne zrite v LED delovno svetilko.**

- To lahko poškoduje vaš vid.

### **Upošteвайте delovno okolje.**

- Orodja, baterijskega polnilnika ali baterijskega kompleta ne uporabljajte na dežju ali v mokrem oziroma vlažnem okolju. V nasprotnem primeru lahko pride do električnega udara ali dima.
- Delo izvajajte v zadostno osvetljenem prostoru. Delo v temnem prostoru lahko povzroči nezgodo.

- Baterije ne uporabljajte ali polnite v prisotnosti vnetljivih tekočin ali plinov. V nasprotnem primeru lahko pride do eksplozije ali požara.

### **Delovno okolje vedno ohranjajte čisto.**

- Neurejen prostor in mize lahko povzročijo nezgode.

### **Otrokom ne dovolite v bližino orodja.**

- Orodja in kabla baterijskega polnilnika se lahko dotikajo samo operaterji. Drugim osebam ne dovolite v bližino delovnega okolja. V nasprotnem primeru lahko pride do nastanka telesnih poškodb.

### **Kadar orodje ni v uporabi, ga ustrezno shranite.**

- Orodje hranite na mestu z nizko vlažnostjo in na visokem mestu, kjer ga ne morejo doseči otroci, ali na mestu, kjer ga je mogoče zakleniti. V nasprotnem primeru lahko pride do nezgode.
- Orodja ali baterijskega kompleta ne hranite na mestu, kjer se lahko temperatura dvigne nad 40 °C ali višje (v kovinski škatli, poleti v avtu itd.). V nasprotnem primeru lahko pride do poškodb baterijskega kompleta, kar lahko povzroči dim ali vžig.

### **Orodja ne uporabljajte na nerazumen način.**

- Za varno in učinkovito delo izvajajte delo v skladu z zmogljivostjo orodja. Uporaba orodja nad njegovo zmogljivostjo lahko povzroči nezgodo.
- Orodja ne uporabljajte na nerazumen način, ki lahko povzroči zaklepanje motorja. V nasprotnem primeru lahko pride do dima ali vžiga.

### **Uporabljajte orodje, primerno za določeno delo.**

- Orodje uporabljajte samo za predvideno uporabo. V nasprotnem primeru lahko pride do nastanka telesnih poškodb.

### **Delo izvajajte v ustreznih oblačilih.**

- Ne nosite ohlapnih oblačil ali modnih dodatkov kot je verižica. Takšne stvari se lahko zataknejo v premikajoči ali vrteči se del in podobno.
- Med izvajanjem dela na prostem je priporočljiva uporaba gumijastih rokavic in čevljev s protizdrsnim podplatom. Rokavice in čevlji, ki drsijo, lahko povzročijo telesne poškodbe.
- Če imate dolge lase, uporabljajte kapo ali naglavno pokrivalo za zaščito las. V nasprotnem primeru se lahko vaši lasje zataknejo v premikajoči ali vrteči se del in podobno.

### **Orodja ne uporabljajte v nenaravni drži.**

- Ves čas ohranjajte stabilnost in ravnotežje. V nasprotnem primeru se lahko prevrnete, kar lahko vodi do nastanka telesnih poškodb.

### **Pri delu bodite zbrani in ravnajte z veliko pazljivostjo.**

- Med uporabo orodja bodite pozorni na ravnanje z orodjem, način izvajanja dela in okoljske pogoje ter delo izvajajte pazljivo. V nasprotnem primeru lahko pride do nezgode ali nastanka telesnih poškodb.
- Orodja ne upravljajte pod vplivom alkohola. V nasprotnem primeru lahko pride do nezgode ali nastanka telesnih poškodb.

- Orodja ne upravljajte v slabem fizičnem stanju. V nasprotnem primeru lahko pride do nezgode ali nastanka telesnih poškodb.
- To orodje je izdelano v skladu z ustreznimi varnostnimi zahtevami. Tega izdelka ne poskušajte spreminjati.

- Popravilo vašega orodja naj izvede pooblaščen servisni center. Popravila lahko izvaja le usposobljeno osebje z uporabo originalnih nadomestnih delov; v nasprotnem primeru lahko pride do znatnega tveganja za uporabnika.

## **S kablom baterijskega polnilnika ne ravnejte na grob način.**

- Polnilnika nikoli ne nosite za kabel in ga ne vlecite, da bi ga izključili iz vtičnice.
- Kabla ne približujte vročini, olju in ostrim robovom.
- Poskrbite, da v delovnem okolju ni nevarnosti, da bi stopili ali se spotaknili ob kabel. V nasprotnem primeru lahko pride do električnega udara ali kratkega stika, kar lahko vodi do vžiga.

## **Uporabite električni podaljšek, primeren za zunanjo uporabo.**

- Če uporabljate orodje na prostem, uporabite električni podaljšek s trpežnim kablom z gumijastim plaščem.

## **Vzdrževalna dela orodja izvajajte pazljivo.**

- Pri zamenjavi nadomestnih delov upoštevajte navodila za uporabo. V nasprotnem primeru lahko pride do nastanka telesnih poškodb.
- Kabel baterijskega polnilnika redno pregledujte. Če je kabel poškodovan, se obrnite na pooblaščen servis za popravilo. V nasprotnem primeru lahko pride do električnega udara ali kratkega stika, kar lahko vodi do vžiga.
- Če uporabljate električni podaljšek, kabel redno pregledujte. Če je kabel poškodovan, ga zamenjajte z novim. V nasprotnem primeru lahko pride do električnega udara ali kratkega stika, kar lahko vodi do vžiga.
- Ročaj naj bo vedno suh in čist ter ga ne izpostavljajte olju ali masti. V nasprotnem primeru lahko pride do nastanka telesnih poškodb.

## **Preverite poškodovane dele.**

- Pred uporabo preverite, ali so kakšni deli poškodovani. Prepričajte se, ali orodje in vsi sestavni deli delujejo normalno.
- Preverite, ali so premikajoči se deli poravnani, ali nemoteno delujejo, ali so deli poškodovani, so pritrjeni in ali obstaja kakršno koli drugo stanje, ki bi lahko vplivalo na delovanje orodja.
- Ne uporabljajte baterijskega polnilnika, katerega električni priključek ali kabel je poškodovan ali se je poškodoval med padcem. V nasprotnem primeru lahko pride do električnega udara ali kratkega stika, kar lahko vodi do vžiga.  
V primeru poškodb je potrebno ustrezno popravilo ali zamenjava s strani pooblaščenega servisa, razen če je v teh navodilih za uporabo navedeno drugače. Okvarjena stikala naj zamenja pooblaščen servis. Ne uporabljajte orodja, če stikala ni mogoče vključiti in izključiti. Takšno orodje morda ne deluje pravilno, zaradi česar lahko pride do nastanka telesnih poškodb.

## **Obrnite se na pooblaščen servis za zamenjavo.**

- Glavne enote, baterijskega polnilnika ali baterijskega kompleta ne razstavljajte, popravljajte ali spreminjajte. V nasprotnem primeru lahko pride do vžiga in nepravilnega delovanja, kar lahko vodi do nastanka telesnih poškodb.
- Če postane orodje vroče ali se na njem ugotovi nepravilnost, zahtevajte pregled ali popravilo orodja.

# Previdnostni ukrepi pri uporabi baterijskega rezalnika kablov

- Pri uporabi tega orodja sledite navodilom, kot je prikazano spodaj:

## Previdnostni ukrepi za orodje

- **Nikoli ne režite ničesar nad maksimalno zmogljivostjo rezanja.**

Ravnajte previdno, saj lahko pride v nasprotnem primeru do poškodb orodja. (glejte stran 97)

- **Ne dotikajte se rezalnega roba premikajočih se ali pritrdjenih rezil.**

V nasprotnem primeru lahko pride do nastanka telesnih poškodb.

- **Nikoli ne režite žic pod napetostjo (električnih kablov, ki prevajajo električno energijo).**

- **Orodja ne izpostavljajte padcem in drugim prekomernim udarcem.**

Notranja struktura je natančno izdelana tako, da je kompaktna in lahka, zato ob udarcu morda ne bo delovala pravilno.

- **Ne uporabljajte v dežju.**

To lahko povzroči rjavenje rezila in topost rezalnega roba, kar lahko vodi do poškodb orodja.

- **Odvečnih dolžin 50 mm ali manj ne režite.**

Rezanje odvečnih dolžin kabelskih priključkov ali drugih izjemno kratkih kablov lahko povzroči, da prežete notranje elemente kabla itd.

- **Ne uporabljajte sile v smeri rezanja.**

Materiale vedno režite naravnost. V nasprotnem primeru lahko poškodujete rezilo rezalnika.

- **Držite čvrsto.**

V nasprotnem primeru lahko pride do nastanka telesnih poškodb.

- **Poskrbite, da se med uporabo na višini nihče ne nahaja pod vami.**

V nasprotnem primeru lahko pride do nezgode zaradi padca materiala ali naprave itd.

- **Pred uporabo preverite, ali so kakšni deli poškodovani.**

Razpoke ali poškodbe na rezalniku lahko poškodujejo rezilo, kar lahko vodi do nastanka telesnih poškodb.

- **Med uporabo si vzemite odmor.**

Dolgotrajno rezanje brez odmorov ohranja povišano toploto motorja, zaradi česar lahko pride do pregrevanja motorja ali baterijskega kompleta, kar lahko povzroči okvaro. Poskrbite, da si med uporabo vzamete občasne odmore.

- **Zaradi nizke okoljske temperature (10 °C ali manj) lahko električni kabli postanejo trši, zaradi česar je lahko rezanje oteženo, tudi če je zmogljivost rezanja v mejah.**

- **Orodje po vsaki uporabi očistite z zrakom itd.**

Pazite, da iz odprtine (premikajoč se gonilnik rezila) v enoto ne zaidejo odrezani deli in drugi ostanke.

- **Ne režite električnih kablov z žicami premera 1 mm.**

V nasprotnem primeru se lahko rezilo rezalnika ujame v električni kabel in se zaklene.

## Previdnostni ukrepi pri uporabi baterijskega kompleta

- Pazite, da na terminalih ne pride do kratkega stika.
- Baterijskega kompleta ne izpostavljajte vodi, olju in organskim topilom.
- Baterijskega kompleta ne razstavljajte ali spreminjajte.
- Če baterijski komplet zavržete, ga ne izpostavljajte ognju ali ga ne odložite med splošne odpadke. (Spodbujamo recikliranje.)
- Baterijskega kompleta ne mečite ali pustite, da pade.
- Baterijskega kompleta ne puščajte na mestu, kjer je temperatura dlje časa enaka ali višja 40 °C.
- Pazite, da z vnosom umazanije ali prahu na terminal ne povzročite kratkega stika baterije, saj lahko to povzroči nepravilno delovanje. Če je terminal zarjavel, baterijskega kompleta ne uporabljajte.
- Za daljšo življenjsko dobo baterijskega kompleta je ta opremljen z zaščitno funkcijo, ki zaustavi izhodno moč. Med uporabo tega orodja se lahko motor ustavi, ko je stanje preostale baterije nizko, tudi če je stikalo za delovanje pritisnjeno. Do tega pojava pride zaradi zaščitne funkcije in ne zaradi nepravilnega delovanja. V takšnem primeru takoj napolnite baterijo.

## Previdnostni ukrepi za baterijski polnilnik

- Ta baterijski polnilnik je opremljen z indikatorsko lučko (večbarvna LED), ki prikazuje stanje napolnjenosti baterije.
- Pazite, da z vnosom umazanije ali prahu v režo za vstavev ne povzročite kratkega stika polnilnika, saj lahko to povzroči nepravilno delovanje. Če je kovinski terminal zarjavel, baterijskega polnilnika ne uporabljajte.

## OPOZORILNI SIMBOLI



Pred uporabo orodja pozorno preberite navodila v tem priročniku.

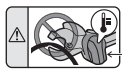

Opozorilno območje za visoko temperaturo

Da zaščitite motor, polnilnika ne uporabljajte, če opozorilno območje za visoko temperaturo postane vroče. (glejte stran 95)



Območja se med delovanjem ne dotikajte.

## Simboli



Samo za države EU  
Zaradi prisotnosti nevarnih komponent v opremi imajo lahko uporabljena električna in elektronska oprema, akumulatorji in baterije negativen vpliv na okolje in zdravje ljudi.

Električnih in elektronskih naprav ali baterij ne odlagajte med gospodinjske odpadke!

Skladno z evropsko Direktivo o odpadni električni in elektronski opremi, o akumulatorjih in baterijah ter odpadnih akumulatorjih in baterijah ter njeno uporabo v državnih zakonih morate rabljeno električno in elektronsko opremo, baterije in akumulatorje zbirati ločeno ter dostaviti na posebno zbiralno mesto za komunalne odpadke, ki deluje skladno s predpisi za zaščito okolja.

To nakazuje simbol prečrtanega smetnjaka s kolesi, ki je natisnjen na opremi.

## Hrup

Običajna A-ovrednotena raven hrupa v skladu z EN62841-1:

Raven zvočnega tlaka (K = 3 dB (A)): 69,5 dB (A)

Raven jakosti zvoka (K = 3 dB (A)): 78,1 dB (A)

**OPOMBA:** Navedene vrednosti oddajanja hrupa so bile izmerjene v skladu s standardnimi metodami testiranja in se lahko uporabljajo za primerjavo orodij.

**OPOMBA:** Navedene vrednosti oddajanja hrupa se lahko uporabljajo tudi pri predhodni oceni izpostavljenosti.

**⚠OPOZORILO:** Uporabljajte zaščito za sluh.

**⚠OPOZORILO:** Oddajanje hrupa med dejansko uporabo električnega orodja se lahko razlikuje od navedenih vrednosti, odvisno od načina uporabe orodja in predvsem vrste obdelovanca.

**⚠OPOZORILO:** Upravljaavec mora za lastno zaščito poznati varnostne ukrepe, ki temeljijo na oceni izpostavljenosti v dejanskih pogojih uporabe (poleg časa proženja je treba upoštevati celoten delovni cikel, vključno s časom, ko je orodje izklopljeno, in časom, ko deluje v prostem teku).

## Vibracije

Skupne vrednosti vibracij (vektorska vsota treh osi) po EN62841-1:

Držalo: 0,3 m/s<sup>2</sup>

Odstopanje (K): 1,5 m/s<sup>2</sup>

**OPOMBA:** Navedene skupne vrednosti oddajanja vibracij so bile izmerjene v skladu s standardnimi metodami testiranja in se lahko uporabljajo za primerjavo orodij.

**OPOMBA:** Navedene skupne vrednosti oddajanja vibracij se lahko uporabljajo tudi pri predhodni oceni izpostavljenosti.

**⚠OPOZORILO:** Oddajanje vibracij med dejansko uporabo električnega orodja se lahko razlikuje od navedenih vrednosti, odvisno od načina uporabe orodja in predvsem vrste obdelovanca.

**⚠OPOZORILO:** Upravljaavec mora za lastno zaščito poznati varnostne ukrepe, ki temeljijo na oceni izpostavljenosti v dejanskih pogojih uporabe (poleg časa proženja je treba upoštevati celoten delovni cikel, vključno s časom, ko je orodje izklopljeno, in časom, ko deluje v prostem teku).



# Veljavni baterijski vložek in polnilnik

Baterijski vložek	BL1815N / BL1820B / BL1830B / BL1840B / BL1850B / BL1860B
Polnilnik	DC18RC / DC18RD / DC18RE / DC18SD / DC18SE / DC18SF / DC18SH / DC18WC

- Nekateri zgoraj navedeni baterijski vložki in polnilniki morda ne bodo na voljo glede na regijo, v kateri prebivate.
- Za polnjenje baterije preberite navodila za uporabo baterijskega polnilnika.

**⚠ OPOZORILO:** Uporabljajte samo zgoraj navedene baterijske vložke in polnilnike. Uporaba drugačnih baterijskih vložkov in polnilnikov lahko vodi do telesnih poškodb in/ali požara.

## Pomembna varnostna navodila za baterijski vložek

1. **Pred uporabo baterijskega vložka preberite vsa navodila in previdnostne oznake na (1) baterijskem vložku, (2) bateriji in (3) izdelku, ki uporablja baterijo.**
2. **Baterijskega vložka ne razstavljajte ali ga spreminjajte.** To lahko povzroči požar, prekomerno toploto ali eksplozijo.
3. **Če se je čas delovanja znatno skrajšal, takoj prenehajte z uporabo.** Lahko namreč pride do pregrevanja, morebitnih opeklin in celo eksplozije.
4. **Če vam elektrolit pride v oči, si jih sperite s čisto vodo in takoj pojdite k zdravniku.** Lahko namreč oslepate.
5. **Baterijskega vložka ne kratko vezati:**
  - (1) Terminalov se ne dotikajte s kakršnim koli prevodnim materialom.
  - (2) Ne hranite baterijskega vložka v posodi skupaj z drugimi kovinskimi predmeti, kot so žebli, kovanci itd.
  - (3) **Baterijskega vložka ne izpostavljajte vodi ali dežju.**

Kratki stik baterije lahko povzroči velik tokovni pretok, pregrevanje, morebitne opeklino in celo okvaro.

6. **Baterijskega vložka ne hranite in uporabljajte v prostoru, kjer lahko temperature dosežejo ali presežejo 50 °C (122 °F).**
7. **Baterijskega vložka ne sežigajte, četudi je poškodovan ali povsem izpraznjen.** Baterijski vložek lahko v ognju eksplodira.
8. **Baterijskega vložka ne pribijajte, režite, drobite, ne mečite, ne spuščajte ali ga udarjajte ob trd predmet.** To lahko povzroči požar, prekomerno toploto ali eksplozijo.
9. **Ne uporabljajte poškodovane baterije.**
10. **Za vsebovane litij-ionske baterije veljajo zahteve zakona o nevarnih izdelkih.**

Pri komercialnih prevozih npr. s strani tretjih oseb, posrednikov ipd. je treba upoštevati posebne zahteve na embalaži in etiketi.

Za pripravo izdelka na odpošiljanje se je treba posvetovati s strokovnjakom za nevarni material. Upoštevajte tudi morebitne podrobnejše državne predpise.

Odprte kontakte prelepote s trakom ali jih prekrijte in baterijo zapakirajte tako, da se v paketu ne bo mogla premikati.

11. **Ko je treba baterijski vložek zavreči, ga odstranite iz orodja in zavrzite na varno mesto.** Upoštevajte lokalne predpise glede odstranjevanja rabljenih baterij.
12. **Baterije uporabljajte samo z izdelki, ki jih je določilo podjetje Makita.** Nameščenje baterije v nezdružljive izdelke lahko vodi do požara, prekomerne vročine, eksplozije ali iztekanja elektrolita.
13. **Če orodja dlje časa ne uporabljate, je treba baterijo odstraniti z orodja.**
14. **Med in po uporabi se lahko baterijski vložek segreje, kar lahko povzroči opeklino ali blage opeklino.** Pri uporabi vročih baterijskih vložkov bodite previdni.
15. **Terminala orodja se takoj po uporabi ne dotikajte, saj se lahko tako segreje, da povzroči opeklino.**
16. **Ne dovolite, da bi se odrezki, prah ali umazanija zataknili v terminale, odprtine in utore baterijskega vložka.** Zaradi tega se lahko orodje ali baterijski vložek okvari, pregreje, zaneti ali počni, kar lahko vodi do opeklin in telesnih poškodb.
17. **Baterijskega vložka ne uporabljajte v bližini visokonapetostnih električnih napeljav, razen če orodje podpira takšno uporabo.** To lahko povzroči nepravilno delovanje ali okvaro orodja ali baterijskega vložka.
18. **Baterijo hranite izven dosega otrok.**

## TA NAVODILA SHRANITE.

### ⚠ OPOZOR:

- **Uporabljajte samo originalne baterije Makita.** Uporaba neoriginalnih baterij Makita ali baterij, ki so bile spremenjene, lahko vodi do eksplozije baterije, kar lahko povzroči požar, telesne poškodbe in škodo. Prav tako v tem primeru preneha veljati garancija podjetja Makita za orodje in polnilnik Makita.



## **Napotki za ohranjanje najdaljše življenjske dobe baterije**

1. Napolnite baterijski vložek, preden se povsem izprazni. Vedno prenehajte z uporabo orodja in napolnite baterijski vložek, če se moč naprave očitno zmanjša.
2. Nikoli ne polnite povsem napoljenega baterijskega vložka. Prekomerno polnjenje skrajša življenjsko dobo baterije.
3. Baterijski vložek polnite na sobni temperaturi med 10 °C - 40 °C (50 °F - 104 °F). Vroč baterijski vložek naj se najprej ohladi, preden ga napolnite.
4. Ko baterijskega vložka ne uporabljate, ga odstranite z orodja.
5. Napolnite baterijski vložek, če ga dlje časa niste uporabljali (dlje kot 6 mesecev).

# Imena in dodatna oprema

DTC102

## Baterijski rezalnik kablov

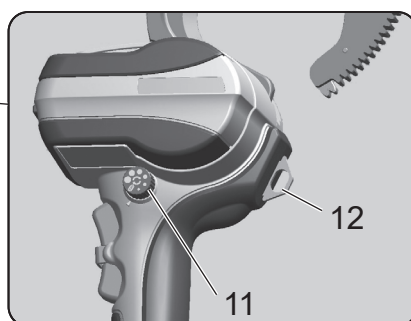
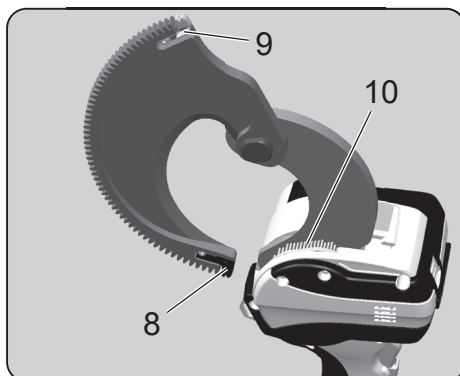
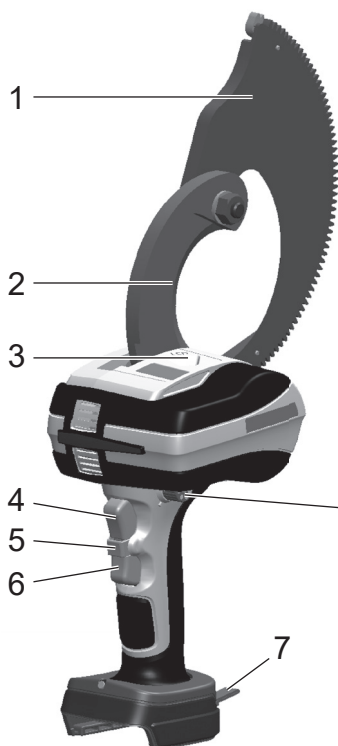

## Prenosni kovček



\* To orodje je zasnovano za 18 V litij-ionsko baterijo Makita.

1	Premikajoče se rezilo	7	Trak za obešanje
2	Stacionarno rezilo	8	Vodilo zobnika (A)
3	LED delovna svetilka	9	Vodilo zobnika (B)
4	Stikalo za način delovanja naprej	10	Krtača (za brisanje prahu)
5	Blokada stikala	11	Vrtljivi gumb
6	Stikalo za način vzratnega delovanja	12	Zanka za obešanje

## Baterijski rezalnik kablov

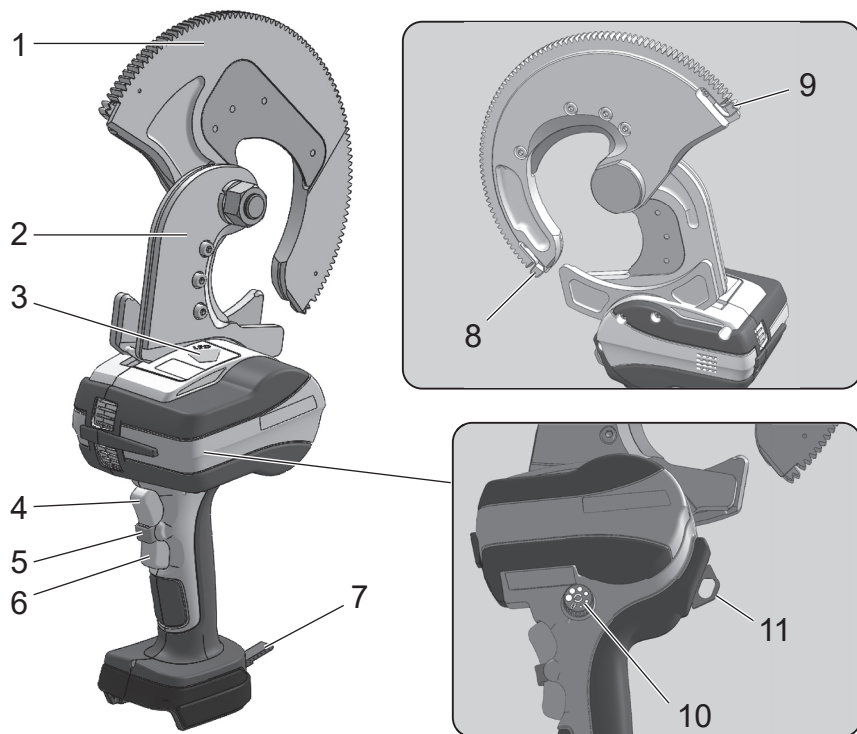

## Prenosni kovček



\* To orodje je zasnovano za 18 V litij-ionsko baterijo Makita.

1	Premikajoče se rezilo	7	Trak za obešanje
2	Stacionarno rezilo	8	Vodilo zobnika (A)
3	LED delovna svetilka	9	Vodilo zobnika (B)
4	Stikalo za način delovanja naprej	10	Vrtljivi gumb
5	Blokada stikala	11	Zanka za obešanje
6	Stikalo za način vzratnega delovanja	—	—

# Baterija

## Baterija

- Ob nakupu je lahko aktivirana zaščitna funkcija baterije, ker baterija ni dovolj napolnjena. (Bodite previdni, saj lahko ta izdelek prične delovati, če vklopite stikalo.) Pred uporabo napolnite baterijo s hitrim polnilnikom.
- Ko izdelka ne uporabljate, pritrдите pokrov baterije. Ta bo zaščitil baterijo pred vodo in prahom.
- Ko izdelka dlje časa ne uporabljate, ga hranite z odstranjeno baterijo.

## Podaljšanje življenjske dobe baterije

- Ko začitite, da sila orodja postaja šibka, prenehate z uporabo in napolnite baterijo.
- Baterije ne polnite ponovno, kadar je ta povsem napolnjena.
- Baterijo polnite na sobni temperaturi med 10 °C in 40 °C.
- Ko postane baterija vroča, tako kot takoj po uporabi, priporočamo, da jo vstavite v polnilnik, da se ohladi in napolni.
- Če litij-ionske baterije dlje časa ne boste uporabljali (vsaj 6 mesecev), priporočamo, da jo napolnite in nato shranite.

## Zbiranje odpadnih baterij

- Odpadne baterije se zbirajo za recikliranje. Odnesite baterijo v trgovino, kjer ste kupili izdelek ali na prodajno mesto z izdelki Makita.



Li-ion

Reciklirajte litij-ionsko baterijo

## Nameščanje in odstranjevanje baterije

### ⚠ OPOZORILO:

Baterijo pravilno vstavite v izdelek. Če je rdeč del na vrhu gumba viden, baterija ni povsem zaskočena na mestu. Čvrsto vstavite baterijo, dokler rdeč del ni več viden.

- Če baterija ni povsem vstavljena, se lahko sname in povzroči nezgodo.
- Če želite baterijo odstraniti z izdelka, A. pridržite gumb na sprednjem delu baterije in B. potisnite baterijo, da jo odstranite.
- Pri nameščanju baterije poravnajte baterijo z utori na izdelku, nato pa jo po obratnem postopku vstavite vse do konca. Če je rdeč del na vrhu gumba sedaj viden, baterija ni povsem zaskočena na mestu. Vstavite baterijo vse do konca, dokler rdeč del ni več viden.

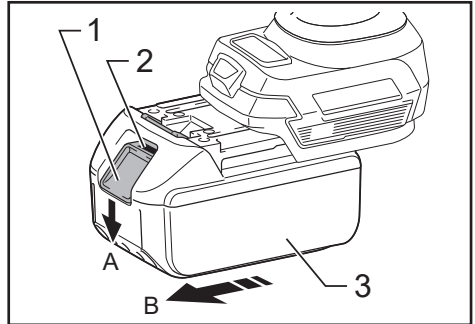

► 1. Gumb 2. Rdeč del 3. Baterija

## Prikaz preostale kapacitete baterije

### Samo za baterijske vložke z indikatorjem

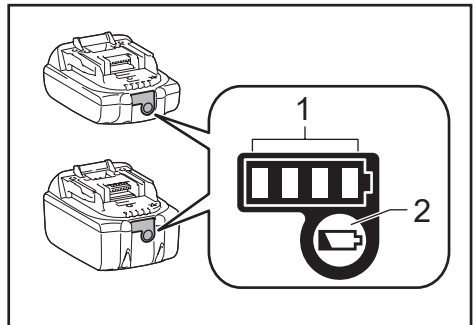

► 1. Indikatorske lučke 2. Kontrolni gumb

Pritisnite na kontrolni gumb na baterijskem vložku, da se prikaže preostala kapaciteta baterije. Indikatorske lučke bodo za nekaj sekund zasvetile.

Indikatorske lučke			Preostala kapaciteta
Sveti	Izklopljena	Utripa	
■ ■ ■ ■			75% do 100%
■ ■ ■ □			50% do 75%
■ ■ □ □			25% do 50%
■ □ □ □			0% do 25%
▬ □ □ □			Napolnite baterijo.
■ ■ □ □			Baterija morda ne deluje pravilno.
□ □ ■ ■	↑ ↓		

**OPOMBA:** Glede na pogoje uporabe in temperaturo okolice se lahko prikaz malce razlikuje od dejanske kapacitete.

**OPOMBA:** Med delovanjem zaščitnega sistema baterije bo prva (skrajno leva) indikatorska lučka utripala.

## Uporaba orodja

### Namestitev baterijskega kompleta

1. S pritiskom na zaph izvlecite baterijski komplet. Če želite baterijski komplet zamenjati, potisnite novi komplet čvrsto na mesto.
2. Ko potisnete baterijski komplet, z rahlim potegom preverite, ali je ta popolnoma vstavljen. Med potegom baterije ne pritiskajte zaklepa.

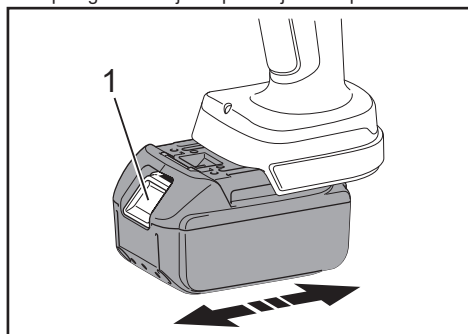

- 1. Zaklep

### Delovanje stikal

Iz varnostnih razlogov je orodje opremljeno s sistemom dveh stikal.

Za aktiviranje stikala za način delovanja naprej (rezanje) in način vzvratnega delovanja (obratno), najprej pritisnite zaklep stikala in nato stikalo za način delovanja naprej/ vzvratno.

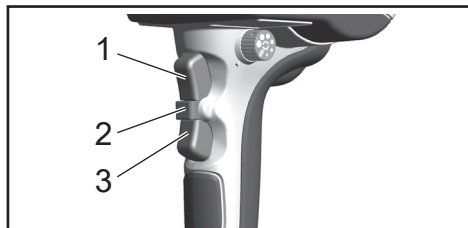

- 1. Stikalo za način delovanja naprej  
2. Zaklep stikala  
3. Stikalo za način vzvratnega delovanja

### LED-lučka za pomoč pri delu

To orodje ima LED-lučko, ki osvetljuje okolico rezila rezalnika. Deluje tako v načinu delovanja naprej kot v vzvratnem načinu delovanja, nato pa se po sprostitvi stikala po približno 10 sekundah izklopi.

### ⚠ POZOR:

- Ne zrite neposredno v LED-lučko. Dolgotrajno gledanje v LED-lučko lahko poškoduje vaše oči.

### Opozorilo za nizko stanje baterije

Če je preostala napolnjenost baterije nizka, ob vklopu stikala za način delovanja naprej LED-lučka petkrat utripne kot opozorilo. Napolnite baterijo ali jo zamenjajte z nadomestno.

## Rezanje

### 1. [ DTC102, DTC103 ]

Aktivirajte stikalo, da odprete premikajoče se rezilo.

Uporabite stikalo za način delovanja naprej in vzvratni način delovanja, da nastavite premikajoče se rezilo v nevtralni položaj.

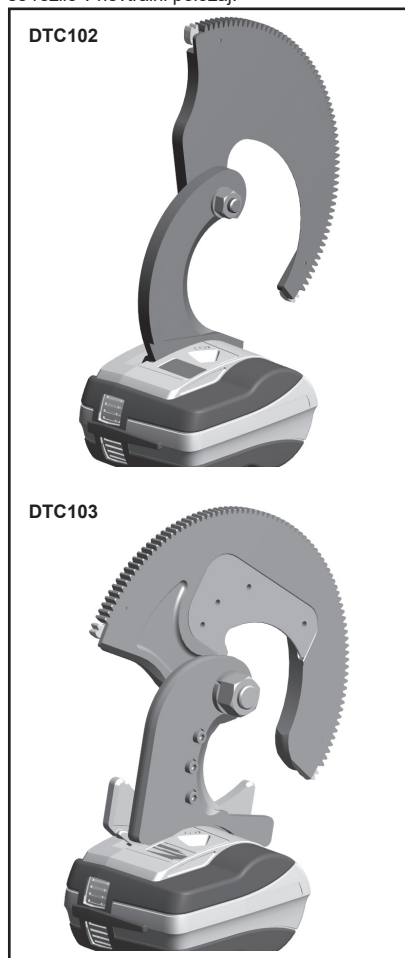

### 2. Zavrtite vrtljivi gumb, da omogočite ali onemogočite samodejno vzvratno delovanje

Zavrtite vrtljivi gumb v zelen položaj, da omogočite samodejno vzvratno delovanje, ali pa ga zavrtite v položaj za izklop (off), da ga onemogočite.

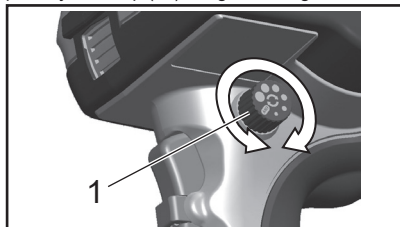

► 1. Vrtljivi gumb

### Funkcija samodejnega vzvratnega delovanja

Ko je funkcija vzvratnega delovanja omogočena, se motor po rezanju kabla zaustavi. Ko je stikalo za način delovanja naprej sproščeno, se premikajoče rezilo samodejno vrne na položaj, določen z vrtljivim gumbom.

Odprtino je mogoče nastavljati med 6 stopnjami. (Velikost odprtine je vodilo.)

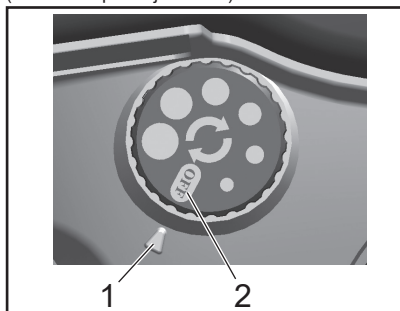

► 1. Velikost odprtine 2. Izklopljeno

### ⚠ POZOR:

- Če pred koncem rezanja sprostite stikalo za način delovanja naprej, se samodejno vzvratno delovanje ne aktivira.
- Samodejno vzvratno delovanje se ne aktivira pri finem električnem kablu velikosti 60 mm<sup>2</sup> ali manj.
- Premer odprtine se lahko razlikuje glede na napetost preostale baterije.

3. [ DTC102, DTC103 ]

Vstavljanje električnega kabla v odprtino premikajočega se rezila

Kabel, ki ga želite odrezati, položite na stacionarno rezilo in okoli kabla zaprite premikajoče se rezilo. Premikajoče se rezilo premikajte z roko, tako da se zobje zobnika zataknejo v pogonski mehanizem enote.

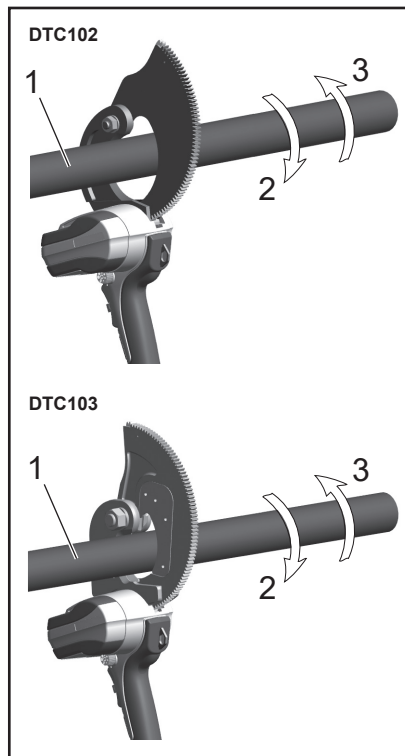

► 1. Kabel 2. Smer rezanja  
3. Vzratno vrtenje

4. Upravljanje stikala za način delovanja naprej in rezanje električnega kabla

Stikalo za način delovanja naprej držite navzdol, dokler rezanje ni končano.

5. Odstranjevanje umazanije po rezanju.

Po koncu rezanja odstranite vse ostanke in umazanijo na rezilu.

**⚠ POZOR:**

• **Dolgotrajno delovanje**

Ko postane območje okrog opozorilne nalepke vroče, prenehajte uporabljati orodje, da zaščitite motor. Za nadaljnjo uporabo orodja postavite orodje za 50 minut v hladen in dobro prezračen prostor, dokler se ne ohladi.

• **Zaščita pred prekomernim tokom/preobremenitvijo se lahko aktivira tudi, kadar se orodje uporablja v mejah svoje zmogljivosti.**

Na delovanje orodja lahko vplivajo tudi obratovalna temperatura, dolžina kabla, nagibanje in drugi dejavniki.

• **Če LED-lučka zasveti 6-krat ali več, gre za okvaro tiskanega vezja.**

Obrnite se na svojega trgovca.

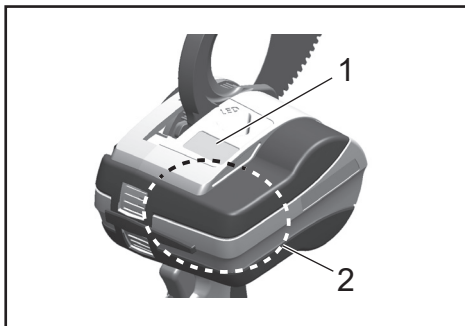

► 1. Opozorilna nalepka  
2. Opozorilno območje za visoko temperaturo

**⚠ POZOR:**

• DTC102 se uporablja samo za bakrene in aluminijaste kable. DTC102 ne uporabljajte za jeklo, kable ACSR ali druge jeklene materiale.

**Funkcija zaščite pred prekomernim tokom**

Če pride zaradi rezanja kabla izven specifikacij do preobremenitvenega toka, se aktivira funkcija zaščite pred prekomernim tokom in ustavi motor. Za obnovitev pritisnite stikalo za način delovanja naprej.

# Zamenjava z nadomestnimi deli

Če želite vodilo zobnika zamenjati sami, sledite spodnjemu postopku.

## **⚠ POZOR:**

- Poskrbite, da baterijski komplet pred zamenjavo vodila zobnika odstranite z glavne enote.
- Če je vodilo zobnika poškodovano ali ustvarja neobičajne zvoke, ga takoj zamenjajte. Nadaljnja uporaba izdelka s poškodovanim vodilom zobnika lahko povzroči škodo na notranjih zobnikih.

## Zamenjava vodila zobnika

1. Odstranjanje vodila zobnika  
Z imbus ključem odvijte vijak z šestkotno odprtino (M3 x 3) in odstranite vodilo zobnika.
2. Namestitev vodila zobnika  
Namestite novo vodilo zobnika in tesno privijte vijak.

DTC102

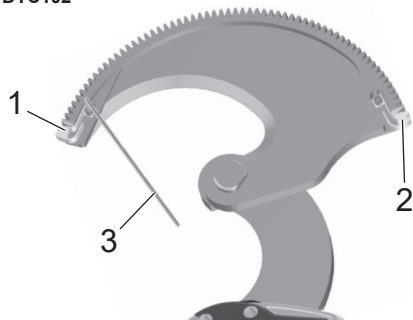

DTC103

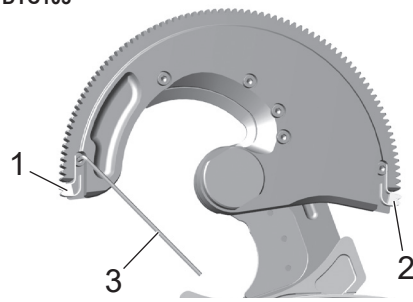

- 1. Vodilo zobnika (A) 2. Vodilo zobnika (B)  
3. Imbus ključ

# Zamenjava z nadomestnimi deli (DTC103)

Če želite rezilo zamenjati sami, sledite spodnjemu postopku.

## **⚠ POZOR:**

- Poskrbite, da baterijski komplet pred zamenjavo rezila odstranite z glavne enote.

## Zamenjava rezila

1. Odstranite vijake s premikajočega se okvirja ali stacionarnega okvirja.
2. Rezilo zamenjajte z novim in privijte vijake.

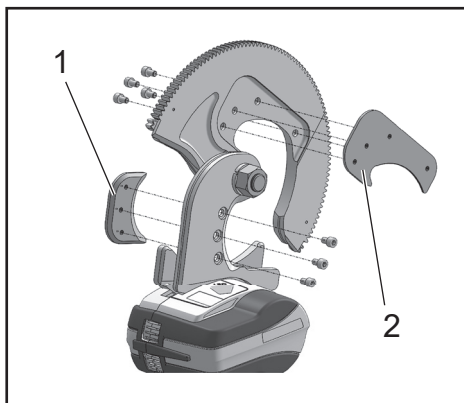

- 1. Nadomestno rezilo 2. Nadomestno rezilo



## Opcijski dodatki

### • Ramenski pas (161347-8)

Ta ramenski trak se uporablja tako, da ga pripnete na trak za obešanje na tem orodju.

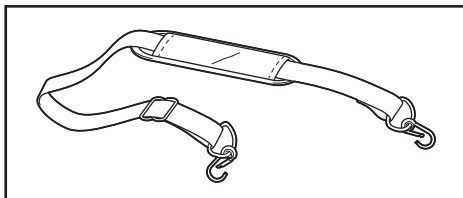

## Vzdrževanje/pregled

- Upoštevajte, da lahko zanemarjanje dnevnega vzdrževanja/pregledovanja povzroči nepravilno delovanje orodja.
- Za nemoteno delovanje in preprečevanje nastanka rje se izogibajte hrampi orodja v vlažnem okolju.
- Če se orodje med običajno uporabo poškoduje (10.000 delovanj ali več, 1.000 rezov ali več), ne nadaljujte z delom samo po zamenjavi poškodovanega dela, saj se je njegova življenjska doba iztekla.
- Ko se del iz smole umaže, ga obrišite z mehko krpo, navlaženo z milnico.
- Ko je baterijski komplet shranjen ločeno, terminal pokrijte z dodatno zaščito, da preprečite kratek stik.
- Priporočamo, da enkrat na vsaki dve leti pošljete orodje proizvajalcu na varnostni pregled (potrebno doplačilo). Za več podrobnosti se obrnite na svojega prodajalca.
- Premikajoče se rezilo in stacionarno rezilo sta potrošni material. Garancija teh delov ne krije.

## Specifikacije

Baterijski rezalnik kablov	DTC102		DTC103
Največji premer rezanja	Samo nebarvni materiali (aluminij ali baker)	Bakrena žica	ACSR AL550 mm <sup>2</sup> /ST70 mm <sup>2</sup>
	φ 65 mm	φ 47 mm	
Električni motor	Motorji na enosmerni tok		
Dimenzije	117 (G) × 357 (V) × 228 (Š) (mm)		117 (G) × 356 (V) × 240 (Š) (mm)
Teža	2,8 kg		4,8 kg

### ⚠ POZOR:

- DTC102 se uporablja samo za bakrene in aluminijaste kable. DTC102 ne uporabljajte za jeklo, kable ACSR ali druge jeklene materiale.

## Izjave o skladnosti

### Samo za evropske države

Izjave o skladnosti so priložene tem navodilom za uporabo kot Priloga A.

**▲ PARALAJMËRIM:** Ju lutemi lexoni dhe kuptoni të gjitha udhëzimet dhe informacionin e sigurisë në udhëzuesin dhe udhëzimet e këtij operatori. Përdorimi për qëllime për të cilat nuk është planifikuar mund të shkaktojë lëndime serioze ose vdekje.

- Faleminderit që bletë prerësin tonë të kabllove me bateri.
- Ju lutemi, lexojeni plotësisht dhe me kujdes këtë manual të udhëzimit para se të përpiqeni të përdorni pajisjen. Pasi të keni lexuar këtë manual të udhëzimit, ruajeni në një vend lehtësisht të arritshëm.
- Përshkrimi  
Prerësit mekanikë janë pajisje me bateri të projektuar për të prerë kabllo të përdoren sot në industri.

## Masat paraprake të sigurisë

**▲ PARALAJMËRIM:** Lexoni të gjitha paralajmërimet për sigurinë dhe udhëzimet. Mosrespektimi i paralajmërimeve dhe udhëzimeve mund të shkaktojë goditje elektrike, zjarr dhe/ose lëndim të rëndë.

### Ruani të gjitha paralajmërimet dhe udhëzimet që t'u referoheni në të ardhmen.

**▲ PARALAJMËRIM:** Keqpërdorimi i këtij produkti mund t'i shkaktojë vdekjen ose lëndime të rënda përdoruesit.

#### 1) Siguria e zonës së punës

- Mbajeni pastër zonën e punës dhe ndriçimi të jetë i mjaftueshëm. Zonat e rrëmujshme ose të errëta janë shkak për aksidente.
- Mos i përdorni veglat elektrike në atmosfera shpërthyes, si p.sh. në prani të lëngjeve, gazeve ose pluhurit të ndezshëm. Mjetet elektrike krijojnë shkëndija të cilat mund të ndezin pluhurin ose tymrat.
- Kur përdorni një vegël elektrike mbajeni atë larg nga fëmijët dhe kalimtarët. Mund të shpërqendroheni dhe të humbni kontrollin.

#### 2) Siguria elektrike

- Spinat e veglave elektrike duhet të përputhen me prizën përkatëse. Asnjëherë mos e modifikoni spinën në asnjë mënyrë. Mos përdorni asnjë prizë përshtatëse me vegla elektrike të tokëzuara. Spinat e pamodifikuara dhe prizat përshtatëse do të zvogëlojnë rrezikun e goditjeve elektrike.
- Shmangni kontaktin e trupit me sipërfaqe të tokëzuara siç janë tubat, radiatorët, sobat dhe frigoriferët. Rreziku nga goditjet elektrike është më i madh nëse trupi juaj është i tokëzuar.
- Mos i ekspozoni veglat elektrike ndaj shiut ose kushteve me lagështi. Uji që hyn në veglën elektrike shton rrezikun e goditjes elektrike.

- Mos e keqpërdorni kordonin. Asnjëherë mos e përdorni kordonin për ta transportuar, për ta tërhequr ose për ta hequr veglën nga priza. Mbajeni kordonin larg nxehtësisë, lubrifikantëve, pjesëve të mprehta ose lëvizëse. Kordonët e dëmtuar ose të ngatërruar shtojnë rrezikun e goditjes elektrike.
- Kur përdorni një vegël elektrike në ambient të jashtëm, përdorni kordon zgjatues të përshtatshëm për përdorim të jashtëm. Përdorimi i kordonit të përshtatshëm për ambient të jashtëm ul rrezikun e goditjeve elektrike.
- Nëse përdorimi i një vegle elektrike në ambient të lagësht është i pashmangshëm, përdorni një burim energjie të mbrojtur nga automati (RCD). Përdorimi i RCD-së ul rrezikun e goditjeve elektrike.

#### 3) Siguria personale

- Qëndroni vigjilentë, keni kujdes se çfarë bëni dhe tregohuni të arsyeshëm kur përdorni veglën elektrike. Mos e përdorni veglën elektrike kur jeni të lodhur ose nën ndikimin e drogave, alkoolit ose mjekimeve. Në një moment hutimi, ndërkohë që përdorni veglën elektrike, mund të lëndoheni rëndë.
- Përdorni pajisje mbrojtëse personale. Mbani gjithmonë mbrojtëse për sytë. Pajisjet mbrojtëse, si maska kundër pluhurit, këpucët e sigurisë kundër rrëshqitjes, kaskat e forta ose mbrojtëset ndaj zhurmës të përdorura për kushtet e duhura reduktojnë lëndimet personale.
- Parandaloni ndezjen e paqëllimshme. Sigurohuni që çelësi të jetë në pozicionin fikur përpara se ta lidhni me burimin e energjisë dhe/ose paketën e baterisë, ose përpara se të ngrini ose të mbartni veglën. Mbajja e veglës elektrike me gishtin të vendosur te çelësi mund të shkaktojë aksidente.
- Hiqni çelësat rregullues përpara se të ndizni veglën. Çelësat e mbetur në pjesët rrotulluese të veglës elektrike mund të shkaktojë lëndime personale.
- Mos u zgjatni më shumë seç duhet. Në çdo moment këmbët të jenë në pozicionin e duhur dhe ruani ekuilibrin. Kështu mund ta kontrolloni më mirë veglën elektrike në situata të papitura.

- f) Vishni rrobat e duhura. Mos vishni rroba të lirshme dhe mos mbani bizhuteri. Mbajini flokët, rrobat dhe dorezat larg pjesëve lëvizëse. Rrobat e lirshme, bizhuteritë ose flokët e gjatë mund të kapen te pjesët lëvizëse.
- g) Nëse ofrohen pajisje për lidhjen me mjete ndihmëse të nxjerrjes dhe mbledhjes së pluhurave, sigurohuni që këto të jenë të lidhura dhe të përdoren siç duhet. Mbledhja e pluhurave mund të ulë rreziqet në lidhje me to.
- h) Mos lejoni që njohja që keni fituar nga përdorimi i shpeshtë të veglave t'ju bëjë të shkujdesur dhe të shpërfillni parimet e sigurisë së veglave. Një veprim i pakujdesshëm mund të shkaktojë plagosje të rënda në një fraksion sekonde.

#### 4) Përdorimi dhe kujdesi për veglën elektrike

- a) Mos ushtroni forcë mbi veglën elektrike. Përdorni veglën e duhur elektrike për përdorimin tuaj. Vegla e duhur elektrike do ta bëjë punën më mirë dhe më të sigurt, me shpejtësinë për të cilën është projektuar.
- b) Mos e përdorni veglën elektrike nëse çelësi nuk ndizet dhe fiket. Çdo vegël elektrike që nuk mund të kontrollohet me çelës është e rrezikshme dhe duhet të riparohet.
- c) Shkëputeni spinën nga burimi i energjisë dhe/ose paketën e baterisë nga vegla elektrike përpara se të bëni rregullime, të ndërtoni aksesore ose ta ruani veglën. Masa të tilla parandaluese të sigurisë ulin rrezikun e ndezjes aksidentale të veglës elektrike.
- d) Mbajini veglat elektrike të fikura larg fëmijëve dhe mos i lejoni personat që nuk e njohin veglën ose këto udhëzime ta përdorin atë. Veglat elektrike janë të rrezikshme në duart e përdoruesve të pakualifikuar.
- e) Mirëmbani veglat elektrike dhe aksesorët. Kontrolloni për bashkërenditje të pasaktë ose ngecje të pjesëve të lëvizshme, thyerje të pjesëve dhe ndonjë gjendje tjetër që mund të ndikojë në përdorimin e veglës elektrike. Nëse vegla elektrike është e dëmtuar, riparoheni përpara përdorimit. Shumë aksidente shkaktohen nga veglat që nuk mirëmbahen.
- f) Mprehini dhe pastrojini vazhdimisht veglat prerëse. Veglat prerëse të mirëmbajtura me fletë të mprehta kanë më pak mundësi të përthyhen dhe kontrollohen më lehtë.
- g) Përdoreni veglën elektrike, aksesorët dhe puntot e veglës etj. në përputhje me këto udhëzime, duke pasur parasysh kushtet e punës dhe punën që do të kryhet.
- Përdorimi i veglës elektrike për punë të ndryshme nga ato të synuara mund të sjellë situata të rrezikshme.
- h) Dorezat dhe sipërfaqet ku do të kapni veglën të jenë të thata, të pastra dhe pa vaj e graso. Dorezat dhe sipërfaqet e rrëshqitshme ku do të kapni veglën nuk sigurojnë mbajtje dhe kontroll të sigurt të saj në situata të papritura.

#### 5) Përdorimi dhe kujdesi për veglën me bateri

- a) Karikojeni vetëm me karikuesin e specifikuar nga prodhuesi. Karikuesi që është i përshtatshëm për një lloj pakete baterie mund të shkaktojë rrezik zjarri kur përdoret me një paketë tjetër baterie.
- b) Përdorini veglat elektrike vetëm me paketat e baterisë të përcaktuara në mënyrë specifike. Përdorimi i paketave të tjera të baterisë mund të paraqesë rrezik lëndimi dhe zjarri.
- c) Kur paketa e baterisë nuk përdoret, mbajeni larg nga objektet e tjera metalike si kapëset e letrave, monedhat, çelësat, gozhdët, vidat ose objektet e tjera metalike të vogla që mund të bëjnë lidhje nga njëri terminal te tjetri. Krijimi i lidhjes së shkurtër ndërmjet terminaleve të baterisë mund të shkaktojë djegie ose zjarr.
- d) Në kushte sforcimi mund të dalë lëng nga bateria; shmangni kontaktin me të. Nëse aksidentalisht bini në kontakt, atëherë shpëlani me ujë. Nëse lëngu bie në kontakt me sytë, kërkoni edhe ndihmën e mjekut.
- Lëngu i dalë nga bateria mund të shkaktojë acarim ose djegie.
- e) Mos e përdorni një kuti baterie ose vegël që është e dëmtuar ose e modifikuar. Bateritë e dëmtuara ose të modifikuara mund të reagojnë në mënyrë të paparashikueshme gjë që mund të shkaktojë zjarr, shpërthime ose rrezik plagosjeje.
- f) Mos e ekspozoni kutinë e baterisë ose veglën në zjarr ose ndaj temperaturave ekstreme. Ekspozimi ndaj zjarrit ose temperaturave mbi 130°C mund të shkaktojë shpërthim.
- g) Ndiqni të gjitha udhëzimet e karikimit dhe mos e karikoni kutinë e baterisë ose veglën jashtë kufijve të temperaturës të specifikuar tek udhëzimet. Karikimi i pasaktë ose në temperatura jashtë kufijve të specifikuar mund të dëmtojë baterinë dhe të rrisë rrezikun e zjarrit.

#### 6) Shërbimi

- a) Vegla elektrike të mirëmbahet vetëm nga një person i kualifikuar për riparime, duke përdorur vetëm pjesë identike zëvendësimi. Kjo do ta mbajë të sigurt veglën elektrike.
- b) Asnjëherë mos e kryeni vetë shërbimin e paketave të dëmtuara të baterive. Shërbimi i paketave të baterive duhet të kryhet vetëm nga prodhuesi ose ofruesit e autorizuar të shërbimit.

Mbajeni pajisjen elektrike të sipërfaqet e izoluara kapëse kur të jeni duke kryer një veprim në të cilin kapësja mund të kontaktojë me tela të fshehur. Nëse kapëset prekin një tel me rrymë atëherë pjesët metalike të pajisjes elektrike elektrizohen dhe përdoruesi mund të pësojë goditje elektrike.

#### Përdorni vetëm karikues dhe paketë baterie origjinale Makita.

- Përdorni bateri origjinale për këtë vegël.
- Mos e karikoni paketën e baterisë me një karikues tjetër baterie. Mosrespektimi i këtij udhëzimi mund të shkaktojë plasje, gjë që mund të sjellë aksident ose lëndime.

## **Karikojeni paketën e baterisë në mënyrën e duhur.**

- Përdorni një burim energjie me treguesin e kapacitetit nominal për të lidhur karikuesin e baterisë të siguruar me këtë produkt.
- Mos përdorni një burim energjie DC ose një gjenerator me motor për të karikuar paketën e baterisë. Mosrespektimi i këtij udhëzimi mund të çojë në dëmtim të paketës ose të komponentëve të tjerë.
- Kur temperatura e ambientit, paketës ose karikuesit të baterisë është më pak se 0°C ose më shumë se 40°C, mos e karikoni paketën e baterisë. Mosrespektimi i këtij udhëzimi mund të shkaktojë plasje ose zjarr.
- Kur karikoni paketën e baterisë, zgjidhni një vend të mirajrosur për ta karikuar atë.
- Mos e mbulonni paketën e baterisë me një leckë gjatë karikimit. Mosrespektimi i këtij udhëzimi mund të shkaktojë plasje ose zjarr.
- Sigurohuni që ta hiqni spinën elektrike pas karikimit. Mosrespektimi i këtij udhëzimi mund të shkaktojë goditje elektrike ose zjarr.

## **Mos e mbani prerësin drejt njerëzve gjatë përdorimit.**

- Mosrespektimi i këtij udhëzimi mund të shkaktojë lëndime.

## **Mos krijoni qark të shkurtër të terminaleve në paketën e baterisë.**

- Kur paketa e baterisë ruhet vetëm, sigurohuni që të vendosni kapakun e terminalit në terminal për të parandaluar krijimin e qarkut të shkurtër. Sigurohuni që terminalat e baterisë të mos shkurtohen nga pjesë të tjera metalike si vida, gozhdë etj.

## **Mos shkaktoni flakë në paketën e baterisë.**

- Mosrespektimi i këtij udhëzimi mund të shkaktojë plasje ose rrjedhje të një materiali të rrezikshëm.

## **Mos e përdorni në pjesët me korrent elektrik.**

- Vegla nuk është e izoluar. Përdorimi në vende të elektrizuara mund të shkaktojë goditje elektrike.
- Mos e prekni spinën elektrike ose baterinë me duar të lagura. Mosrespektimi i këtij udhëzimi mund të shkaktojë goditje elektrike.

## **Në rrethanat e mëposhtme duhet të hiqni paketën e baterisë nga struktura e veglës.**

- Kur nuk përdoret ose riparohet
  - Kur ndërtoni pjesë rezervë
  - Në raste të tjera kur dyshohet për rrezik
- Mosrespektimi i këtyre parajalësimeve mund të bëjë që vegla të ndizet aksidentalisht dhe të shkaktojë lëndime.

## **Ndezja e veglës në mënyrë të papritur.**

- Sigurohuni që gishtat t'i mbani larg këmbëzës kur lëvizni veglën. Ndezja e papritur e veglës mund të shkaktojë lëndime.

## **Përdorni vetëm aksesore të specifikuar.**

- Mos përdorni asnjë pajisje shtesë përveç atyre të treguara në këtë manual udhëzimi ose në katalogun tonë. Mosrespektimi i këtij udhëzimi mund të shkaktojë aksident ose lëndime.

## **Përdorni pajisje mbrojtëse.**

- Përdorni syze mbrojtëse gjatë përdorimit. Nëse krijohet pluhur nga prerja, përdorni maskë mbrojtëse. Gjatë prerjes, copat e vogla mund të shpërndahen dhe të shkaktojnë lëndime.

## **Mos e shikoni dritën LED që ndizet gjatë përdorimit.**

- Ajo mund të përkeqësojë shikimin.

## **Jini të vëmendshëm ndaj mjedisit të punës.**

- Mos e përdorni veglën, karikuesin ose paketën e baterisë në shi ose në një vend me lagështi. Mosrespektimi i këtij udhëzimi mund të shkaktojë goditje elektrike ose tym.
- Vegla të përdoret në një vend mjaft të ndriçuar. Përdorimi i veglës në një vend të errët mund të shkaktojë aksident.
- Mos e përdorni ose karikoni baterinë në prani të lëngjeve ose gazeve të ndezshëm. Mosrespektimi i këtij udhëzimi mund të shkaktojë shpërthim ose zjarr.

## **Mbajeni vendin e punës gjithmonë të pastër.**

- Vendet dhe stolat në mënyrë të rrëmujshme mund të shkaktojë aksident.

## **Mbajini fëmijët larg nga vegla.**

- Mos lejoni që persona të tjerë përveç operatorëve të prekin veglën dhe kordonin e karikuesit të baterisë. Mbajini njerëzit larg vendit të punës. Mosrespektimi i këtij udhëzimi mund të shkaktojë lëndime.

## **Kur vegla nuk përdoret, ruajeni atë siç duhet.**

- Ruajeni veglën në një vend ku niveli i lagështisë është i ulët dhe gjithashtu ku fëmijët nuk mund ta arrijnë ose në një vend ku mund ta mbyllni. Mosrespektimi i këtij udhëzimi mund të shkaktojë aksident.
- Mos e ruani veglën ose paketën e baterisë në një vend ku temperatura mund të rritet në 40°C ose më shumë (brenda një kutie metalike, një makine gjatë stinës së verës etj.). Mosrespektimi i këtij udhëzimi mund ta dëmtojë paketën e baterisë, gjë që mund të sjellë tym ose ndezje.

## **Mos e përdorni veglën në mënyrë të paarsyeshme.**

- Kryeni funksionimin në përputhje me kapacitetin e veglës për funksionim të sigurt dhe efikas. Përdorimi i veglës përtej kapacitetit të saj mund të shkaktojë aksident.
- Mos e përdorni veglën në mënyrë të paarsyeshme që shkakton bllokimin e motorit. Mosrespektimi i këtij udhëzimi mund të shkaktojë tym ose ndezje.

## **Përdorni një vegël të përshtatshme për ta vënë në punë.**

- Mos e përdorni veglën për qëllime të tjera përveç atyre të specifikuar. Mosrespektimi i këtij udhëzimi mund të shkaktojë lëndime.

## **Vishni rroba të përshtatshme gjatë përdorimit të veglës.**

- Mos vishni rroba të gjera ose mbani aksesorë të tillë si gjerdan. Gjëra të tilla mund të kapen në një nga pjesët lëvizëse, rrotulluese ose të ngjashme.
- Kur puna me të bëhet jashtë, rekomandohet përdorimi i dorezave të gomës dhe këpucëve që nuk rrëshqasin. Dorezat dhe këpucët e rrëshqitshme mund të shkaktojnë lëndime.
- Nëse keni flokë të gjatë, përdorni një kapele ose mbulesë flokësh për t'i mbuluar. Mosrespektimi i këtij udhëzimi mund të bëjë që flokët të kapen në një nga pjesët lëvizëse, rrotulluese ose të ngjashme.

## **Mos e përdorni veglën kur trupi nuk është në një pozicion të natyrshëm.**

- Këmbët të jenë të vendosura mirë gjatë gjithë kohës dhe ruani ekuilibrin. Mosrespektimi i këtij udhëzimi mund të bëjë që të rrezoheni, gjë që mund të shkaktojë lëndime.

## **Të jeni vigjilent dhe shumë të vëmendshëm kur punoni.**

- Kur përdorni veglën, jini të kujdesshëm në lidhje me metodën e përdorimit, mënyrën e funksionimit dhe rrethanat përreth dhe veproni me kujdes. Mosrespektimi i këtij udhëzimi mund të shkaktojë aksident ose lëndime.
- Mos e përdorni veglën nën ndikimin e alkoolit. Mosrespektimi i këtij udhëzimi mund të shkaktojë aksident ose lëndime.
- Mos e përdorni veglën kur gjendja juaj fizike është e rënduar. Mosrespektimi i këtij udhëzimi mund të shkaktojë aksident ose lëndime.

## **Mos e trajtoni në mënyrë të ashpër kordonin e karikuesit të baterisë.**

- Mos e mbani asnjëherë karikuesin me anë të kordonit dhe mos e tërhiqni me forcë për ta shpëputur nga priza.
- Mbajeni kordonin larg nxehtësisë, vajit dhe anëve të mprehta.
- Sigurohuni që vendi ku e karikoni të mos ketë sende përreth në mënyrë që të mos e shkëlqi ose të pengoheni nga kordoni kur e karikoni. Mosrespektimi i këtij udhëzimi mund të shkaktojë goditje elektrike ose qark të shkurtër, i cili mund ta ndezë atë.

## **Përdorni një kordon zgjatues me specifikime të jashtme.**

- Nëse e përdorni veglën në ambient të jashtëm, përdorni një kordon zgjatues me kablo të fortë të veshur me gome.

## **Tregohuni të kujdesshëm gjatë mirëmbajtjes së veglës.**

- Ndiqni manualin e udhëzimeve kur ndërroni pjesët rezervë. Mosrespektimi i këtij udhëzimi mund të shkaktojë lëndime.
- Inspektioni rregullisht kordonin e karikuesit të baterisë. Nëse kordoni është i dëmtuar, kontaktoni me qendrën e autorizuar të shërbimit që ta riparojë. Mosrespektimi i këtij udhëzimi mund të shkaktojë goditje elektrike ose qark të shkurtër, i cili mund ta ndezë atë.

- Nëse përdoret një kordon zgjatues, inspektojeni rregullisht atë. Nëse kordoni është i dëmtuar, zëvendësojeni me një të ri. Mosrespektimi i këtij udhëzimi mund të shkaktojë goditje elektrike ose qark të shkurtër, i cili mund ta ndezë atë.
- Mbajini gjithmonë sipërfaqet ku e kapni veglën të thata, të pastra, pa vaj dhe graso. Mosrespektimi i këtij udhëzimi mund të shkaktojë lëndime.

## **Kontrolloni pjesët e dëmtuara.**

- Kontrolloni që asgjë të mos jetë dëmtuar përpara përdorimit. Konfirmoni që vegla funksionon normalisht, po ashtu edhe të gjithë komponentët siç duhet.
- Kontrolloni për bashkërenditjen e pjesëve lëvizëse, lëvizjen e lirshme të tyre, thyerjen e pjesëve, montimin dhe ndonjë gjendje tjetër që mund të ndikojë në funksionimin e saj.
- Mos e përdorni karikuesin e baterisë, priza ose kordonin e cilit është dëmtuar ose ka rënë dhe më pas është dëmtuar. Mosrespektimi i këtij udhëzimi mund të shkaktojë goditje elektrike ose qark të shkurtër, i cili mund ta ndezë atë.
- Nëse është dëmtuar duhet të riparohet siç duhet ose të ndërrohet nga një qendër e autorizuar shërbimi, përveçse nëse udhëzohet ndryshe në manualin e përdorimit. Ndërroni çelësat që janë me defekt te një qendër e autorizuar shërbimi. Mos e përdorni veglën nëse çelësi nuk e ndez ose e fik atë. Një vegël e tillë mund të punojë në mënyrë të çrregullt, gjë e cila mund të shkaktojë lëndime.

## **Për riparime kontaktoni me qendrën e autorizuar të shërbimit.**

- Mos e çmontoni, riparoni ose modifikoni njësinë kryesore, karikuesin ose paketën e baterisë. Mosrespektimi i këtij udhëzimi mund të shkaktojë ndezje ose punim të çrregullt, gjë e cila mund të sjellë lëndime.
- Nëse vegla nxehet ose konstatohet ndonjë anomali në të, kërkoni që të inspektohet ose të riparohet.
- Kjo vegël është prodhuar në përputhje me kërkesat përkatëse të sigurisë. Mos u përipiqi ta modifikoni këtë produkt.
- Riparoheni veglën në një qendër të autorizuar shërbimi. Riparimet duhet të kryhen vetëm nga persona të kualifikuar që përdorin pjesë origjinale këmbimi; në të kundërt, kjo mund të përbëjë rrezik të konsiderueshëm për përdoruesin.

# Masat paraprake në përdorimin e prerësit të kabllave me bateri

- Kur përdorni këtë vegël, ndiqni udhëzimet siç tregohet më poshtë:

## Masat paraprake për veglën

- **Asnjëherë mos prisni asgjë përtej kapacitetit maksimal të prerjes.**

Tregoni kujdes, pasi mosrespektimi i këtij udhëzimi mund të shkaktojë dëmtime. (shih faqen 113)

- **Mos e prekni skajin prerës të fletëve të lëvizshme ose të fiksuara.**

Mosrespektimi i këtij udhëzimi mund të shkaktojë lëndime.

- **Asnjëherë mos i prisni telat elektrikë (kabllo të përçojnë energji elektrike).**

- **Mos e lini t'ju bjerë nga dora ose e goditni fort.**

Struktura e brendshme është prodhuar saktësisht për ta bërë atë kompakte dhe të lehtë, kështu që ajo mund të mos funksionojë siç duhet nëse goditet.

- **Mos e përdorni në shi.**

Një veprim i tillë mund të shkaktojë që fleta të ndryshket dhe ta dobësojë skajin prerës ose ta dëmtojë veglën.

- **Mos prisni kablo me gjatësi nga 50 mm ose më pak.**

Prerja jashtëzakonisht e shkurtër e skajeve të kabllave CCP dhe kabllave të tjera mund të presë edhe pjesët e brendshme të kabllos etj.

- **Mos ushtroni forcë kundër drejtimit të prerjes së kabllos.**

Materialet t'i prisni gjithmonë drejt. Mosrespektimi i këtij udhëzimi mund të dëmtojë fletën e prerësit.

- **Mbajeni fort.**

Mosrespektimi i këtij udhëzimi mund të shkaktojë lëndime.

- **Sigurohuni që askush të mos jetë poshtë jush përpara se ta përdorni në një vend të lartë.**

Mosrespektimi i këtij udhëzimi mund të shkaktojë aksident nëse materialet ose pajisja bien etj.

- **Sigurori që nuk ka asnjë avari përpara përdorimit.**

Plasuritjet ose çarjet në prerës mund ta dëmtojnë atë dhe të shkaktojnë lëndime.

- **Bëni pushime të shkurtra gjatë përdorimit.**

Prerja për një kohë të gjatë pa ndërprerje e shton nxehtësinë e motorit që mund të mbinxehë atë dhe paketën e baterisë, duke i dëmtuar ato. Sigurohuni që të pushoni herë pas here gjatë përdorimit.

- **Temperaturat e ulëta të ambientit (10°C ose më ulët) mund të shkaktojnë ngurtësimin e kabllos elektrike, duke e bërë të vështirë prerjen edhe kur është brenda kapacitetit të prerjes.**

- **Pastrojeni me ajër etj. pas çdo përdorimi.**

Kini kujdes që prerjet dhe mbetjet e tjera të mos futen në njësi nga pjesa e hapur (pjesa e fletës së lëvizshme).

- **Mos i prisni kabllo elektrike me tela me diametër 1 mm.**

Mosrespektimi i këtij udhëzimi mund të bëjë që fleta prerëse të ngecë në kabllon elektrike dhe ta blloktojë atë.

## Masat paraprake në përdorimin e paketës së baterisë

- Asnjëherë mos i lidhni terminalat me qark të shkurtër.
- Mbajeni paketën e baterisë larg ujit, vajit dhe tretësve organikë.
- Mos e çmontoni ose modifikoni paketën e baterisë.
- Kur të asgjësoni paketën e baterisë mos e hidhni në flakë dhe si mbetje të përgjithshme (Ne promovojmë riciklimin).
- Mos e hidhni ose t'ju bjerë nga dora paketa e baterisë.
- Mos e lini paketën e baterisë për një kohë të gjatë në një vend ku temperatura është 40°C ose më e lartë.
- Mos krijoni qark të shkurtër në bateri, duke lejuar papastërti ose pluhur në terminal, pasi kjo do të sjellë avari. Nëse terminali është i gërryer, mos e përdorni paketën e baterisë.
- Një funksion mbrojtës që ndalon daljen është i pajisur për të zgjatur jetëgjatësinë e paketës së baterisë. Motori mund të ndalojë kur bateria është nën nivel edhe kur çelësi është i shtypur gjatë përdorimit të kësaj vegle. Megjithatë, ky fenomen nuk shkaktohet nga ndonjë avari, por nga funksioni mbrojtës. Në këtë rast karikoni menjëherë baterinë.

## Masat paraprake për karikuesin e baterisë

- Ky karikues baterie ka një llambë treguese (LED me shumë ngjyra) që tregon gjendjen e karikimit të baterisë.
- Mos krijoni qark të shkurtër në karikues, duke lejuar papastërti ose pluhur në folenë e futjes, pasi kjo do të sjellë avari. Nëse terminali metalik është gërryer, mos e përdorni karikuesin e baterisë.

## SIMBOLE PARALAJMËRUESE



Përpara se të përdorni veglën, lexoni me kujdes udhëzimet në këtë manual.



Zona paralajmëruese për nxehtësi të lartë

Për të mbrojtur motorin, mos e përdorni atë nëse zona e paralajmërimit për nxehtësi të lartë nxehet. (shih faqen 111)



Mos e prekni gjatë përdorimit.

## Simbolet



Vetëm për shtetet e BE-së  
Përshkak të pranisë së komponentëve të rrezikshëm në pajisje, mbetjet e pajisjeve elektronike dhe elektrike, akumulatorët dhe bateritë, mund të kenë ndikim negativ në mjedis dhe në shëndetin e njerëzve.

Mos i hidhni pajisjet elektrike dhe elektronike ose bateritë me mbetjet shtëpiake!

Në përputhje me Direktivën Evropiane për mbetjet e pajisjeve elektrike dhe elektronike, akumulatorët dhe bateritë, dhe mbetjet e akumulatorëve dhe baterive, si dhe përfshirjen e saj në ligjin kombëtar, mbetjet e pajisjeve elektrike dhe elektronike, akumulatorëve dhe baterive, duhet të mbahen veçmas dhe të dorëzohen në një pikë grumbullimi të veçantë për mbetjet komunale, duke vepruar në përputhje me rregulloret e mbrojtjes së mjedisit.

Kjo tregohet nga simboli i koshit të plehrave me kryq, të vendosur mbi pajisje.

## Zhurma

Niveli tipik i zhurmës A, i matur sipas EN62841-1:

Niveli i presionit të zhurmës (K=3 dB (A)): 69,5 dB (A)

Niveli i fuqisë së zhurmës (K=3 dB (A)): 78,1 dB (A)

**SHËNIM:** Vlerat e deklaruar totale të emetimeve të zhurmës janë matur sipas një metode standarde testimi dhe mund të përdoren për të krahasuar një vegël me një tjetër.

**SHËNIM:** Vlerat e deklaruar të emetimeve të zhurmës mund të përdoren për një vlerësim paraprak të ekspozimit.

**▲PARALAJMËRIM:** Mbani mbrojtëse për veshët.

**▲PARALAJMËRIM:** Emetimet e zhurmës gjatë përdorimit aktual të veglës elektrike mund të ndryshojnë nga vlerat e deklaruar në varësi të mënyrave sesi përdoret vegla, veçanërisht nga lloji i materialit të punës që përdoret.

**▲PARALAJMËRIM:** Vërtetoni që masat e sigurisë për mbrojtjen e përdoruesit bazohen në vlerësimin e ekspozimit ndaj kushteve aktuale të përdorimit (duke marrë parasysh të gjitha pjesët e ciklit të funksionimit si ato kur pajisja është e fikur dhe punon pa prerë ashtu edhe kohën e përdorimit).

## Dridhja

Vlera totale e dridhjeve (shuma e vektorit me tre akse) përcaktohet sipas EN62841-1:

Doreza: 0,3 m/s<sup>2</sup>

Pasiguria (K): 1,5 m/s<sup>2</sup>

**SHËNIM:** Vlerat e deklaruar totale të dridhjeve janë matur sipas një metode standarde testimi dhe mund të përdoren për të krahasuar një vegël me një tjetër.

**SHËNIM:** Vlerat e deklaruar totale të dridhjeve mund të përdoren për një vlerësim paraprak të ekspozimit.

**▲PARALAJMËRIM:** Emetimet e dridhjeve gjatë përdorimit aktual të veglës elektrike mund të ndryshojnë nga vlerat e deklaruar në varësi të mënyrave sesi përdoret vegla, veçanërisht nga lloji i materialit të punës që përdoret.

**▲PARALAJMËRIM:** Vërtetoni që masat e sigurisë për mbrojtjen e përdoruesit bazohen në vlerësimin e ekspozimit ndaj kushteve aktuale të përdorimit (duke marrë parasysh të gjitha pjesët e ciklit të funksionimit si ato kur pajisja është e fikur dhe punon pa prerë ashtu edhe kohën e përdorimit).



# Kutia e përshtatshme e baterisë dhe karikuesi

Kutia e baterisë	BL1815N / BL1820B / BL1830B / BL1840B / BL1850B / BL1860B
Karikuesi	DC18RC / DC18RD / DC18RE / DC18SD / DC18SE / DC18SF / DC18SH / DC18WC

- Disa prej kutive të baterive dhe karikuesve të renditura më lart mund të mos jenë të disponueshme në varësi të zonës ku ju banoni.
- Për të karikuar baterinë, ju lutemi, lexoni manualin e udhëzimeve për karikuesin e baterisë.

**⚠ PARALAJMËRIM:** Përdorni vetëm kutitë e baterisë dhe karikuesit e listuar më lart. Përdorimi i kutive të baterive dhe karikuesve të tjerë mund të shkaktojë lëndim dhe/ose zjarr.

## Udhëzime të rëndësishme rreth sigurisë për kutinë e baterisë

1. **Përpara se ta përdorni kutinë e baterisë, lexoni të gjitha udhëzimet dhe shënimet e masave parandaluese të (1) karikuesi i baterisë, (2) bateria dhe (3) produkti që përdor baterinë.**
2. **Mos e çmontoni ose dëmtoni kutinë e baterisë.** Kjo mund të shkaktojë zjarr, nxehtësi të lartë ose shpërthim.
3. **Nëse koha e përdorimit është shkurtuar jashtë mase, ndalojeni punën menjëherë.** Kjo mund të shkaktojë rrezik mbinxehjeje, djegie të mundshme, madje edhe shpërthim.
4. **Nëse ju futen elektrolite në sy, shpëlajini sytë me ujë të pastër dhe kërkoni menjëherë ndihmë mjekësore.** Kjo gjithë mund të shkaktojë humbje të shikimit.
5. **Mos bëni lidhje të shkurtër me kutinë e baterisë:**
  - (1) Mos i prekni terminalët me materiale përcjellëse.
  - (2) Shmangni ruajtjen e kutisë së baterisë në një kuti me objekte të tjera metalike, si gozhdë, monedha etj.
  - (3) Mos e ekspozoni kutinë e baterisë në ujë ose shi.

Qarku i shkurtër i baterisë mund të shkaktojë qarkullim të madh të rrymës elektrike, mbinxehje, djegie të mundshme madje edhe prishje.
6. **Mos e ruani dhe mos e përdorni pajisjen dhe kutinë e baterisë në vende ku temperatura mund të arrijë ose tejkalojë 50°C (122°F).**
7. **Mos e digjni kutinë e baterisë edhe nëse është shumë e dëmtuar ose është konsumuar plotësisht.** Kutia e baterisë mund të shpërthejë në zjarr.

8. **Mos e shponi, pritni, shtypni, hidhni ose rrezoni kutinë e baterisë, ose ta goditni kutinë e baterisë me një objekt të fortë.** Një veprim i tillë mund të shkaktojë zjarr, nxehtësi të lartë ose shpërthim.
9. **Mos përdorni bateri të dëmtuar.**
10. **Bateritë e përfshira me jone litiumi u nënshtrohen kërkesave të legjislatcionit për mallrat e rrezikshme.**

Për transportet tregtare, p.sh. nga palët e treta, agjentët postarë, duhet të respektohet kërkesa e veçantë për paketimin dhe etiketimin.

Për përgatitjen e produktit që do të dërgohet, duhet të konsultohet një ekspert për materiale të rrezikshme. Ju lutemi, ndiqni gjithashtu rregulloret e mundshme më të detajuara kombëtare.

Mbuloni me ngjitëse ose maskoni kontaktet e zhveshura dhe paketojeni baterinë në mënyrë të tillë që të mos lëvizë në paketim.
11. **Kur hidhni kutinë e baterisë, hiqeni nga vegla dhe hidhni në një vend të sigurt.** Zbatoni rregulloret lokale rreth hedhjes së baterisë.
12. **Përdorini bateritë vetëm me produktet e specifikuar nga Makita.** Instalimi i baterive në produkte të papajtueshme mund të shkaktojë zjarr, nxehtësi të lartë, shpërthim ose rrjedhje të elektroliteve.
13. **Nëse vegla nuk përdoret për një periudhë të gjatë kohe, bateria duhet të hiqet nga vegla.**
14. **Gjatë dhe pas përdorimit, kutia e baterisë mund të nxehet, gjë që mund të shkaktojë djegie ose djegie në temperaturë të ulët.** Tregoni kujdes gjatë manovrimit të kutive të nxehta të baterive.
15. **Mos prekni terminalin e veglës menjëherë pas përdorimit pasi mund të nxehet aq shumë sa të shkaktojë djegie.**
16. **Shmangni grumbullimin e ashklave, pluhurave ose papastërtive në terminalët, vrimat ose kanalet e kutisë së baterisë.** Kjo mund të shkaktojë nxeheje, flakë, plasje dhe avari të veglës ose të kutisë së baterisë, gjë që mund t'ju djegë ose lëndojë.
17. **Përveçse kur vegla është e përshtatshme për përdorim pranë linjave elektrike me voltazh të lartë, mos e përdorni kutinë e baterisë pranë linjave elektrike me voltazh të lartë.** Kjo mund të shkaktojë defekt ose dëmtim të veglës, ose të kutisë së baterisë.



## **RUAJINI KËTO UDHËZIME.**

### **⚠️KUJDES:**

• **Përdorni vetëm bateri origjinale Makita.**

Përdorimi i baterive jo-origjinale Makita ose baterive që mund të jenë modifikuar, mund të shkaktojë shpërthim të baterisë dhe si pasojë zjarr, lëndime personale ose dëmtime. Kjo do të anulohë gjithashtu edhe garancinë e Makita për veglën e Makita dhe karikuesin.

### **Këshilla për të ruajtur jetëgjatësinë maksimale të baterisë**

1. **Karikojeni kutinë e baterisë përpara se të konsumohet plotësisht. Gjithmonë ndaloni punën me pajisjen dhe karikoni kutinë e baterisë kur vëreni ulje të fuqisë së saj.**
2. **Asnjëherë mos e rikarikoni baterinë e karikuar plotësisht. Karikimi i tepërt shkurton jetëgjatësinë e shërbimit të baterisë.**
3. **Karikojeni kutinë e baterisë në temperaturë dhome në 10°C - 40°C (50°F - 104°F). Lëreni kutinë e nxehtë të baterisë të ftohet përpara se ta karikoni atë.**
4. **Kur nuk e përdorni kutinë e baterisë, hiqeni atë nga vegla ose karikuesi.**
5. **Karikojeni kutinë e baterisë nëse nuk e përdorni për një kohë të gjatë (mbi gjashtë muaj).**

# Emrat dhe aksesorët

DTC102

## Prerës kabllosh me bateri

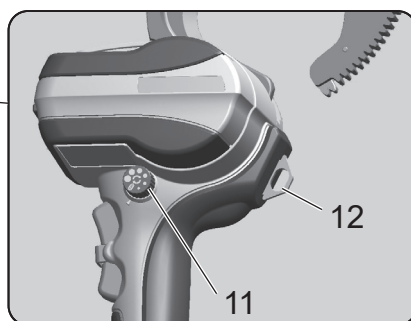
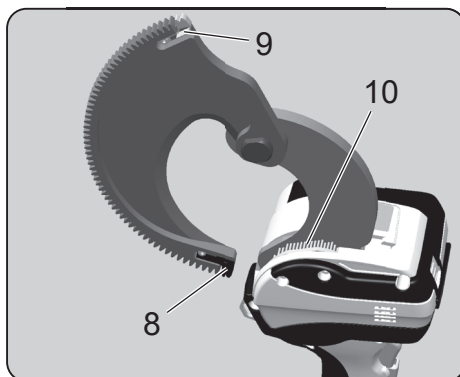
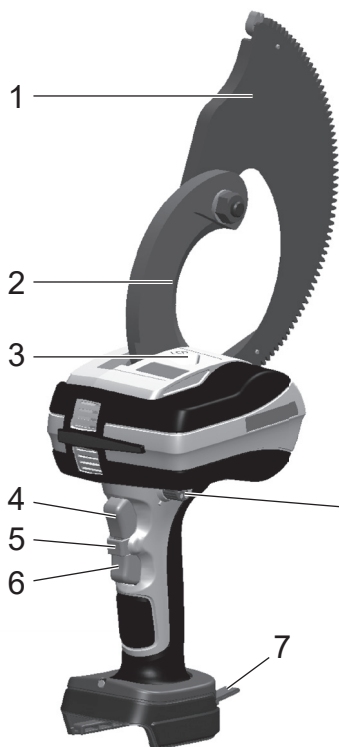

## Kutia mbajtëse



\* Kjo vegël është projektuar për bateri me jone litiumi Makita 18V.

1	Fleta që lëviz	7	Ripi i krahut
2	Fleta e palëvizshme	8	Udhëzuesi i ingranazhit (A)
3	Drita e punës LED	9	Udhëzuesi i ingranazhit (B)
4	Çelësi i regjimit përpara	10	Furça (për pastrimin e pluhurit)
5	Blokuesi i çelësit	11	Çelësi i pozicionit
6	Çelësi i regjimit të kthimit mbrapsht	12	Unaza mbajtëse

## Prerës kabllosh me bateri

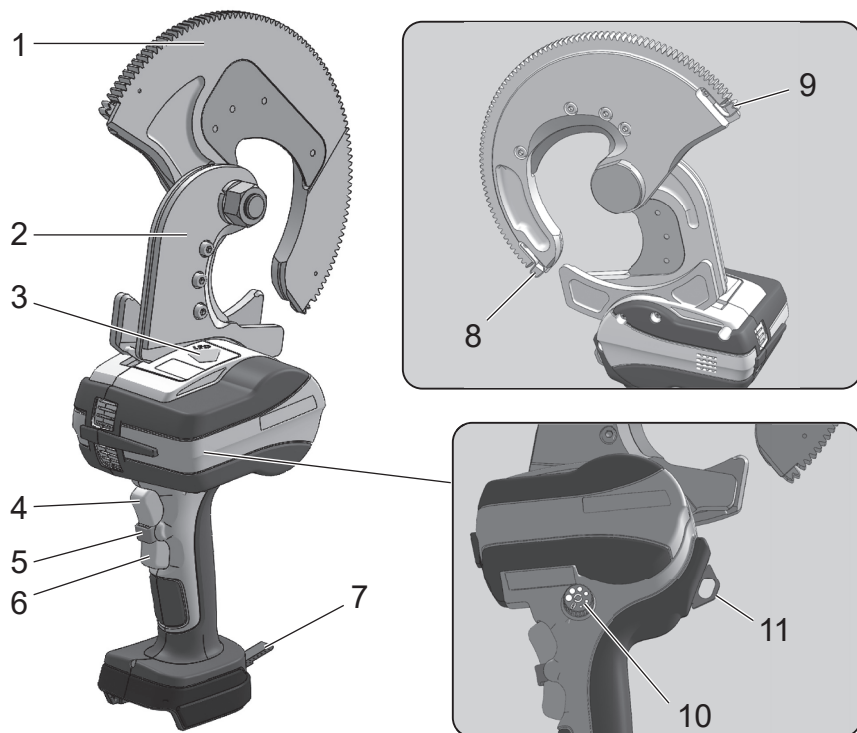

## Kutia mbajtëse



\* Kjo vegël është projektuar për bateri me jone litiumi Makita 18V.

1	Fleta që lëviz	7	Ripi i krahut
2	Fleta e palëvizshme	8	Udhëzuesi i ingranazhit (A)
3	Drita e punës LED	9	Udhëzuesi i ingranazhit (B)
4	Çelësi i regjimit përpara	10	Çelësi i pozicionit
5	Blokuesi i çelësit	11	Unaza mbajtëse
6	Çelësi i regjimit të kthimit mbrapsht	—	—

# Bateria

## Bateria

- Në momentin e blerjes, funksioni i mbrojtjes së baterisë mund të aktivizohet për shkak të moskarikimit të mjaftueshëm të baterisë. (Ju lutemi, kini kujdes, sepse ky produkt mund të ndizet nëse përdorni çelësin). Karikojeni saktë baterinë me karikuesin e shpejtë përpara përdorimit.
- Vendosni kapakun e baterisë kur nuk e përdorni produktin. Kjo e mbron baterinë nga uji dhe pluhuri.
- Kur nuk e përdorni produktin për një periudhë të gjatë, ruajeni së bashku me baterinë e hequr.

## Për të zgjatur jetëgjatësinë e baterisë

- Kur vini re se fuqia e veglës ka filluar të bjerë, mos e përdorni dhe karikoni baterinë.
- Mos e rikarikoni baterinë kur ajo është plotësisht e karikuar.
- Karikojeni bateritë në një diapazon temperature ambienti prej 10°C deri në 40°C.
- Kur bateria nxehet, si p.sh. menjëherë pas përdorimit, rekomandojmë ta vendosni në karikues për ta ftohur dhe karikuar.
- Kur një bateri me jone litiumi nuk do të përdoret për një periudhë të gjatë kohore (të paktën 6 muaj), rekomandojmë që ta karikoni dhe më pas ta ruani.

## Mbledhja e baterive

- Bateritë e përdorura mblihen për qëllime riciklimi. Ju lutemi, çojeni baterinë në dyqanin ku keni blerë produktin ose në një nga zyrat e shitjesh Makita.



Li-ion

Riciklojeni baterinë me jone litiumi

## Si të vendosni dhe hiqni baterinë

### ⚠ PARALAJMËRIM:

**Futeni baterinë në produkt siç duhet. Nëse pjesa e kuqe në krye të butonit është e dukshme, bateria nuk ka shkuar e gjitha në vend. Futeni baterinë derisa pjesa e kuqe të mos shihet më.**

- Nëse bateria nuk futet mjaftueshëm, ajo mund të shkëputet dhe të shkaktojë aksident.
- Për të shkëputur baterinë nga ky produkt, A. mbani të shtypur butonin në pjesën e përparme të baterisë dhe B. rrëshqitni baterinë për ta hequr atë.
- Kur vendosni baterinë, bashkërenditeni baterinë me kanalet në produkt dhe më pas shtyjeni deri në fund, duke ndjekur procedurën në të kundërt. Nëse pjesa e kuqe në krye të butonit është e dukshme në këtë moment, bateria nuk ka shkuar e gjitha në vend. Futeni baterinë siç duhet deri në fund derisa pjesa e kuqe të mos duket fare.

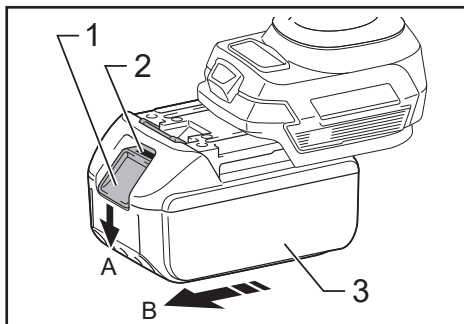

► 1. Butoni 2. Pjesa e kuqe 3. Bateria

## Treguesi i kapacitetit të mbetur të baterive

### Vetëm për kuti baterie me tregues

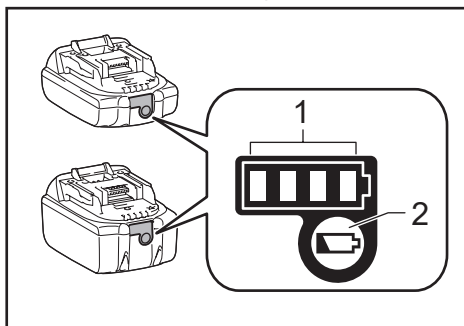

► 1. Llambat treguese 2. Butoni i kontrollit

Shtypni butonin e kontrollit në kutinë e baterisë për të treguar kapacitetin e mbetur të baterisë. Llambat treguese ndizen për pak sekonda.

Llambat treguese			Kapaciteti i mbetur
Ndezur	Fikur	Duke pulsuar	
■ ■ ■ ■			75% deri 100%
■ ■ ■ □			50% deri 75%
■ ■ □ □			25% deri 50%
■ □ □ □			0% deri 25%
▬ □ □ □			Karikojeni baterinë.
■ ■ □ □			Bateria mund të ketë pësuar avari.
□ □ ■ ■			

**VINI RE:** Në varësi të kushteve të përdorimit dhe të temperaturës së ambientit, treguesi mund të ndryshojë paksa nga kapaciteti aktual.

**VINI RE:** Llamba e parë e treguesit (në fund majtas) do të pulsojë kur sistemi i mbrojtjes së baterisë është në punë.

## Si ta përdorni veglën

### Vendosja e paketës së baterisë

1. Ndërsa shtypni kapësen, tërhiqeni paketën e baterisë. Për të zëvendësuar paketën e baterisë, shtyjeni paketën e re fort në fole.
2. Pasi të keni futur në vend paketën e baterisë, kontrolloni nëse është vendosur mirë, duke e tërhequr lehtësisht. Mos e shtypni kapësen kur tërhiqni baterinë.

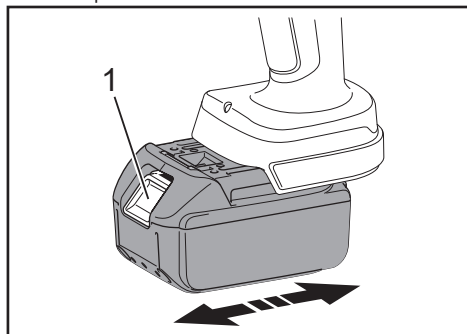

► 1. Kapësja

### Funksionet e çelësit

Për qëllime sigurie, kjo vegël është e pajisur me një sistem çelësi me dy veprime.

Për të aktivizuar çelësin e regjimit përpara (prerjes) dhe atë të kthimit mbrapsht (mbrapa), fillimisht shtypni bllokuesin e çelësit dhe më pas çelësin e regjimit përpara/të kthimit mbrapsht.

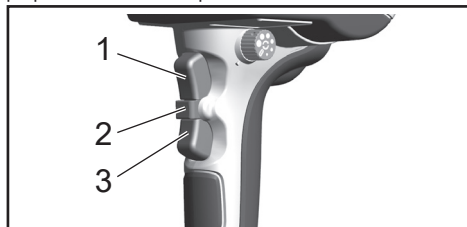

► 1. Çelësi i regjimit përpara 2. Bllokuesi i çelësit  
3. Çelësi i regjimit të kthimit mbrapsht

### Llamba LED e ndihmës gjatë punës

Kjo vegël ka një llambë LED që ndriçon periferinë e fletës së prerësit. Ajo ndizet kur çelësi përpara ose mbrapa është i ndezur; më pas fiket afërsisht 10 sekonda pasi të lëshohet çelësi.

### ⚠️KUJDES:

- Mos shikoni direkt në llambën LED. Nëse e shikoni llambën LED për një periudhë të gjatë kohore kjo mund t'ju lëndojë sytë.

### Alarmi i kapacitetit të ulët të baterisë

Nëse kapaciteti i mbetur i baterisë është i ulët, drita LED pulson 5 herë si alarm kur çelësi i regjimit përpara është i ndezur. Karikojeni baterinë ose zëvendësojeni me një tjetër.

## Veprimet me prerjen

1. [ DTC102, DTC103 ]

Aktivizoni çelësin për të hapur fletën lëvizëse.

Përdorni çelësat e regjimit përpara dhe të kthimit mbrapsht për të vendosur fletën lëvizëse në pozicionin neutral.

DTC102

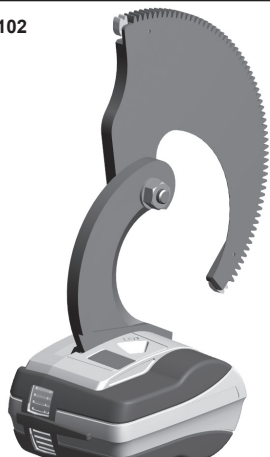

DTC103



2. Përdorni çelësin e pozicionit për të aktivizuar ose çaktivizuar autokthimin

Kthejeni çelësin në pozicionin e dëshiruar për të aktivizuar autokthimin ose zhvendoseni në pozicionin fikur për ta çaktivizuar.

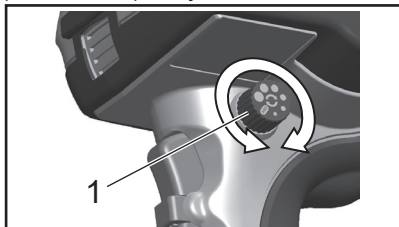

► 1. Çelësi i pozicionit

### Funksioni i autokthimit mbrapsht

Kur aktivizohet autokthimi mbrapsht, motori frenon pas prerjes së një kabllaje. Pasi të lëshohet çelësi i regjimit përpara, fleta e lëvizshme kthehet automatikisht siç është vendosur nga çelësi i pozicionit.

Hapësira mund të përshtatet në 6 nivele. (Madhësia e hapësirës shërben si udhëzues.)

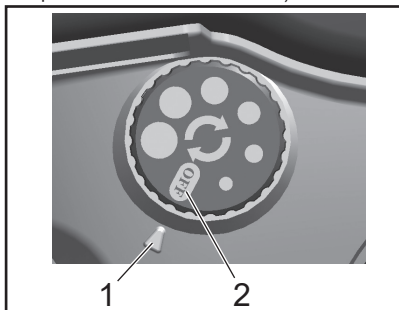

► 1. Madhësia e hapësirës 2. Fikur

### ⚠️ KUIJDES:

- Kthimi automatik nuk aktivizohet nëse çelësi i regjimit përpara lëshohet para prerjes së plotë.
- Kthimi automatik nuk aktivizohet me kabllaje elektrike të imët prej 60 ose më pak mm<sup>2</sup>.
- Diametri i hapësirës mund të ndryshojë në varësi të tensionit të mbetur të baterisë.

3. [ DTC102, DTC103 ]

Futja e kablos elektrike në hapësirën e fletës që lëviz

Vendoseni kablлон që do të pritet në fletën e palëvizshme dhe mbyllni atë që lëvizës rreth kablos. Afrojeni fletën që lëvizës me dorë në mënyrë që dhëmbëzat e ingranazhit të aktivizojnë mekanizmin e lëvizjes së njësisë.

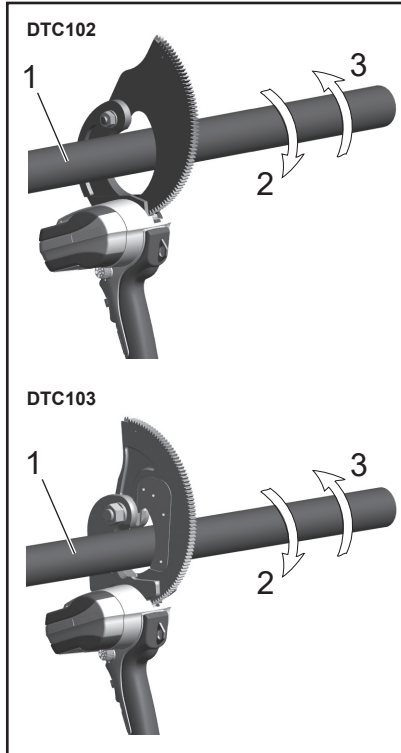

- 1. Kablo 2. Rrotullimi i prerjes  
3. Rrotullimi mbrapsht

4. Përdorimi i çelësit të regjimit përpara dhe prerja e kablove elektrike

Mbani të shtypur çelësin e regjimit përpara deri në përfundim të prerjes.

5. Hiqni mbetjet pas prerjes.

Pasi të keni mbaruar me prerjen, hiqni çdo mbetje ose mbeturina në fletë.

**▲KUJDES:**

• **Përdorimi për një kohë të gjatë**

Për të mbrojtur motorin, ndaloni përdorimin e veglës kur pjesa rreth etiketës së kujdesit nxehet. Për të vazhduar me përdorimin e veglës, vendoseni atë për 50 minuta në një vend të freskët dhe të ajrosur mirë derisa të ftohet.

• **Mbrojtja nga tensioni i lartë/mbingarkesa mund të aktivizohet edhe kur e përdorni veglën brenda kapacitetit prerës.**

Temperatura e funksionimit, gjatësia e kablos, përkulja dhe faktorët e tjerë ndikojnë në performancën e veglës.

• **Nëse drita LED pulson 6 herë ose më shumë, atëherë kjo tregon gabim në bordin e qarkut.**

Ju lutemi kontaktoni me shitësin tuaj.

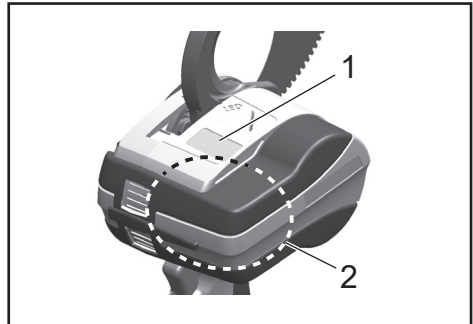

- 1. Etiketa e kujdesit  
2. Zona paralajmëruese për nxehtësi të lartë

**▲KUJDES:**

• **DTC102 është vetëm për kablo bakri dhe alumini. Mos e përdorni DTC102 për çelik, ACSR ose materiale të tjera çeliku.**

**Funksioni i mbrojtjes nga tensioni i lartë**

Nëse ndodh tensioni i lartë për shkak të prerjes së kablos jashtë specifikimeve, funksioni i mbrojtjes nga tensioni i lartë aktivizohet dhe ndalon motorin. Për ta kthyer në gjendjen e mëparshme, lëshoni çelësin e regjimit përpara.

## Zëvendësimi me pjesë këmbimi

Për të zëvendësuar vetë udhëzuesin e ingranazheve, ndiqni procedurën e mëposhtme.

### **▲KUJDES:**

- Sigurohuni që të hiqni paketën e baterisë nga njësia kryesore përpara se të zëvendësoni udhëzuesin e ingranazheve.
- Nëse udhëzuesi i ingranazheve është i dëmtuar ose nxjerr një zhurmë jonormale, zëvendësojeni menjëherë atë. Vazhdimi i përdorimit të produktit me një udhëzues ingranazhi të dëmtuar mund të dëmtojë ingranazhet e brendshme.

### Zëvendësimi i udhëzuesit të ingranazheve

1. Heqja e udhëzuesit të ingranazhit  
Përdorni një çelës heksagonal për të zhvidhosur vidën me vrimë heksagonale (M3 × 3) dhe hiqni udhëzuesin e ingranazhit.
2. Montimi i udhëzuesit të ingranazhit  
Montoni udhëzuesin e ri të ingranazhit dhe shtrëngoni mirë bulonin.

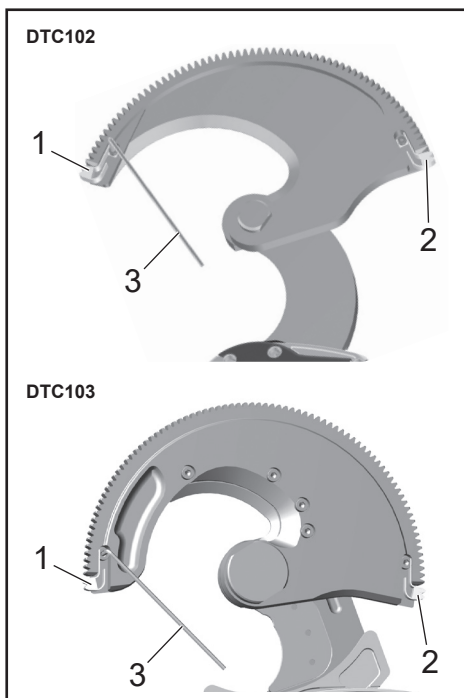

- 1. Udhëzuesi i ingranazhit (A)  
2. Udhëzuesi i ingranazhit (B) 3. Çelësi heksagonal

## Zëvendësimi me pjesë këmbimi (DTC103)

Për të zëvendësuar vetë fletën, ndiqni procedurën e mëposhtme.

### **▲KUJDES:**

- Sigurohuni që ta hiqni paketën e baterisë nga njësia kryesore përpara se të ndërroni fletën.

### Ndërrimi i fletës

1. Hiqni bulonat nga korniza e lëvizshme ose e palëvizshme.
2. Zëvendësojeni fletën me një të re dhe shtrëngoni bulonat.

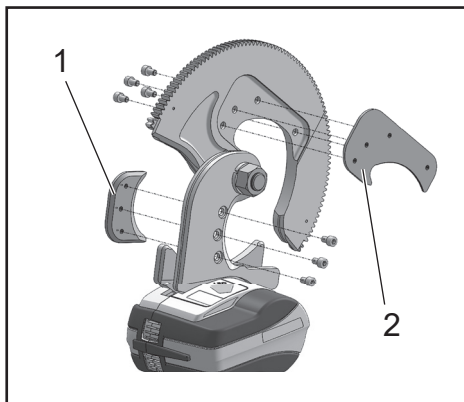

- 1. Fleta ndërruese 2. Fleta ndërruese



## Aksesorë opsionalë

### • Rripi i krahut (161347-8)

Ky rrip përdoret duke lidhur rripin për varje të kësaj vegle.

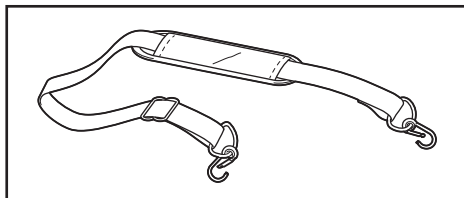

## Mirëmbajtja/Inspektimi

- Kini parasysh se neglizhenca e mirëmbajtjes/inspektimit të përditshëm mund të shkaktojë avari në vegël.
- Ju lutemi, mos e ruani veglën në mjedis të lagësht për funksionimin e duhur të saj dhe parandalimin e ndryshkut.
- Nëse vegla është dëmtuar gjatë përdorimit normal (10 000 ose më shumë përdorime, 1000 ose më shumë prerje), mos e rifilloni punën menjëherë pasi të keni zëvendësuar vetëm pjesën e dëmtuar, pasi ajo ka arritur në fund të jetëgjatësisë së saj.
- Kur një pjesë e rrëshirës ndotet, përdorni një leckë të butë të lagur me ujë me sapun për ta pastruar atë.
- Kur paketa e baterisë ruhet veçmas, sigurohuni që të vendosni kapakun aksesor të terminalit për të parandaluar krijimin e qarkut të shkurtër.
- Për inspektimin e sigurisë, ne rekomandojmë që ta dërgoni veglën te prodhuesi gati çdo dy vjet (kundrejt një pagese). Për hollësi kontaktoni me shitësin tuaj.
- Fleta që lëviz dhe ajo që nuk lëviz janë pjesë që konsumohen. Këto pjesë nuk mbulohen nga garancia.

## Specifikimet

Prerës kabllosh me bateri	DTC102		DTC103
Diametri maksimal i prerjes	Vetëm materialet pa përbajtje hekuri (AL ose Cu)	Cu me fije	ACSR AL550 mm <sup>2</sup> /ST70 mm <sup>2</sup>
	φ 65 mm	φ 47 mm	
Motori elektrik	Motori DC		
Përmasat	117 (Thellësia) × 357 (Lartësia) × 228 (Gjerësia) (mm)	117 (Thellësia) × 356 (Lartësia) × 240 (Gjerësia) (mm)	
Pesha	2,8 kg	4,8 kg	

### ▲KUJDES:

- DTC102 është vetëm për kablllo bakri dhe alumini. Mos e përdorni DTC102 për çelik, ACSR ose materiale të tjera çeliku.

## Deklaratat e konformitetit

### Vetëm për shtetet evropiane

Deklaratat e konformitetit përfshihen në Shtojcën A në këtë manual udhëzimesh.

# БЪЛГАРСКИ: Превод на оригиналните инструкции

**▲ПРЕДУПРЕЖДЕНИЕ:** Моля, прочетете внимателно и разберете всички инструкции и информация за безопасност в настоящото ръководство за ползване. Използването на уреда не по предназначение може да доведе до сериозни наранявания и дори до смърт.

- Благодарим ви, че закупихте произведената от нас акумулаторна ножица за кабели.
- Моля, прочетете внимателно цялото ръководство за ползване, преди да използвате този инструмент. След като прочетете ръководството, приберете го на леснодостъпно място.
- **Описание**  
Този уред представлява задвижвани от батерия ножици за кабели, които се използват широко в индустрията днес.

## Мерки за безопасност

**▲ПРЕДУПРЕЖДЕНИЕ:** Прочетете всички предупреждения за безопасност и всички инструкции. Неспазването на предупрежденията и инструкциите може да доведе до токов удар, пожар и/или сериозни наранявания.

### Запазете всички предупреждения и инструкции за справка в бъдеще.

**▲ПРЕДУПРЕЖДЕНИЕ:** Неправилната употреба на продукта може да доведе до сериозно нараняване и дори до смърт.

#### 1) Безопасност на работното място

- а) Поддържайте работното място чисто и добре осветено. Инциденти възникват по-често в претрупани или тъмни места.
- б) Не използвайте електрически инструменти на места, където има опасност от експлозия, например при наличието на леснозапалими течности, газове или прах. Електрическите инструменти могат да произведат искри, които да запалят праха или парите.
- в) Докато работите с електрически инструменти, не допускайте да се приближават деца или други лица. Всяко разсейване може да доведе до загуба на контрола над инструмента.

#### 2) Правила за безопасност при работа с електрически инструменти

- а) Щепселите на електрическите инструменти трябва да съответстват на електрическите контакти. Никога не модифицирайте щепсела. Не използвайте адаптери за щепселите на електрически инструменти, които трябва да са заземени. Немодифицираните щепсели и съответстващите им електрически контакти намаляват риска от токов удар.
- б) Избягвайте контакт със заземени или заземяващи повърхности, например тръби, радиатори, печки и хладилници. Ако тялото ви е заземено, рискът от токов удар се повишава.
- в) Не излагайте електрическите инструменти на дъжд или влага. Навлизането на вода в електрически инструмент увеличава риска от токов удар.

- д) Не използвайте кабела за несвойствени цели. Никога не използвайте кабела за носене, теглене или изключване от контакта на електрически инструмент чрез дърпане. Дръжте кабела далеч от топлина, масла, остри ръбове и движещи се части. Повредените или заплетени кабели увеличават риска от токов удар.
- е) При работа с електрически инструмент навън удължителният кабел трябва да бъде подходящ за използване на открито. Кабел, подходящ за използване на открито, намалява риска от токов удар.
- ф) Ако все пак се налага да използвате електрическия инструмент при влажни условия, използвайте захранване с устройство за диференциалнотокова защита (ДТЗ). Това намалява риска от токов удар.

#### 3) Лична безопасност

- а) Бъдете внимателни, гледайте какво правите и преценявайте разумно, когато работите с електрически инструмент.  
Не използвайте електрически инструменти, когато сте уморени или под влияние на наркотици, алкохол или лекарства. Момент невнимание, докато използвате електрически инструменти, може да доведе до сериозно нараняване.
- б) Използвайте лични предпазни средства. Винаги носете защита за очите. Използването на подходящи защитните средства за съответните условия на работа, например противопрахова маска, защитни обувки с нехлъзгащи се подметки, предпазна твърда шапка, средства за защита за слуха, намаляват риска от наранявания.
- в) Вземете мерки, за да предотвратите случайно стартиране. Уверете се, че ключът е в изключено положение, преди да свържете източник на захранване или батерията, да вдигнете или да пренасяте инструмента. Носене на електрически инструмент с пръст на ключа или свързване на електрически инструмент към източници на захранване, докато ключът е във включено положение, създава предпоставки за инциденти.

- d) Отстранете ключа за регулиране или гаечния ключ, преди да включите електрическия инструмент. Ако гаечният ключ или ключът за регулиране останат прикрепени към въртящата се част на електрически инструмент, това може да доведе до нараняване.
- e) Не се протягайте. Трябва да сте стъпили стабилно и да поддържате добър баланс. Това позволява по-добре да контролирате електрическия пласе реплаце витх в неочаквани ситуации.
- f) Носете подходящо облекло. Не носете твърде широки дрехи и висящи бижута. Пазете косата, дрехите и ръкавиците си от движещите се части. Широките дрехи, висящите бижута и дългата коса могат да бъдат захванати от движещите се части.
- g) Ако са осигурени устройства за свързване на съоръжения за обезпашаване и събиране на прах, уверете се, че те са свързани и се използват правилно. Обезпашаването и събирането на праха може да намали рисковете за здравето.
- h) Не позволявайте рутината от честото използване на инструменти да ви направи твърде самонадеяни и да игнорирате принципите за безопасното им използване. Едно недобре преценено действие може да причини тежки наранявания за по-малко от секунда.
- e) Поддържайте електрическите инструменти и аксесоари. Проверете за неправилно подравняване или блокиране на движещи се части, счупване на части и други състояния, които могат да повлияят на работата на електрическия инструмент. Ако електрическият инструмент е повреден, той трябва да се ремонтира преди употреба. Много инциденти са причинени от лошо поддържани електрически инструменти.
- f) Поддържайте режещите инструменти остри и чисти. Добре поддържаните режещи инструменти са остри режещи части по-рядко блокират и се контролират по-лесно.
- g) Използвайте електрическия инструмент, принадлежностите, крайниците и др. в съответствие с тези инструкции, като вземате предвид условията на работа и конкретната задача, която трябва да се изпълни. Използването на електрическия инструмент за извършване на действия, различни от тези, за които е предвиден, може да доведе до опасни ситуации.
- h) Пазете дръжките и челюстите (захващащите повърхности) чисти, сухи и без омазняване и мръсотия. Хлъзгавите дръжки и повърхности на челюстите не позволяват безопасното използване и контролиране на инструмента в неочаквани ситуации.

#### 4) Използване и грижа за електрическия инструмент

- a) Не пресилвайте инструмента. Използвайте подходящия електрически инструмент за съответното приложение. С него, като го използвате по предназначението му, ще свършите задачата по-добре, по-бързо и по-безопасно.
- b) Не използвайте електрическия инструмент, ако той не може да се включва и изключва от ключа за захранване. Електрически инструмент, който не може да се управлява от ключа, е опасен и трябва да се ремонтира.
- c) Изключвайте щепсела от електрическия контакт и/или сваляйте батерията от електрическия инструмент, преди да направите корекции/настройки, да сменят аксесоари или да приберете електрическия инструмент за съхранение. Тези превантивни мерки намаляват риска от непреднамерено стартиране на електрическия инструмент.
- d) Съхранявайте изключения електрически инструмент на място, недостъпно за деца, и не позволявайте на лица, които не са запознати с инструмента или настоящото ръководство, да работят с него. Електрическите инструменти могат да бъдат опасни в ръцете на необучени потребители.

#### 5) Използване и грижа за акумулаторния инструмент

- a) Презареждайте само със зарядното устройство, определено от производителя. Зарядно устройство, което е подходящо за един вид батерии, може да създаде опасност от пожар, когато се използва с други батерии.
- b) Използвайте електрическия инструмент единствено с конкретно посочените батерии. Използването на други батерии увеличава риска от пожар и нараняване.
- c) Когато батерията не се използва, пазете я от метални предмети, например кламери, монети, ключове, пирони, винтове или други подобни, които могат свързат накъсо клемите на батерията. Свързване накъсо на клемите на батерията може да предизвика изгаряния и пожар.
- d) При неблагоприятни условия или ако състоянието на батерията е лошо, от нея може да протече течност. Избягвайте контакт с тази течност. Ако случайно попадне върху кожата или дрехите ви, изплакнете обилно с вода. В случай че попадне в очите ви, след като измиете с вода, потърсете и медицинска помощ. Течността, протекла от батерията, може да предизвика дразнене или изгаряния.
- e) Не използвайте батерия или инструмент, които са повредени или модифицирани. Използването на повредени или модифицирани батерии може да има непредсказуеми последици, например да доведе до пожар, експлозия или да създаде опасност от нараняване.

- f) Не излагайте батерията или инструмента на огън или висока температура. Излагането на огън или температура над 130°C може да причини експлозия.
- g) Спазвайте всички инструкции за зареждане и не зареждайте батерията или инструмента извън диапазона на температурата, посочен в инструкциите. Неправилно зареждане или зареждане при температури извън посочения диапазон може да повреди батерията и да увеличи риска от пожар.

## 6) Сервизиране и ремонт

- a) Погрижете се електрическият инструмент да се сервизира от квалифициран техник, като се използват само идентични резервни части. Това ще гарантира, че електрическият инструмент ще продължи да бъде също толкова безопасен за употреба.
- b) Не се опитвайте да ремонтирате повредени батерии. Сервизирането на акумулаторните батерии трябва да се извършва само от производителя или оторизирани сервиси.

Дръжте захранващия инструмент за изолираните повърхности за хващане, когато извършвате действие, при което челюстите могат да се допрат до скрити кабели. Когато челюстите влязат в контакт с проводник под напрежение, по откритите метални части на електрическия инструмент може да протече ток и оператор да получи токов удар.

## Използвайте оригинално зарядно устройство и акумулаторни батерии от Makita.

- С този инструмент използвайте оригиналната акумулаторна батерия.
- Не зареждайте батерията с друго зарядно устройство. Неспазването на тази препоръка може да предизвика пръскане, което да доведе до злополука или нараняване.

## Зареждайте батерията правилно.

- Използвайте източник на захранване с указаниите параметри, за да свържете зарядното устройство, доставено с продукта.
- Не използвайте прав ток (DC) от генератор, задвижван от двигател, за да зареждате батерията. Неспазването на това изискване може да доведе до прегряване, и дори до пожар.
- Не зареждайте батерията, когато температурата на въздуха, батерията или зарядното устройство е под 0°C или над 40°C. Неспазването на тази препоръка може да доведе до пръскане или пожар.
- Изберете място с добра вентилация за зареждане на батерията.
- Докато се зарежда, не покривайте батерията с кърпа. Неспазването на тази препоръка може да доведе до пръскане или пожар.
- Не забравяйте да изключите захранващия щепсел след зареждане. Неспазването на тази препоръка може да предизвика токов удар или пожар.

## Не насочвайте ножиците за кабели към хора по време на употреба.

- Неспазването на това правило може да доведе до нараняване.

## Не свързвайте накъсо клемите на батерията.

- Ако съхранявате батерията отделно, не забравяйте да поставите капачето на клемите, за да не допуснете късо съединение. Уверете се, че клемите на батерията няма да бъдат свързани накъсо от други метални части, като например винтове, пирони и др.

## Не излагайте батерията на пламъци.

- Неспазването на тази препоръка може да предизвика пръскане и изтичане на опасни вещества.

## Не използвайте върху части, по които тече електричество.

- Този инструмент не е изолиран. Използването на места, по които тече електричество, може да доведе до токов удар.
- Не докосвайте захранващия щепсел и батерията с мокри ръце. Неспазването на това правило може да доведе до токов удар.

## Свалете батерията от инструмента в следните случаи:

- Когато не използвате инструмента или той е за ремонт.
- Когато сменят резервни части.
- В други случаи, когато има съмнение за опасност. Неспазването на тези предупреждения може да доведе до случайно включване на инструмента и до нараняване.

## Неволно стартиране на инструмента.

- Уверете се, че пръстите ви са далеч от бутоните, когато местите инструмента. Неволното стартиране на инструмента може да причини нараняване.

## Използвайте само изрично определените принадлежности.

- Не използвайте принадлежности, различни от посочените в това ръководство за ползване или в нашия каталог. Неспазването на това правило може да доведе до инцидент или нараняване.

## Използвайте предпазни средства.

- Използвайте предпазни очила по време на работа. Ако мястото на работа е запрашено, използвайте защитна маска. При рязане може да се разпръснат малки парчета, който да причинят нараняване.

## Не гледайте директно в работната LED лампа.

- Това може да увреди зрението ви.

## Вземете предвид условията на работа.

- Не използвайте инструмента, зарядното устройство за батерията или батерията, ако вали или на мокро или влажно място. Неспазването на това правило може да доведе до токов удар или дим.

- Работете (с инструмента) на добре осветено място. Работа в тъмно място може да доведе до инцидент.
- Не зареждайте батерията в близост до леснозапалими течности или газове. Неспазването на тази препоръка може да доведе до експлозия или пожар.

### **Работното място трябва винаги да бъде чисто и подредено.**

- Разхвърляното работно място е предпоставка за злополуки.

### **Дръжте инструмента далеч от деца.**

- Не позволявайте на други лица, освен на операторите, да докосват инструмента и кабела на зарядното устройство за батерията. Не допускате външни лица в зоната на работата. Неспазването на това правило може да доведе до наранявания.

### **Съхранявайте правилно инструмента, когато не го използвате.**

- Съхранявайте инструмента на място с ниска влажност. То трябва да е на високо или да може да се заключва, за не могат деца да достигнат до инструмента. Неспазването на това правило може да доведе до инциденти.
- Не съхранявайте инструмента или батерията на място, където температурата може да се повиши до 40°C или повече (например в метална кутия, в автомобил през лятото и др.). Неспазването на това правило може да доведе до повреда на батерията, което може да доведе до поява на дим или до възпламеняване.

### **Не използвайте този инструмент не по предназначението му.**

- Използвайте инструмента в съответствие с възможностите и капацитета му, за да бъде работата с него безопасна и ефективна. Използването на инструмента извън неговото предназначение и капацитет може да доведе до инцидент.
- Не използвайте този инструмент по неразумен начин, който може да доведе до блокиране на мотора му. Неспазването на тази препоръка може да доведе до появата на дим и до възпламеняване.

### **Използвайте инструмент, подходящ за съответната задача.**

- Не използвайте инструмента за цели, за които не е предназначен. Неспазването на това правило може да доведе до наранявания.

### **Работете с подходящи дрехи.**

- Не носете твърде широки дрехи или висящи аксесоари като колиета. Те могат да бъдат захванати от подвижни или въртящи се части.
- При работа на открито е препоръчително да носите гумени ръкавици и обувки, които не се плъзгат. Използването на плъзгащи се ръкавици и обувки може да доведе до нараняване.
- Ако имате дълга коса, използвайте шапка, мрежа или кърпа, за да я покриете. Ако не спазвате това правило, косата ви може да бъде захваната от движещите или въртящите се части.

### **Не работете с инструмента в неестествена поза.**

- Винаги трябва да сте стъпили стабилно и да поддържате добър баланс. Ако не спазвате това правило, може да паднете и да се нараните.

### **Не се разсейвайте и внимавайте, когато използвате инструмента.**

- Когато работите с инструмента, внимавайте за начина, по който го използвате, естеството на задачата, конкретните обстоятелства наоколо и внимателно свършете работата си. Неспазването на тази препоръка може да доведе до инцидент или нараняване.
- Не използвайте инструмента, ако сте пили алкохол. Неспазването на тази препоръка може да доведе до инцидент или нараняване.
- Не работете с инструмента, когато сте в лошо физическо състояние. Неспазването на тази препоръка може да доведе до инцидент или нараняване.

### **Не дърпайте грубо кабела на зарядното устройство за батерията.**

- Никога не носете зарядното устройство и не го издърпвайте от контакта, като го държите за кабела.
- Пазете кабела от топлина, масла и остри ръбове.
- Уверете се, че на мястото, където зареждате батерията, няма опасност от настъпване на кабела или някой да се спъне в него. Неспазването на тази препоръка може да доведе до електрически удар или късо съединение, което от своя страна да предизвика запалване.

### **Използвайте удължителен кабел със спецификации за работа на открито.**

- Ако използвате инструмента на открито, използвайте удължителен кабел със здрава гумена изолация.

### **Извършвайте старателно поддръжката на инструмента.**

- Следвайте инструкциите в ръководството за ползване, когато сменяте резервни части. Неспазването на това правило може да доведе до наранявания.
- Редовно инспектирайте кабела на зарядното устройство за батерията. Ако кабелът е повреден, се обърнете за ремонт към местен оторизиран сервис. Неспазването на тази препоръка може да доведе до електрически удар или късо съединение, което от своя страна да предизвика запалване.
- Ако се използва удължителен кабел, редовно инспектирайте кабела. Ако кабелът е повреден, сменете го с нов. Неспазването на тази препоръка може да доведе до токов удар или късо съединение, което от своя страна да предизвика запалване.
- Поддържайте дръжката винаги суха, чиста и без омазняване или мръсотия. Неспазването на това правило може да доведе до наранявания.

### **Проверявайте дали има повредени части.**

- Преди употреба проверявайте дали няма повредени части. Уверете се, че инструментът работи добре и всички компоненти функционират правилно.

- Проверете дали движещите се части са подравнени, дали се движат гладко, дали има счупени компоненти, дали всички части са добре монтирани и всички други неща, които имат отношение към работата на инструмента.
- Не използвайте зарядното устройство за батерията, ако щепселът или кабелът му са повредени, или ако зарядното устройство е било изпускано и повредено. Неспазването на тази препоръка може да доведе до токов удар или късо съединение, което от своя страна да предизвика запалване. Ако зарядното устройство е повредено, то трябва да бъде надлежно ремонтирано или заменено от оторизиран сервиз, освен ако в настоящото ръководство не е посочено друго. Погрижете се дефектните ключове/бутони да бъдат заменени в оторизиран сервиз. Не използвайте електрическия инструмент, ако той не може да се включва и изключва от ключа за захранване. В това състояние инструментът може да не работи както трябва и да причини нараняване.

### **Обърнете се към оторизиран сервиз за ремонт.**

- Не се опитвайте да разглобявате, ремонтирате или модифицирате инструмента, зарядното устройство или батерията. Неспазване на това правило, може да доведе до запалване или ненадеждна работа на устройството, и до нараняване.
- Поискайте проверка или ремонт на инструмента, ако забележите, че се нагрява или не работи нормално.
- Този инструмент е произведен в съответствие с приложимите изисквания за безопасност. Не се опитвайте да модифицирате продукта.
- Погрижете се той да бъде ремонтиран в оторизиран сервиз. Ремонтите трябва да се извършват единствено от квалифицирани лица, като се използват само оригинални резервни части. В противен случай може да възникне значителна опасност за потребителя.

# Предпазни мерки при използване на акумулаторната ножица за кабели

- Когато използвате този инструмент, следвайте инструкциите по-долу:

## Предпазни мерки по отношение на инструмента

- **Никога не режете кабели над максималния капацитет за рязане.**

Въдете внимателни, неспазване на това ограничение може да доведе до повреда. (вижте страница 130)

- **Не докосвайте режещия ръб на подвижния и неподвижния нож.**

Неспазването на тази препоръка може да доведе до нараняване.

- **Никога не режете кабели под напрежение (електрически кабели, по които тече ток).**

- **Не излагайте на силни удари и не пускайте отвисоко.**

Вътрешната конструкция на този инструмент е произведена по прецизна технология, така че да бъде компактен и лек, затова той може да не работи както трябва, ако бъде изложен на удар.

- **Не използвайте този инструмента в дъждовно време.**

Това може да доведе до ръждясване на ножа, затъпяване на режещия ръб и повреда.

- **Не отрязвайте краища с дължина 50 мм или по-малко.**

Намаляването на излишната дължина на краищата на ССР кабел може да причини прекъсване във вътрешността на кабела.

- **Не прилагайте сила срещу посоката на рязане.**

Винаги отрязвайте материалите под прав ъгъл. Неспазването на тази препоръка може да повреди режещите ножове на инструмента.

- **Дръжте здраво.**

Неспазването на тази препоръка може да доведе до нараняване.

- **Когато използвате инструмента на високи места, се уверете, че под вас няма никой.**

Неспазване на тази препоръка може да доведе до инцидент, ако бъде изпуснат инструментът, материалът или др.

- **Преди употреба проверявайте дали няма повреди.**

Напукване или пукнатини по ножовете могат доведат до повреда на инструмента и до нараняване.

- **Правете почивки по време на употреба.**

Продължителното рязане без прекъсвания държи температурата на мотора висока. Така моторът и батерията могат да прегреят, което да доведе до повреда. Погрижете се да правите почивки от време на време, когато работите с инструмента.

- **Ниските температури на околната среда (10°C или по-малко) могат да доведат до втвърдяване на електрическите кабели, което затруднява рязането, дори когато кабелите са в рамките на капацитета на рязане на инструмента.**

- **Почиствайте с въздух и др. след всяка употреба.** Не допускайте обрезки, парчета или отломки да влязат в инструмента от отвора, където е задвижването на подвижния нож.

- **Не отрязвайте електрически кабели със сърезувина или жила от 1 мм.**

Неспазване на тази препоръка може да доведе до запалитане на режещия нож в жиците на кабела и/или блокиране на инструмента.

## Предпазни мерки по отношение на батерията

- Никога не свързвайте накъсо клемите на батерията.

- Не допускайте върху батерията да попадат вода, масло или органични разтворители.

- Не разглобявайте и не модифицирайте батерията.

- Ако трябва да изхвърлите батерията, не я изгаряйте и не я изхвърляйте със стандартните отпадъци. (Ние окуражаваме рециклирането.)

- Не хвърляйте и не изпускайте батерията.

- Не оставяйте батерията задълго на място, където температурата може да достигне 40°C или повече.

- Не допускайте оксявяване на клемите на батерията от натрупан прах или мръсотия, тъй като това ще доведе до неизправност. Ако клемите са ръждясали, не използвайте батерията.

- За удължаване на живота на батерията е интегрирана функция за защита, която спира подаването захранване. Моторът може да спре, когато оставащият заряд на батерията е нисък, дори когато ключът за работа е натиснат и инструментът се използва. Това не се дължи на неизправност, а на функцията за защита. В този случай незабавно заредете батерията.

## Предпазни мерки по отношение на зарядното устройство

- Това зарядно устройство за акумулаторни батерии има многоцветен LED светоиндикатор, който показва статуса на зареждане на батерията.

- Не допускайте оксявяване на клемите на зарядното устройство от натрупан прах или мръсотия, тъй като това ще доведе до неизправност. Ако металните клемите са ръждясали, не използвайте зарядното устройство.

## ПРЕДУПРЕДИТЕЛНИ СИМВОЛИ



Преди да започнете да използвате инструмента, прочетете внимателно инструкциите в настоящото ръководство.



Зона, предупреждаваща за висока температура

За да предпазите електрическия мотор, не използвайте инструмента, ако зоната, предупреждаваща за висока температура, се нагорещи. (вижте страница 128)



Не докосвайте по време на работа.

## Символи



Само за страни от ЕС  
Поради наличието на опасни компоненти в оборудването отпадъците от електрическо и електронно оборудване, акумулатори и батерии може да имат отрицателно въздействие върху околната среда и човешкото здраве.

Не изхвърляйте електрически и електронни уреди или батерии с битовите отпадъци!

Съгласно Европейската директива за отпадъците от електрическо и електронно оборудване и акумулатори и батерии и отпадъци от акумулатори и батерии и нейното адаптиране към националното законодателство, отпадъците от електрическо и електронно оборудване, батерии и акумулатори трябва да се събират отделно и да се доставят до отделен събирателен пункт за отпадъци, функциониращ съгласно наредбите за опазване на околната среда.

Това е указано чрез символ на зачертана с кръст кофа на колелца, поставен върху оборудването.

## Шум

Обичайното ниво на шума с теловен коефициент А, определено съгласно EN62841-1:

Ниво на звуково налягане ( $K=3 \text{ dB(A)}$ ): 69,5 dB(A)

Ниво на звукова мощност ( $K=3 \text{ dB(A)}$ ): 78,1 dB(A)

**ЗАБЕЛЕЖКА:** Обявената(ите) стойност(и) на шумовите емисии е(са) измерена(и) в съответствие със стандартни методи за изпитване и може да се използва(т) за сравняване на инструменти.

**ЗАБЕЛЕЖКА:** Обявеното(ите) стойност(и) на шумови емисии може да се използва(т) също и за предварителна оценка на вредното въздействие.

**⚠ ПРЕДУПРЕЖДЕНИЕ:** Използвайте предпазни средства за слуха.

**⚠ ПРЕДУПРЕЖДЕНИЕ:** Нивото на шума при работа с електрическия инструмент може да се различава от обявената(ите) стойност(и) в зависимост от начина на използване на инструмента, по-специално какъв детайл се обработва.

**⚠ ПРЕДУПРЕЖДЕНИЕ:** Задължително определете предпазни мерки за защита на оператора въз основа на оценка на риска в реални работни условия (като се вземат предвид всички етапи на работния цикъл, като например момента на изключване на инструмента, работата на празен ход, както и времето на задействане).

## Вибрации

Общата стойност на вибрациите (сума от три осови вектора), определена съгласно EN62841-1:

При дръжката:  $0,3 \text{ m/c}^2$

Коефициент на неопределеност (K):  $1,5 \text{ m/c}^2$

**ЗАБЕЛЕЖКА:** Обявената(ите) обща(и) стойност(и) на вибрациите е(са) измерена(и) в съответствие със стандартни методи за изпитване и може да се използва(т) за сравняване на инструменти.

**ЗАБЕЛЕЖКА:** Обявената(ите) обща(и) стойност(и) на вибрациите може да се използва(т) също и за предварителна оценка на вредното въздействие.

**⚠ ПРЕДУПРЕЖДЕНИЕ:** Нивото на вибрациите при работа с електрическия инструмент може да се различава от обявената(ите) стойност(и) в зависимост от начина на използване на инструмента, по-специално какъв детайл се обработва.

**⚠ ПРЕДУПРЕЖДЕНИЕ:** Задължително определете предпазни мерки за защита на оператора въз основа на оценка на риска в реални работни условия (като се вземат предвид всички етапи на работния цикъл, като например момента на изключване на инструмента, работата на празен ход, както и времето на задействане).



# Съвместими батерии и зарядни устройства

Батерии	BL1815N / BL1820B / BL1830B / BL1840B / BL1850B / BL1860B
Зарядни устройства	DC18RC / DC18RD / DC18RE / DC18SD / DC18SE / DC18SF / DC18SH / DC18WC

- Някои от посочените по-горе батерии и зарядни устройства може да не се предлагат във вашия регион.
- За да заредите батерията, моля, прочетете ръководството с инструкции за ползване на зарядното устройство.

**▲ПРЕДУПРЕЖДЕНИЕ:** Използвайте само батериите и зарядните устройства, посочени по-горе. Използването на други батерии и зарядни устройства може да доведе до нараняване и/или пожар.

## Важни инструкции за безопасност относно батерията

1. Преди да използвате батерията, прочетете всички инструкции и означения с предупреждения върху (1) зарядното устройство, (2) батерията и (3) продукта, с който се използва батерията.
2. Не разглобявайте и не модифицирайте батерията. Това може да доведе до прегряване, експлозия или пожар.
3. Ако времето за работа (с едно зареждане) стане твърде кратко, спрете незабавно използването (на батерията). В противен случай може да се стигне до прегряване, изгаряния и дори експлозия.
4. Ако в очите ви попадне електролит от батерията, изплакнете ги добре с чиста вода и незабавно потърсете медицинска помощ, защото това може да доведе до загуба на зрението.
5. Не давайте накъсо батерията.
  - (1) Не докосвайте клемите с електропроводими материали.
  - (2) Не съхранявайте батерията в контейнер с други метални предмети като пирони, монети и др.
  - (3) Не излагайте батерията на вода или дъжд.Даване накъсо на батерията може да доведе до свръхток, прегряване, изгаряния и дори експлозия.
6. Не съхранявайте уреда и батерията на места, където температурата може да достигне 50°C (122°F) или повече.
7. Не изгаряйте акумулаторната батерия, дори ако е сериозно повредена или напълно изхабена. Акумулаторната батерия може да експлодира в огъня.

8. Не пробивайте, изрязвайте, смачквайте, хвърляйте, пускайте или удряйте батерията в твърд предмет. Такива действия могат да доведат до прегряване, експлозия или пожар.
9. Не използвайте повредена батерия.
10. Литиево-йонни батерии на инструмента подлежат на изискванията на законите, регулиращи опасните товари.

Трябва да се спазват изискванията за опаковане и етикетирание, ако се използва търговски транспорт от трети страни, напр. следитори и куриери.

Когато подготвяте артикула за изпращане, е необходимо да се консултирате със специалист по опасни материали. Моля, също така спазвайте и по-подробните национални разпоредби.

Залепете с тиксо или покрийте откритите клемите и опаковайте батерията по такъв начин, че да не може да се движи в опаковката.
11. Когато изхвърляте батерията, извадете я от инструмента и я изхвърлете на безопасно място. Спазвайте местните разпоредби за изхвърляне на батерии.
12. Използвайте батериите само с продуктите, посочени от Makita. Поставяне на батериите на продукти, които не отговарят на изискванията, може да предизвика прегряване, изтичане на електролит, експлозия или пожар.
13. Ако инструментът не се използва за дълъг период от време, батерията трябва да се извади от него.
14. По време и след употреба, батерията може да абсорбира топлината, което може да причини изгаряния или нискотемпературни изгаряния. Внимавайте, когато боравите с горещи батерии.
15. Не докосвайте клемите на инструмента веднага след употреба, тъй като те може да са горещи и това да причини изгаряния.
16. Не позволявайте отломки, прах или мръсотия да се набият в клемите, отворите и каналите на батерията. Това може да причини прегряване, пожар, експлозия или неизправност на инструмента или батерията, което да доведе до изгаряния или нараняване.

17. Не използвайте батерията в близост до електропроводи за високо напрежение, освен ако инструментът не поддържа такава употреба. В противен случай може да възникне неизправност или повреда на инструмента или батерията.
18. Дръжте батерията далеч от деца.

## ЗАПАЗЕТЕ ТЕЗИ ИНСТРУКЦИИ.

### **⚠ ВНИМАНИЕ:**

- Използвайте само оригинални батерии Makita. Използването на батерии, различни от оригиналните батерии Makita, или модифицирани батерии, може да доведе до експлозия на батерия, което да причини пожар, нараняване и материални щети. Също така това анулира гаранцията, предоставена от Makita, за инструмента и зарядното устройство, произведени от Makita.

## Съвети как да осигурите максимален живот на батерията

1. Зареждайте батерията преди да се е изтощила напълно. Веднага спрете използването на уреда и заредете батерията, ако забележите, че уредът е загубил мощност.
2. Никога не зареждайте отново напълно заредена батерия. Презареждане над нормалното съкращава полезния живот на батерията.
3. Зареждайте батерията при стайна температура в диапазона 10°C – 40°C (50°F – 104°F). Оставете горещата батерия да се охлади, преди да я заредите.
4. Когато няма да използвате батерията, свалете я от инструмента или от зарядното устройство.
5. Заредете батерията, ако не възнамерявате да я използвате за дълъг период от време (повече от шест месеца).

# Имена и принадлежности

DTC102

## Акумулаторна ножица за кабели

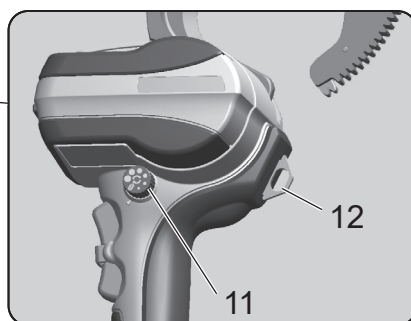
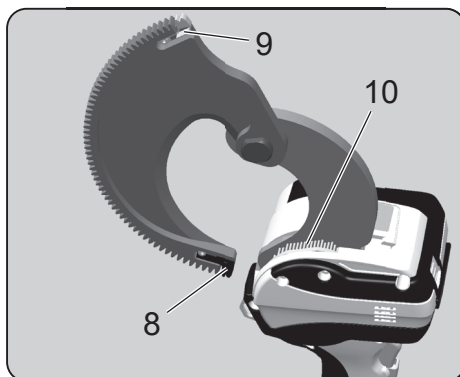
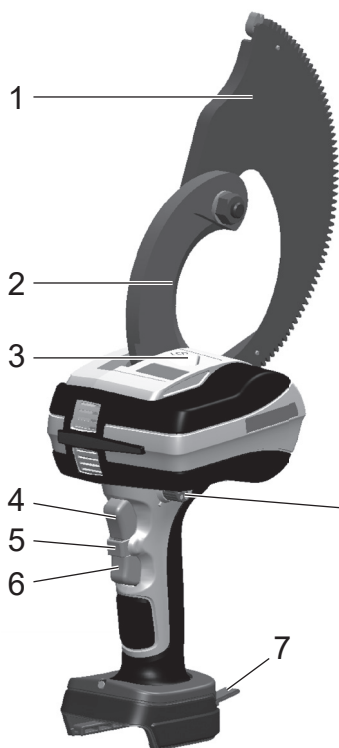

## Куфарче за носене



\* Този инструмент е проектиран за използване на 18-волтова литиево-йонната батерия от Makita.

1	Подвижен нож	7	Каишка за окачване
2	Неподвижен нож	8	Водач на зъбците (A)
3	Работна LED лампа	9	Водач на зъбците (B)
4	Бутон за движение напред	10	Четка (за обезпрашаване)
5	Предпазител	11	Колче за избор на функции
6	Бутон за движение назад	12	Пръстен за окачване

## Акумулаторна ножица за кабели

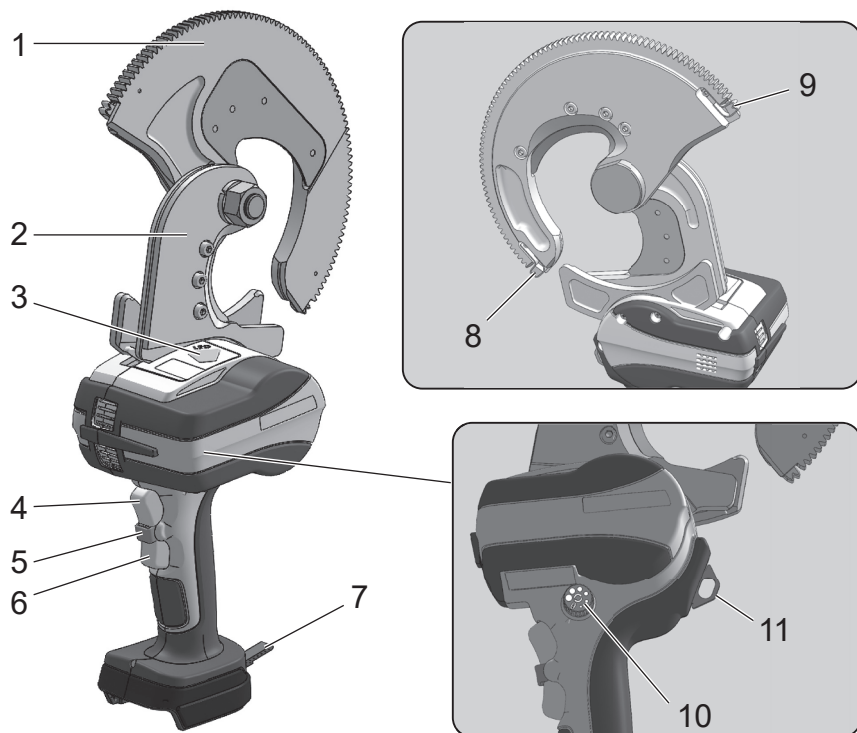

## Куфарче за носене



\* Този инструмент е проектиран за използване на 18-волтова литиево-йонната батерия от Makita.

1	Подвижен нож	7	Кайшка за окачване
2	Неподвижен нож	8	Водач на зъбите (А)
3	Работна LED лампа	9	Водач на зъбите (В)
4	Бутон за движение напред	10	Копче за избор на функции
5	Предпазител	11	Пръстен за окачване
6	Бутон за движение назад	—	—

# Батерия

## Батерия

- По време на покупката функцията за защита на батерията може да се активира, тъй като зарядът на батерията не е достатъчен. (Моля, бъдете внимателни, защото този продукт може да започне да работи, ако натиснете бутона.) Заредете добре батерията с бързото зарядно устройство, преди да я използвате.
- Поставете капака на батерията, когато не използвате продукта. Това ще ви помогне да предпазите батерията от вода и прах.
- Ако не възнамерявате да използвате продукта за дълъг период от време, съхранявайте го с извадена батерия.

## За да увеличите живота на батерията

- Когато усетите, че мощността на инструмента е отслабва, спрете работа с него и заредете батерията.
- Не зареждайте батерия, която вече е напълно заредена.
- Зареждайте батерията при температурата на въздуха между 10°C и 40°C.
- Когато батерията се загрее, например веднага след употреба, препоръчваме да я поставите в зарядното устройство, за да се охлади и да я заредите.
- Ако литиево-йонна батерия няма да се използва за дълъг период от време (над 6 месеца), препоръчваме да я заредите, преди да я приберете за съхранение.

## Събиране на батериите

- Използваните батерии се събират за рециклиране. Моля, занесете батерията в магазина, от който сте закупили продукта, или на търговския отдел/представител на Makita.



Li-ion

Рециклирайте литиево-йонната батерия

## Как да поставите и свалите батерията

### ▲ ПРЕДУПРЕЖДЕНИЕ:

Поставете правилно батерията в инструмента. Ако червената част в горната страна на бутона е видима, това означава, че батерията не е поставена докрай и не е заключена на мястото си. Поставете батерията докрай, докато цялата червена част се скрие.

- Ако батерията не е поставена достатъчно добре, тя може да се отдели от инструмента и да причини злополука.

- За да свалите батерията от този продукт: (A) Задръжте натиснат бутона в бутона предната част на батерията и (B) плъзнете батерията навън, за да я извадите.

- Когато поставяте батерията, подравнете я с каналите на инструмента и я мушнете докрай, като изпълните процедурата по-горе в обратен ред. Ако червената част в горната страна на бутона е видима, това означава, че батерията не е поставена докрай и не е заключена на мястото си. Поставете батерията правилно, докрай, докато цялата червена част се скрие.

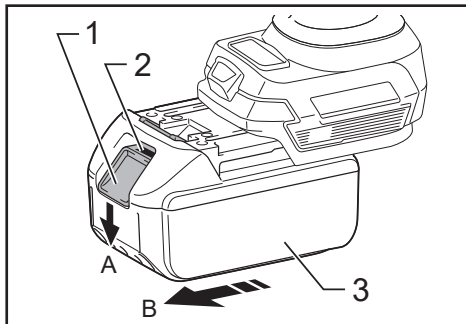

► 1. Бутон 2. Червена част 3. Батерия

## Показва оставащия заряд на батерията

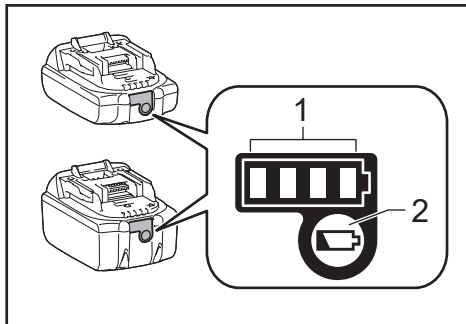

### Само за батерии с индикатор



► 1. Светоиндикатори 2. Бутон за проверка

Натиснете бутона за проверка на батерията, за да проверите оставащия заряд. Светоиндикаторите светват за няколко секунди.

Светоиндикатори			Оставащ заряд
Свети	Изключен	Мига	
■	□	▬	75% до 100%
■ ■ ■	□	□	50% до 75%
■ ■	□ □	□	25% до 50%
■	□ □ □	□	0% до 25%
▬	□ □ □	□	Заредете батерията.

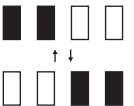
Светоиндикатори			Оставащ заряд
 Свети	 Изключен	 Мига	
			Батерията не е изправна.

**ЗАБЕЛЕЖКА:** В зависимост от условията на употреба и температурата на околната среда показанията за оставащия заряд на батерията може да се различават от реалното състояние.

**ЗАБЕЛЕЖКА:** Първият (крайният ляв) светоиндикатор започва да мига, когато системата за защита на батерията се активира.

## Как да използвате инструмента

### Поставяне на батерия

- Натиснете отключващия бутон и издърпайте батерията. За да я смените, поставете докрай новата батерия на нейното място.
- След като поставите с плъзгане новата батерия, проверете дали тя е заключена на мястото си, като се опитате внимателно да я издърпате. Не натискайте отключващия бутон на батерията при тази проверка.

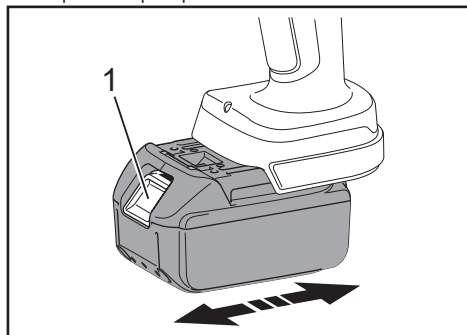

► 1. Отключващ бутон

### Бутони за управление

С цел безопасност инструментът има система за управление, която изисква натискането на два бутона.

За да активирате движение напред (рязане) или движение назад (освобождаване), първо натиснете предпазителя, и след това натиснете съответния бутон за движение напред или назад.

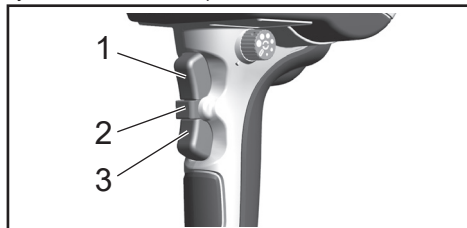

► 1. Бутон за движение напред 2. Предпазител  
3. Бутон за движение назад

### Работна LED лампа

Този инструмент разполага с LED лампа, която осветява около режещия нож. Тя светва, когато се натисне бутонът за движение напред или назад и се изключва 10 секунди след освобождаване на бутона.

### ⚠ ВНИМАНИЕ:

- Не гледайте директно в LED лампата. Продължително гледане в LED лампата може да увреди зрението ви.

### Сигнализация за изтощена батерия

Ако оставащият заряд на батерията е нисък, LED лампата мига 5 пъти, когато натиснете бутона за движение напред. Заредете батерията или я сменете с резервна.

## Рязане

### 1. [ DTC102, DTC103 ]

Натиснете предпазителя, за да отворите подвижния нож.

Използвайте бутоните за движение напред и назад, за да регулирате позицията на подвижния нож до неутрално положение.

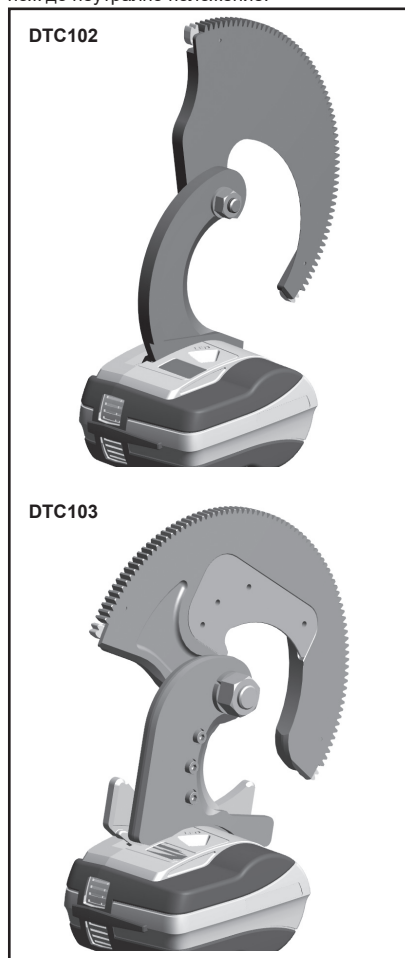

### 2. Използване на копчето за включване или изключване на функцията за автоматичен заден ход.

Завъртете копчето до желаната позиция, за да включите автоматичния заден ход или за да го изключите (в позиция OFF (ИЗКЛ.)).

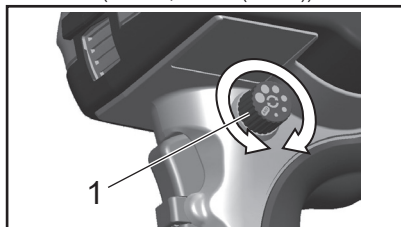

#### ► 1. Копче за избор на функции

#### **Функцията за автоматичен заден ход**

Когато автоматичният заден ход е включен, моторът спира след отрязване на кабела. След като бутонът за движение напред бъде освободен, движещият се нож се връща автоматично, както е зададено от копчето за управление на тази функция.

Отворът може да се регулира на 6 степени. (Ориентировъчният размер на отвора е показан на съответното деление на копчето.)

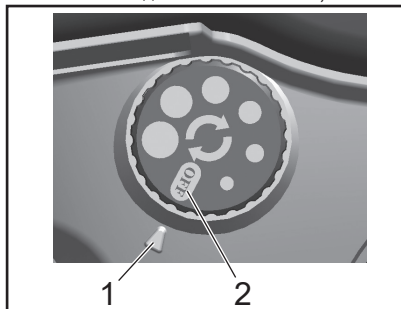

#### ► 1. Размер на отвора 2. Off (ИЗКЛ.)

#### **⚠ АВАНИМАНИЕ:**

- Функцията за автоматичен заден ход не се активира, ако бутонът за движение напред бъде освободен преди завършване на рязането.
- Автоматичният заден ход не се активира при тънки електрически кабели с диаметър от 60 мм<sup>2</sup> или по-малко.
- Диаметърът на отваряне може да се различава в зависимост от оставащия заряд на батерията.

3. [ DTC102, DTC103 ]

Поставяне на електрическия кабел в отвора на подвижния нож

Поставете кабела, който трябва да се отреже, върху неподвижния нож и затворете подвижния нож около кабела. Подайте подвижния нож с ръка така, че зъбците на ножа да се зацепят в задвижващия механизъм на инструмента.

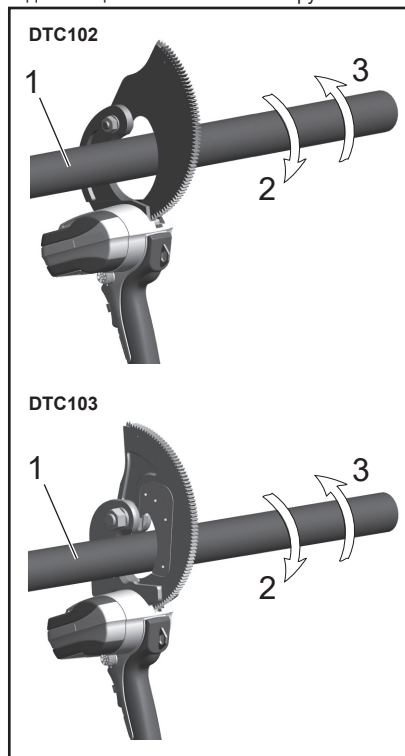

► 1. Кабел 2. Отрязващо завъртане  
3. Завъртане назад

4. Използване на бутона за движение напред и отрязване на електрическия кабел  
Натиснете и задръжте бутона за движение напред, докато отрязването не се извърши.
5. Отстраняване на отломките след рязане.  
След като приключите с рязането, отстранете всички отломки и отпадъци по ножа.

**⚠ВНИМАНИЕ:**

• **Продължително използване**

За да предпазите мотора на инструмента, спрете да използвате инструмента, когато зоната около етикета с предупреждение се загрее. Преди да продължите да използвате инструмента, оставете го за около 50 минути на хладно място с добра вентилация, докато се охлади.

- **Защитата от претоварване (максималнотокова защита) може да се активира и при работа с инструмента в рамките на капацитета за рязане. Работната температура, дължината на кабела, извивката и други фактори влияят на работата на инструмента.**
- **Ако LED лампата мигне 6 пъти или повече, това показва грешка в дънната платка. Моля, свържете с търговеца, от когото сте закупили инструмента.**

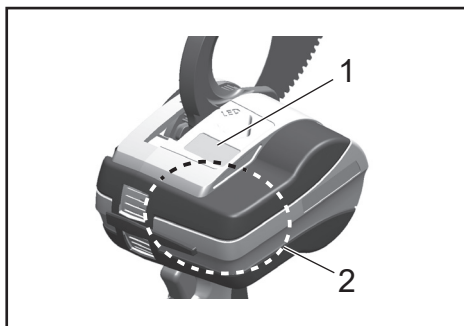

- 1. Етикет с предупреждение
- 2. Зона, предупреждаваща за висока температура

**⚠ВНИМАНИЕ:**

- **DTC102 е само за медни и алуминиеви кабели. Не използвайте DTC102 за стоманени, ACSR или други кабели от материали, включващи стомана.**

**Функция за максималнотокова защита**

В случай на свръхток в резултат на рязане на кабел извън спецификациите се активира функцията за максималнотокова защита, която спира електрическия мотор. За да възстановите работата на инструмента, освободете бутона за движение напред.



## Смяна и монтаж на резервни части

За да смените сами водача на зъбците, следвайте процедурата по-долу.

### ⚠ВНИМАНИЕ:

- Уверете се, че сте свалили батерията от инструмента, преди да смените водача на зъбците.
- Ако водачът на зъбците е повреден или издава необичаен шум, сменете го незабавно. Ако продължите да използвате продукта с повреден водач на зъбците, това може да доведе до повреда на вътрешните зъбни колела.

### Смяна на водача на зъбците

1. Сваляне на водача на зъбците  
Използвайте шестограм, за да развиете болта с шестостенен отвор (M3 x 3) и свалете водача на зъбците.
2. Монтаж на водача на зъбците  
Поставете новия водач на зъбците и затегнете здраво болта.

DTC102

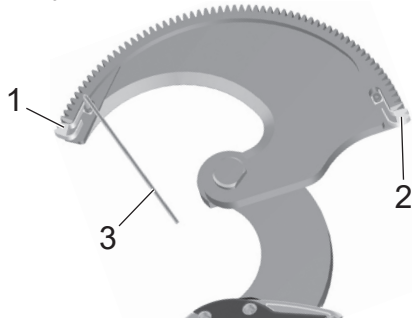

DTC103

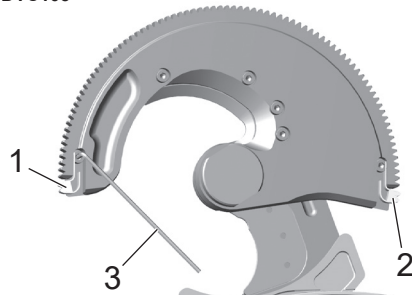

- 1. Водач на зъбците (A) 2. Водач на зъбците (B)  
3. Шестограм (шестостенен ключ)

## Смяна и монтаж на резервни части (DTC103)

За да смените сами ножа, следвайте процедурата по-долу.

### ⚠ВНИМАНИЕ:

- Уверете се, че сте свалили батерията от инструмента, преди да започнете да сменят ножа.

### Смяна на ножа

1. Свалете болтовете от подвижното рамо или неподвижното рамо.
2. Сменете ножа с нов и завийте болтовете.

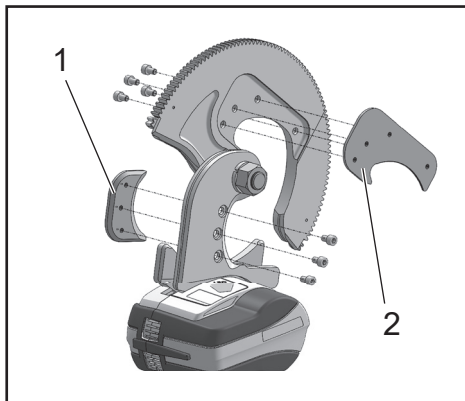

- 1. Нож за смяна 2. Нож за смяна

# Допълнителни принадлежности, които се предлагат като опции

## • Презрамка (161347-8)

Тази презрамка се използва, като се свърже с Каишката за окачване на инструмента.

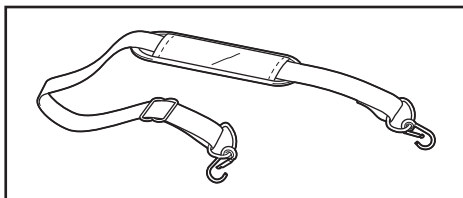

## Грижа, поддръжка и техническа проверка

- Имайте предвид, че пренебрегването на ежедневната проверка и поддръжка може да доведе до неизправност на инструмента.
- За да не се появи ръжда и за да осигурите безпроблемна работа на инструмента, моля, не го съхранявайте във влажна среда.
- Ако инструментът се повреди в следствие на нормална употреба (след 10 000 операции или повече, или 1000 отрязани кабели или повече), не възобновявайте работата просто след смяна само на повредената част, тъй като инструментът е достигнал края на полезния си живот.
- Ако гумените части се замърсят, използвайте мека кърпа, намокрена със сапунена вода, за да ги избършете.
- Ако съхранявате батерията отделно, не забравяйте да поставите капачето на клемите, за да не стане късо съединение.
- За проверка на безопасността препоръчваме да изпращате инструмента на производителя веднъж на всеки две години (тази услуга е срещу заплащане). Свържете се с търговеца, от когото сте закупили инструмента, за подробности.
- Подвижният и неподвижният нож са консумативи. Тези части не се покриват от гаранцията.

## Спецификации

Акумулаторна ножица за кабели	DTC102		DTC103
Максимален диаметър на рязане	Само за кабели, различни от стоманени (алуминиеви (AL) или медни (Cu))	Медна (Cu) сърцевина	ACSR AL550 мм <sup>2</sup> /ST70 мм <sup>2</sup>
	φ 65 мм	φ 47 мм	
Електрически мотор	Мотор с постоянен ток (DC)		
Размери:	117 (д) × 357 (в) × 228 (ш) (мм)		117 (д) × 356 (в) × 240 (ш) (мм)
Тегло	2,8 kg		4,8 kg

### ⚠️ ВНИМАНИЕ:

- DTC102 е само за медни и алуминиеви кабели. Не използвайте DTC102 за стоманени, ACSR или други кабели от материали, включващи стомана.

## Декларация за съответствие

### Само за европейските държави

Декларациите за съответствие са включени в приложение А към настоящото ръководство за ползване.

**⚠️ UPOZORENJE:** Pažljivo pročitajte i provjerite jeste li dobro razumjeli sve upute i sigurnosne informacije u ovom priručniku i uputama za uporabu. Uporaba u nenamjenske svrhe može dovesti do teških ili smrtnih ozljeda.

- Hvala vam na kupnji našeg bežičnog rezača kablova.
- Molimo pažljivo pročitajte ovaj priručnik za uporabu prije nego što započnete s uporabom opreme. Nakon što pročitate ovaj priručnik za uporabu, spremite ga na lako dostupno mjesto.
- Opis  
Mehanički rezači baterijski su rezači namijenjeni za rezanje kablova koji se koriste u današnjoj industriji.

## Sigurnosna upozorenja

**⚠️ UPOZORENJE:** Pročitajte sva upozorenja i sve upute. Nepridržavanje upozorenja i uputa može za posljedicu imati električni udar, požar i/ili ozbiljne ozljede.

### Sačuvajte sva upozorenja i upute za daljnju upotrebu.

**⚠️ UPOZORENJE:** Korisnik može poginuti ili pretrpjeti teške ozljede ako se proizvod zlorabi.

#### 1) Sigurnost radnog prostora

- Držite radni prostor čistim i dobro osvijetljenim. Zakrčeni ili mračni prostori pogoduju nezgodama.
- Nemojte rukovati električnim alatima u eksplozivnim atmosferama, kao što je prisutnost zapaljivih tekućina, plinova ili prašine. Električni alati stvaraju iskre koje mogu zapaliti prašinu ili pare.
- Držite djecu i slučajne prolaznike podalje dok upravljate električnim alatom. Ometanje vaše pažnje može dovesti do gubitka kontrole.

#### 2) Električna sigurnost

- Utikači električnog alata moraju odgovarati utičnici. Nikada nemojte modificirati utikač na bilo koji način. Nemojte koristiti utikače adaptera s uzemljenim električnim alatima. Nemodificirani utikači i odgovarajuće utičnice smanjit će rizik od strujnog udara.
- Izbjegavajte kontakt tijela s uzemljenim površinama, kao što su cijevi, radijatori, štednjaci i hladnjaci. Postoji povećan rizik od strujnog udara ako je vaše tijelo uzemljeno.
- Nemojte izlagati električne alate kiši ili mokrim uvjetima. Ulazak vode u električni alat povećava rizik od strujnog udara.
- Nemojte zloupotrebjavati kabel. Kabel nikada nemojte koristiti za nošenje, povlačenje ili isključivanje električnog alata.  
Kabel držite dalje od topline, ulja, oštih rubova ili pokretnih dijelova. Oštećeni ili zapleteni kabeli povećavaju rizik od strujnog udara.

- Kad električni alat upotrebljavate na otvorenom, koristite produžni kabel prikladan za vanjsku upotrebu. Uporaba kabela pogodnog za vanjsku upotrebu smanjuje rizik od strujnog udara.
- Ako ne možete izbjeći rad s električnim alatom u vlažnoj okolini, upotrijebite diferencijalnu sklopku (RCD). Uporaba RCD-a smanjuje rizik od strujnog udara.

#### 3) Osobna sigurnost

- Budite oprezni, pazite što radite i koristite zdrav razum pri rukovanju električnim alatom.  
Nemojte koristiti električni alat dok ste umorni ili pod utjecajem droga, alkohola ili lijekova. Trenutak nepažnje tijekom rada s električnim alatom može dovesti do ozbiljnih osobnih ozljeda.
- Koristite osobnu zaštitnu opremu. Uvijek nosite zaštitu za oči. Zaštitna oprema poput maske protiv prašine, zaštitne cipele protiv klizanja, zaštitni šljem ili zaštita sluha koji se koriste za odgovarajuće uvjete smanjit će osobne ozljede.
- Spriječite nenamjerno pokretanje. Prije spajanja na izvor napajanja i/ili bateriju, dizanja ili nošenja alata, osigurajte da je prekidač u isključenom položaju. Nošenje električnih alata prstom na prekidaču ili aktiviranje električnih alata koji imaju prekidač može dovesti do nezgoda.
- Skinite bilo koji ključ za podešavanje s električnog alata prije nego što ga uključite. Bilo kakav ključ koji ostane pričvršćen na rotirajući dio električnog alata može dovesti do tjelesnih ozljeda.
- Nemojte se prenaprezati. Uvijek stojte čvrsto na odgovarajućoj podlozi i održavajte stabilnu ravnotežu. To omogućuje bolju kontrolu električnog alata u neočekivanim situacijama.
- Primjereno se odjenite. Nemojte nositi široku odjeću niti nakit. Kosu, odjeću i rukavice držite podalje od pokretnih dijelova. Široka odjeća, nakit ili duga kosa mogu se zaplesti u pokretnim dijelovima.
- Ako su predviđeni uređaji za povezivanje objekata za usisavanje i sakupljanje prašine, provjerite jesu li spojeni i pravilno korišteni. Skupljanje prašine može smanjiti opasnosti povezane s prašinom.

- h) Nemojte dopustiti da uslijed dobrog poznavanja alata, kroz njegovu čestu upotrebu, postanete presamouvjereni i zanemarite načela sigurnosti alata. Neoprezno rukovanje može već u djeliću sekunde nanijeti teške ozljede.
- d) U uvjetima zloporabe, tekućina može biti izbačena iz baterije; izbjegavati kontakt. Ako slučajno dođe do kontakta, isperite vodom. Ako tekućina dođe u dodir s očima, dodatno potražite liječničku pomoć. Tekućina izbačena iz baterije može uzrokovati iritaciju ili opekline.

#### 4) Upotreba i briga o električnom alatu

- a) Nemojte prekomjerno opterećivati električni alat. Koristite odgovarajući električni alat za svoju primjenu. Odgovarajući električni alat odradit će posao bolje i sigurnije, onom brzinom za koju je dizajniran.
- b) Nemojte koristiti električni alat ako ga prekidač ne uključuje i isključuje. Bilo koji električni alat kojim se ne može upravljati prekidačem opasan je i mora se popraviti.
- c) Odsvojite utikač s izvora napajanja i / ili uklonite bateriju, ako je odvojiva, od električnog alata prije bilo kakvih podešavanja, promjene pribora ili spremanja električnog alata. Takve preventivne sigurnosne mjere smanjuju rizik od slučajnog pokretanja električnog alata.
- d) Neaktivne električne alate čuvajte izvan dohvata djece i nemojte dopustiti osobama koje nisu upoznate s električnim alatom ili ovim uputama da upravljaju električnim alatom. Električni alati opasni su u rukama neobučениh korisnika.
- e) Održavajte električne alate i pribor. Provjerite ima li neusklađenih ili vezanih pokretnih dijelova, loma dijelova i bilo kakvih drugih nepravilnosti koje mogu utjecati na rad električnog alata. Ako je oštećen, dajte električni alat na popravak prije uporabe. Mnoge nesreće uzrokuju loše održavani električni alati.
- f) Alati za rezanje neka budu oštri i čisti. Ispravno održavani alati za rezanje s oštrim reznim rubovima rjeđe će se zaglaviti i lakši su za upravljanje.
- g) Električni alat, pribor, nastavke za alate itd. koristite u skladu s ovim uputama, uzimajući u obzir radne uvjete i posao koji treba obaviti. Uporaba električnog alata za radnje drugačije od predviđenih može dovesti do opasne situacije.
- h) Držite ručke i držače čistima, suhima i bez tragova ulja i masnoća. Skliske ručke i površine za pridržavanje alata ne omogućuju sigurno rukovanje i kontrolu nad alatom u neočekivanim situacijama.

#### 5) Upotreba i briga o bateriji

- a) Punite samo punjačem koji je naznačio proizvođač. Punjač koji je odgovarajući za jedan tip paketa baterija može stvoriti rizik od požara kada se upotrebljava s drugim paketom baterija.
- b) Koristite električne alate samo s posebno naznačenim paketima baterija. Uporaba drugih paketa baterija može stvoriti rizik od tjelesne povrede i požara.
- c) Kada se paket baterija ne koristi, držite ga podalje od drugih metalnih predmeta, poput spajalica, novčića, ključeva, čavala, vijaka ili drugih sitnih metalnih predmeta koji mogu uspostaviti vezu između terminala. Kratki spoj terminala baterije može uzrokovati opekline ili požar.

- e) Nemojte koristiti oštećene ili izmijenjene alate ili pakete baterija. Oštećene ili izmijenjene baterije mogu se ponašati nepredvidivo, što može uzrokovati požar, eksploziju i opasnost od ozljeda.
- f) Alat ili paket baterija nemojte izlagati vatri ili previsokoj temperaturi. Izlaganje vatri ili temperaturama iznad 130 °C može uzrokovati eksploziju.
- g) Slijedite sve upute za punjenje i nemojte puniti paket baterija ili alat izvan temperaturnog raspona navedenog u uputama. Nepravilno punjenje ili punjenje pri temperaturama izvan navedenog raspona može oštetiti bateriju i povećati rizik od požara.

#### 6) Servis

- a) Električni alat mora servisirati osoba kvalificirana za popravak, i pritom koristiti samo identične rezervne dijelove. Time se osigurava održavanje sigurnosti električnog alata.
- b) Nikada nemojte servisirati oštećene pakete baterija. Servisiranje paketa baterija smije obavljati samo proizvođač ili ovlašteni serviser.

Električni alat držite za izolirane površine za hvatanje prilikom obavljanja zahvata pri kojima pribor za rezanje mogu doći u kontakt sa skrivenim žicama. Pribor za rezanje u kontaktu sa žicom pod naponom može pod napon staviti izložene metalne dijelove električnog alata, i uzrokovati strujni udar.

#### Upotrebljavajte isključivo originalni punjač baterije i paket baterija marke Makita.

- Upotrebljavajte isključivo originalni paket baterija za ovaj alat.
- Nemojte puniti paket baterija nekim drugim punjačem baterija. Nepridržavanje tog pravila može prouzročiti puknuće, što može dovesti do nezgode ili ozljede.

#### Punite paket baterija na pravilan način.

- Koristite izvor napajanja s oznakom za spajanje punjača baterije koji je priložen ovom proizvodu.
- Za potrebe punjenja paketa baterija nemojte upotrebljavati izvor istosmjerne struje, niti generator električne energije pokretan motorom. Nepridržavanje ovog pravila može dovesti do stvaranja prekomjerne topline, što može dovesti do požara.
- Kada je temperatura okoline, paketa baterija ili punjača baterija manja od 0 °C ili više od 40 °C, nemojte puniti paket baterija. Nepridržavanje ove upute može prouzročiti puknuće ili požar.
- Kada punite paket baterija, odaberite dobro prozračeno mjesto za punjenje.
- Nemojte prekrivati paket baterija tkaninom tijekom punjenja. Nepridržavanje ove upute može prouzročiti puknuće ili požar.
- Pobrinite se za odspajanje utikača nakon punjenja. Nepridržavanje ove upute može prouzročiti električni udar ili požar.

## **Nemojte usmjeravati rezač prema drugim ljudima tijekom uporabe.**

- Nepridržavanje ove upute može dovesti do ozljeda.

## **Nemojte kratko spajati priključke na paketu baterija.**

- Kada paket baterija pohranjujete odvojeno, pobrinite se za pokrivanje priključaka zaštitom za priključke kako biste spriječili kratki spoj. Pripazite da ne dođe do kratkog spoja uslijed kontakta priključaka baterije s drugim metalnim dijelovima kao što su vijci, čavli itd.

## **Nemojte izlagati paket baterija plamenu.**

- Nepridržavanje ove upute može prouzročiti puknuće ili curenje opasnog materijala.

## **Nemojte upotrebljavati na dijelovima koji su pod naponom.**

- Alat nije izoliran. Uporaba na elektrificiranim mjestima može dovesti do strujnog udara.
- Nemojte mokrim rukama dirati električni utikač niti paket baterija. Nepridržavanje ove upute može dovesti do strujnog udara.

## **Skinite paket baterija s tijela alata u sljedećim okolnostima.**

- Kada ga ne koristite ili za potrebe popravka.
- Kada zamjenjujete dijelove rezervnima.
- U drugim okolnostima kada postoji sumnja na opasnost. Nepridržavanje ovih upozorenja može dovesti do slučajnog uključivanja alata i nanošenja ozljeda.

## **Nenamjerno pokretanje alata.**

- Pri pomicanju alata pazite da su vam prsti dovoljno daleko od prekidača. Nenamjerno pokretanje alata može uzrokovati ozljede.

## **Upotrebljavajte samo naznačeni pribor.**

- Nemojte upotrebljavati nikakav pribor osim onog istaknutog u ovom priručniku za uporabu ili u našem katalogu. Nepridržavanje ove upute može dovesti do nezgode ili ozljede.

## **Koristite zaštitnu opremu.**

- Nosite zaštitne naočale tijekom uporabe. Ako rad uključuje prašinu, upotrijebite zaštitnu masku. Pri rezanju se manji komadići mogu raspršiti i uzrokovati ozljede.

## **Nemojte gledati izravno u LED radno svjetlo.**

- Moglo bi vam oštetiti vid.

## **Uzmite u obzir radnu okolinu.**

- Nemojte izlagati alat, punjač baterije, niti paket baterija kiši, kao niti mokrim ili vlažnim uvjetima. Nepridržavanje ove upute može prouzročiti električni udar ili pojavu dima.
- Posao obavljajte na dovoljno osvijetljenom mjestu. Rad u mračnom prostoru može prouzročiti nezgode.
- Nemojte koristiti niti puniti bateriju u blizini zapaljivih tekućina ili plinova. Nepridržavanje ove upute može prouzročiti eksploziju ili požar.

## **Radno mjesto uvijek održavajte čistim.**

- Neuredna radna mjesta i stolovi mogu prouzročiti nezgode.

## **Držite djecu podalje od alata.**

- Nemojte dopuštati neovlaštenim osobama da diraju alat, kao ni kabel punjača baterije. Držite druge osobe podalje od mjesta rada. Nepridržavanje ove upute može dovesti do ozljeda.

## **Kada alat nije u upotrebi, pravilno ga pospremite.**

- Alat skladištite na mjestu s niskom vlagom i koje je dovoljno visoko da bude izvan dohvata djece, ili na mjestu koje se može zaključati. Nepridržavanje ove upute može dovesti do nezgode.
- Nemojte držati alat ili paket baterija na mjestu gdje temperatura može doseći ili premašiti 40 °C (u metalnoj kutiji, u automobilu ljeti, itd.). Nepridržavanje ove upute može dovesti do raspadanja paketa baterija, što može prouzročiti dim ili zapaljenje.

## **Nemojte upotrebljavati alat na nerazuman način.**

- Koristite ga u skladu s izvornom namjenom alata, za sigurno i učinkovito rukovanje. Uporaba alata u nenamjenske svrhe može uzrokovati nezgodu.
- Nemojte upotrebljavati alat na nerazuman način, što bi moglo prouzročiti blokiranje motora. Nepridržavanje ove upute može prouzročiti pojavu dima ili požar.

## **Upotrijebite prikladan alat za posao.**

- Nemojte koristiti alat za svrhe za koje nije izričito namijenjen. Nepridržavanje ove upute može dovesti do ozljeda.

## **Primjereno se odjenite za obavljanje posla.**

- Nemojte nositi široku odjeću ili dodatke, kao što su ogrlice. Takve se stvari mogu zaglaviti u pokretnim ili rotirajućim dijelovima ili može doći do sličnih nezgoda.
- Kada posao obavljate na otvorenom, preporučuje se nošenje gumenih rukavica i protukliznih cipela. Skliske rukavice i cipele mogu uzrokovati ozljede.
- Ako imate dugu kosu, upotrijebite kapu ili drugo pokrivalo za glavu kako biste pokrili kosu. Nepridržavanje navedene upute može dovesti do toga da se kosa zaglavi u pokretnim ili rotirajućim dijelovima ili do sličnih nezgoda.

## **Nemojte rukovati alatom u neprirodnom položaju.**

- U svakom trenutku stojite čvrsto i održavajte ravnotežu. Nepridržavanje ove upute može uzrokovati da se prevrnete, uslijed čega može doći do ozljeda.

## **Budite na oprezu dok posvećujete svu pozornost poslu koji obavljate.**

- Kada koristite alat, pripazite na način na koji njime rukujete i kako ga koristite, kao i na okolne uvjete te pažljivo obavljajte svoj posao. Nepridržavanje ove upute može dovesti do nezgode ili ozljede.
- Nemojte upravljati alatom pod utjecajem alkohola. Nepridržavanje ove upute može dovesti do nezgode ili ozljede.
- Nemojte upravljati alatom kada se osjećate fizički loše. Nepridržavanje ove upute može dovesti do nezgode ili ozljede.

## **Nemojte grubo rukovati kabelom punjača baterije.**

- Nemojte nositi punjač tako da ga držite za kabel ili ga povlačiti da biste ga iskopčali iz utičnice.
- Kabel držite podalje od vrućine, ulja i oštrih rubova.
- Pobrinite se da na mjestu na kojem punite uređaj nema kablova na koje biste mogli nagaziti ili o koje bi se mogli saplesti. Nepridržavanje ove upute može dovesti do strujnog udara ili kratkog spoja, pri čemu bi se uređaj mogao upaliti.

## **Upotrijebite produžni kabel koji je namijenjen za vanjsku uporabu.**

- Ako alat koristite na otvorenom, upotrijebite produžni kabel presvučen čvrstom gumom.

## **Obavljajte temeljito održavanje alata.**

- Pridržavajte se uputa u priručniku za uporabu kod zamjene rezervnih dijelova. Nepridržavanje ove upute može dovesti do ozljeda.
- Redovito provjeravajte ispravnost kabela punjača baterije. Ako je kabel oštećen, obratite se ovlaštenom servisu za popravak. Nepridržavanje ove upute može dovesti do strujnog udara ili kratkog spoja, pri čemu bi se uređaj mogao upaliti.
- Ako koristite produžni kabel, redovito provjeravajte njegovu ispravnost. Ako je kabel oštećen, zamijenite ga novim. Nepridržavanje ove upute može dovesti do strujnog udara ili kratkog spoja, pri čemu bi se uređaj mogao upaliti.
- Dršku uvijek održavajte suhom i bez tragova ulja i masnoća. Nepridržavanje ove upute može dovesti do ozljeda.

## **Provjeravajte oštećene dijelove.**

- Prije uporabe provjerite da nema nikakvih oštećenja. Uvjerite se da alat normalno radi i da sve njegove komponente funkcioniraju ispravno.
- Provjerite usklađenost pokretnih dijelova, je li njihov rad neometan, ima li slomljenih dijelova, ispravnost postolja i bilo koje drugo stanje koje bi moglo utjecati na rad alata.
- Nemojte koristiti punjač baterije čiji su utikač ili kabel oštećeni ili koji je pao na tlo i oštećen je. Nepridržavanje ove upute može dovesti do strujnog udara ili kratkog spoja, pri čemu bi se uređaj mogao upaliti. Ako dođe do oštećenja, treba ga odnijeti na popravak ili zamjenu u ovlaštenom servisu, osim ako nije drugačije naznačeno u ovom priručniku za uporabu. Neispravne prekidače trebate dati zamijeniti u ovlaštenom servisu. Nemojte koristiti alat ako ga prekidač ne uključuje i isključuje. Takav bi alat mogao raditi neispravno, što bi moglo dovesti do ozljede.

## **Obratite se za popravak ovlaštenom servisu.**

- Nemojte rastavljati, popravljati, niti prilagođavati glavnu jedinicu, punjač baterije, niti paket baterija. Nepridržavanje ove upute može uzrokovati paljenje uređaja ili njegov neispravan rad, uslijed čega može doći do ozljede.
- Ako alat postane vruć ili na njemu primijetite neku neispravnost, zatražite provjeru ili popravak alata.
- Alat je konstruiran u skladu s odgovarajućim sigurnosnim zahtjevima. Nemojte pokušavati prilagođavati proizvod.

- Za popravke alata obratite se ovlaštenom servisnom centru. Popravke bi trebala obavljati isključivo odgovarajuće kvalificirana osoba koristeći originalne rezervne dijelove, dok bi se u suprotnom korisnik mogao naći u značajnoj opasnosti.

# Mjere predostrožnosti pri uporabi bežičnog rezača kablova

- Pri uporabi ovog alata slijedite upute koje se navode dalje u tekstu:

## Mjere predostrožnosti pri uporabi alata

- **Nikada nemojte rezati ništa što bi prelazilo maksimalan kapacitet alata za rezanje.**  
Budite oprezni jer bi u suprotnom moglo doći do nanošenja štete. (vidi stranicu 146)
- **Nemojte dirati rub za rezanje na pokretnim ni na fiksnim oštricama.**  
Nepridržavanje ove upute može dovesti do ozljeda.
- **Nikada nemojte rezati žice koje su pod naponom (električne kabele koji provode struju).**
- **Nemojte izlagati alat padovima ili drugim prekomjernim udarcima.**  
Unutarnja struktura alata precizno je proizvedena kako bi bio kompaktan i lagan, pa bi se nakon izloženosti udarcu mogao pokvariti.
- **Nemojte upotrebljavati alat na kiši.**  
Takvo postupanje može dovesti do rđanja oštrice i otupiti je ili uzrokovati štetu.
- **Nemojte rezati višak duljine od 50 mm ili kraći.**  
Rezanje predugih krajeva CCP kabela ili drugih vrsta kabela na vrlo kratke duljine može uzrokovati da unutarnji dijelovi kabela budu prerezani.
- **Nemojte primjenjivati silu u smjeru suprotnom smjeru rezanja.**  
Materijale uvijek režite ravno. Nepridržavanje ove upute može dovesti do oštećenja oštrice rezača.
- **Sigurno držite alat.**  
Nepridržavanje ove upute može dovesti do ozljeda.
- **Prije upotrebe na povišenom mjestu, provjerite da ispod nema nikoga.**  
Nepridržavanje ove upute može dovesti do nezgode ako dođe do pada materijala ili uređaja ili sličnog.
- **Prije uporabe provjerite da nema nikakvih nepravilnosti.**  
Napukline ili pukotine na rezaču mogu oštetiti rezač i dovesti do ozljeda.
- **Pravite stanke za vrijeme uporabe.**  
Dulje sesije rezanja bez stanke uzrokuju i dulja razdoblja povišene temperature motora, uslijed čega bi se motor i paket baterija mogli pregrijati i oštetiti. Napravite povremene stanke tijekom uporabe alata.
- **Niske temperature okoline (od 10 °C ili niže) mogu prouzročiti stvrdnjavanje električnih kabela, zbog čega bi se mogao otežano rezati, čak i kada je unutar kapaciteta za rezanje.**
- **Očistite zrakom itd. nakon svake uporabe.**  
Pripazite da se odrezani komadi materijala i drugi otpadci ne uvuku u jedinicu kroz otvor na alatu (pomični pokretač oštrice).
- **Nemojte rezati električne kablove sa žicom promjera od 1 mm.**  
Nepridržavanje ove upute može dovesti do toga da se oštrica rezača zaglavi i zapne u električnom kabelu.

## Mjere predostrožnosti pri uporabi paketa baterija

- Nikada nemojte prouzročiti kratki spoj priključaka.
- Držite paket baterija podalje od vode, ulja i organskih razrjeđivača.
- Nemojte rastavljati ni mijenjati paket baterija.
- Ako odlažete paket baterija, nemojte ga izlagati plamenu nit ga odlagati u obični otpad. (Promičemo recikliranje.)
- Nemojte bacati ni puštati da paket baterija padne na tlo.
- Paket baterija nemojte dulje vrijeme ostavljati na mjestima gdje temperatura može doseći ili premašiti 40 °C.
- Nemojte izazvati kratki spoj baterije nanošenjem prljavštine ili prašine na priključak jer bi to moglo dovesti do kvara. Ako je priključak korodiran, nemojte upotrebljavati paket baterija.
- Zaštitna funkcija koja zaustavlja izlaznu snagu opremljena je za produljenje vijeka trajanja paketa baterije. Motor se može zaustaviti kada je razina napunjenosti baterije niska, čak i kada je upravljački prekidač pritisnut za vrijeme uporabe alata. Međutim, to ne znači da se radi o kvaru, već je riječ o zaštitnoj funkciji. U tom slučaju odmah napunite bateriju.

## Mjere predostrožnosti za punjač baterije

- Ovaj punjač baterije ima svjetlosni pokazivač (višebojne LED žaruljice) koje ukazuju na stanje napunjenosti baterije.
- Nemojte izazvati kratki spoj punjača nanošenjem prljavštine ili prašine na priključak jer će to dovesti do kvara. Ako je priključak korodiran, nemojte upotrebljavati punjač baterija.

## SIMBOLI UPOZORENJA



Prije upotrebe alata, pažljivo pročitajte upute sadržane u omeve priručniku.



Dio alata koji upozorava na visoku temperaturu

Kako bi se zaštitio motor, nemojte upotrebljavati alat kada dio alata koji upozorava na visoku temperaturu postane vruć. (vidi stranicu 144)



Nemojte dodirivati tijekom rada.

## Simboli



Samo za države EU  
Zbog prisutnosti opasnih komponenti u opremi, otpadna električna i elektronička oprema, akumulatori i baterije i mogu imati negativan učinak na okoliš i ljudsko zdravlje.

Nemojte odlagati električne i elektroničke uređaje ili baterije s ostalim kućanskim otpadom!

U skladu s Europskom direktivom o otpadnoj električnoj i elektroničkoj opremi, o akumulatorima i baterijama te o otpadnim akumulatorima i baterijama, i njenoj prilagodbi nacionalnim zakonima, otpadna električna oprema, baterije i akumulatori trebali bi se pohranjivati zasebno i isporučivati u odvojena sabirna mjesta za komunalni otpad, koja postupaju u skladu s uredbama o zaštiti okoliša.

To je naznačeno simbolom prekržiene kante za otpad na kotačima koja je postavljena na opremi.

## Buka

Tipična jačina buke označena s A, određena sukladno EN62841-1:

Razina tlaka zvuka (K=3 dB (A)): 69,5 dB (A)

Razina jačine zvuka (K=3 dB (A)): 78,1 dB (A)

**NAPOMENA:** Deklarirana vrijednost emisije buke izmjerena je prema standardnoj metodi testiranja i može se rabiti za usporedbu jednog alata s drugim.

**NAPOMENA:** Deklarirana vrijednost emisije buke također se može rabiti za preliminarnu procjenu izloženosti.

**⚠UPOZORENJE:** Nosite zaštitu za uši.

**⚠UPOZORENJE:** Emisija buke tijekom stvarnog korištenja električnog ručnog alata se može razlikovati od deklariranih vrijednosti emisije, ovisno o načinu na koji se alat rabi, posebice ovisno o tome kakav se izradak izrađuje.

**⚠UPOZORENJE:** Nemojte zaboraviti da identificirate sigurnosne mjere zaštite rukovatelja koje se temelje na procjeni izloženosti u stvarnim uvjetima korištenja (uzimajući u obzir sve dijelove radnog ciklusa, poput vremena kada je alat isključen i kada on radi u praznom hodu, a također i vrijeme okidanja).

## Vibracija

Ukupna vrijednost vibracija (troosni vektorski zbroj) izračunata u skladu s EN62841-1:

Ručka: 0,3 m/s<sup>2</sup>

Neodređenost (K): 1,5 m/s<sup>2</sup>

**NAPOMENA:** Deklarirana vrijednost ukupnih vibracija izmjerena je prema standardnoj metodi testiranja i može se rabiti za usporedbu jednog alata s drugim.

**NAPOMENA:** Deklarirana vrijednost ukupnih vibracija također se može rabiti za preliminarnu procjenu izloženosti.

**⚠UPOZORENJE:** Emisija vibracija tijekom stvarnog korištenja električnog ručnog alata se može razlikovati od deklariranih vrijednosti emisije, ovisno o načinu na koji se alat rabi, posebice ovisno o tome kakav se izradak izrađuje.

**⚠UPOZORENJE:** Nemojte zaboraviti da identificirate sigurnosne mjere zaštite rukovatelja koje se temelje na procjeni izloženosti u stvarnim uvjetima korištenja (uzimajući u obzir sve dijelove radnog ciklusa, poput vremena kada je alat isključen i kada on radi u praznom hodu, a također i vrijeme okidanja).



# Primjenjivi uložak i punjač za bateriju

Baterijski uložak	BL1815N / BL1820B / BL1830B / BL1840B / BL1850B / BL1860B
Punjač	DC18RC / DC18RD / DC18RE / DC18SD / DC18SE / DC18SF / DC18SH / DC18WC

- Neki gore navedenih uložaka i punjača za baterije možda neće biti dostupni, ovisno o regiji vašeg prebivališta.
- Da biste napunili bateriju, prvo pročitajte priručnik s uputama za punjač baterije.

**⚠ UPOZORENJE:** Koristite samo prethodno navedene baterijske uloške i punjače. Uporaba bilo kojih drugih baterijskih uložaka i punjača može uzrokovati ozljede i/ili požar.

## Važne sigurnosne upute za baterijski uložak

1. **Prije upotrebe baterijskog uloška, pročitajte sve upute i oznake upozorenja na (1) punjaču baterije, (2) bateriji, i (3) proizvodu koji radi na bateriju.**
2. **Nemojte rastavljati niti pokušavati prilagoditi paket baterija.** To bi moglo rezultirati požarom, prekomjernom toplinom ili eksplozijom.
3. **Ako se vrijeme rada prekomjerno skratilo, odmah prestanite s radom.** Može doći do rizika od pregrijavanja, mogućih opeklina, pa čak i eksplozije.
4. **Ako vam elektroliti dođu u kontakt s očima, isperite ih čistom vodom i odmah potražite liječničku pomoć.** Posljedica može biti gubitak vida.
5. **Nemojte izazvati kratki spoj baterijskog uloška:**
  - (1) **Nemojte dirati priključke s nikakvim voljivijim materijalom.**
  - (2) **Izbjegavajte pohranu baterijskog uloška u spremniku s drugim metalnim predmetima, kao što su čavli, kovanice itd.**
  - (3) **Nemojte izlagati baterijski uložak vodi ni kiši.**

Kratki spoj baterije može prouzročiti snažan strujni protok, pregrijavanje, moguće opeklinae te čak i kvar.
6. **Nemojte pohranjivati ni upotrebljavati alat i baterijski uložak na mjestima na kojima temperatura može doseći ili prijeći 50 °C (122 °F).**
7. **Nemojte paliti baterijski uložak, čak i kada je jako oštećen ili u potpunosti istrošen.** Baterijski uložak može eksplodirati u vatri.
8. **Nemojte zabijati čavle, rezati, gnječiti, bacati, ni ispuštati baterijski uložak na tlo, niti udarati njime o čvrste predmete.** Takvo postupanje moglo bi rezultirati požarom, prekomjernom toplinom ili eksplozijom.
9. **Nemojte koristiti oštećenu bateriju.**
10. **Litij-ionske baterije koje se nalaze u njoj podliježu odredbama Zakona o opasnim tvarima.**

Za komercijalni transport, npr. koji obavljaju treće strane i špediteri, moraju se poštovati posebni zahtjevi za pakiranje i označavanje.

Za pripremu predmeta koji se otprema potrebno je savjetovanje sa stručnjakom za opasne materijale. Pridržavajte se i moguće detaljnijih nacionalnih propisa.

Zatvorite kontakte ljepljivom trakom ili maskom i bateriju spakirajte tako da se ne može pomicati unutar ambalaže.
11. **Kada odlažete uložak baterije, izvadite ga iz alata i odložite na sigurno mjesto.** Slijedite lokalne propise koji se odnose na odlaganje baterije.
12. **Baterije upotrebljavajte samo s proizvodima koje je odredila tvrtka Makita.** Instaliranje baterija na nesukladne proizvode može dovesti do požara, prekomjerne vrućine, eksplozije ili curenja elektrolita.
13. **Ako se alat ne koristi dulje vrijeme, bateriju morate ukloniti iz alata.**
14. **Tijekom i nakon uporabe, baterijski se uložak može zagrijati, što može uzrokovati opeklinae ili opeklinae pri niskim temperaturama.** Obratite pozornost na rukovanje vrućim spremnicima baterija.
15. **Nemojte dodirivati priključke alata odmah nakon uporabe jer se mogu dovoljno zagrijati da izazovu opeklinae.**
16. **Nemojte dopustiti da se strugotine, prašina ili zemlja zaglave u priključcima, rupama i utorima uloška baterije.** To za posljedicu može imati zagrijavanje, zapaljenje, puknuće i kvar alata ili baterijskog uloška, što može prouzročiti opeklinae ili osobne ozljede.
17. **Osim ako alat ne podržava uporabu u blizini visokonaponskih električnih vodova, nemojte koristiti baterijski uložak u blizini visokonaponskih električnih vodova.** To može dovesti do kvara ili potpunog prestanka rada alata ili baterijskog uloška.

18. Držite bateriju podalje od djece.

## SAČUVAJTE OVE UPUTE.

### **⚠OPREZI**

- **Upotrebijavajte samo originalne baterije marke Makita.**

Uporaba baterija koje nisu originalne baterije marke Makita, ili baterija koje su mijenjane, za posljedicu može imati pucanje baterije, što može dovesti do požara, osobnih ozljeda ili nanošenja štete. Takva uporaba isto tako poništava jamstvo za alat i punjač marke Makita.

### **Savjeti za održavanje maksimalnog života baterije**

1. **Napunite uložak baterije prije nego što se potpuno isprazni. Uvijek zaustavite rad alata i napunite uložak baterije kada primijetite smanjenu snagu alata.**
2. **Nikada nemojte puniti potpuno napunjeni baterijski uložak. Prekomjerno punjenje skraćuje vijek trajanja baterije.**
3. **Punite baterijski uložak na sobnoj temperaturi od između 10 °C - 40 °C (50 °F - 104 °F). Pustite da se vrući baterijski uložak ohladi prije punjenja.**
4. **Kad ne koristite baterijski uložak, izvadite ga iz alata ili punjača.**
5. **Napunite uložak baterije ako ga ne upotrebljavate dulje vrijeme (dulje od šest mjeseci).**

# Nazivi i pribor

DTC102

## Bežični rezač kablova

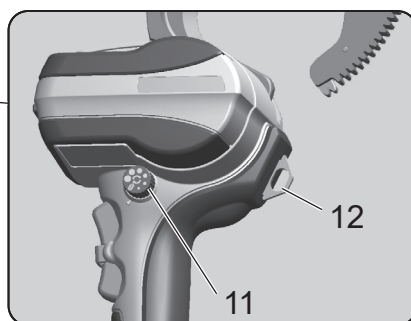
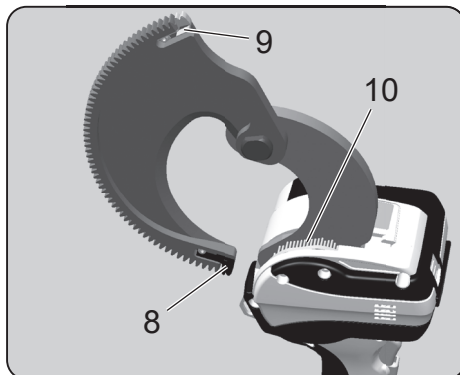
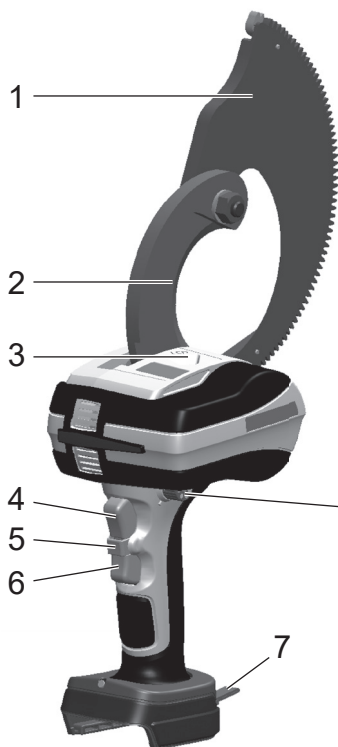

## Kovčeg za prijenos alata



\* Ovaj je alat konstruiran za uporabu s litij-ionskom baterijom od 18V marke Makita.

1	Pomična oštrica	7	Traka za vješanje
2	Nepomična oštrica	8	Vodilica zupčanika (A)
3	LED svjetlo za rad	9	Vodilica zupčanika (B)
4	Prekidač za način rada prema naprijed	10	Četkica (za brisanje prašine)
5	Zaključavanje prekidača	11	Gumb za biranje
6	Prekidač za obrnuti način rada	12	Prsten za vješanje

## Bežični rezač kablova

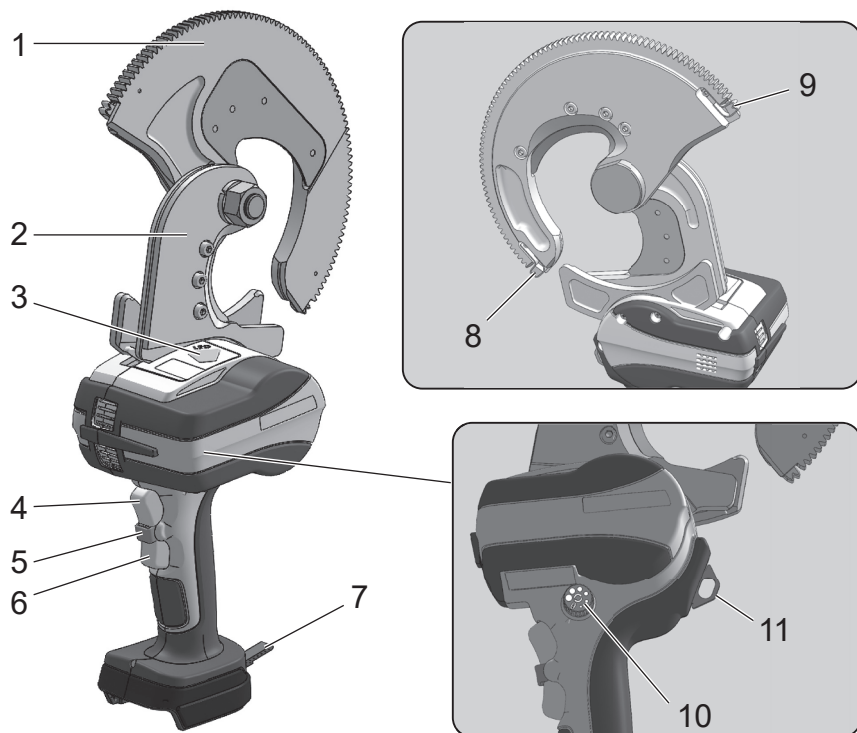

## Kovčeg za prijenos alata



\* Ovaj je alat konstruiran za uporabu s litij-ionskom baterijom od 18V marke Makita.

1	Pomična oštrica	7	Traka za vješanje
2	Nepomična oštrica	8	Vodilica zupčanika (A)
3	LED svjetlo za rad	9	Vodilica zupčanika (B)
4	Prekidač za način rada prema naprijed	10	Gumb za biranje
5	Zaključavanje prekidača	11	Prsten za vješanje
6	Prekidač za obrnuti način rada	—	—

# Baterija

## Baterija

- U trenutku kada je kupite, može biti aktivirana zaštitna funkcija baterije zbog toga što baterija nije dovoljno napunjena. (Budite oprezni jer se proizvod može pokrenuti ako uključite prekidač.) Prije uporabe pravilno napunite bateriju brzim punjačem.
- Kada ne upotrebljavate proizvod, stavite poklopac za bateriju. Pomoći će zaštititi bateriju od vode i prašine.
- Kada dulje vrijeme ne upotrebljavate proizvod, pohranite ga tako da prethodno izvadite bateriju.

## Za produženje vijeka trajanja baterije

- Kada osjetite da je snaga alata popustila, prestanite s uporabom i napunite bateriju.
- Nemojte ponovno puniti bateriju koja je u potpunosti puna.
- Puniti bateriju na sobnoj temperaturi od između 10 °C – 40 °C.
- Kada se baterija jako zagrije, primjerice odmah nakon upotrebe, preporučujemo da je umetnete u punjač kako bi se ohladila i zatim da je napunite.
- Kada se litij-ionska baterija neće koristiti dulje vrijeme (barem 6 mjeseci), preporučujemo da je napunite i zatim spremite.

## Sakupljanje baterija

- Iskorištene baterije sakupljaju se za recikliranje. Bateriju odnesite u trgovinu u kojoj ste kupili proizvod ili trgovačko predstavništvo tvrtke Makita.



Li-ion

Reciklirajte litij-ionsku bateriju

## Umetanje ili uklanjanje baterije

### ⚠️ UPOZORENJE:

Pravilno postavite bateriju u proizvod. Ako vidite crveni indikator na gornjoj strani gumba, baterija nije u potpunosti zaključana. Bateriju čvrsto umetnite, tako da više ne možete vidjeti dio koji je označen crvenom bojom.

- Ako baterija nije pravilno umetnuta, mogla bi se odvojiti i prouzročiti nezgodu.
- Da biste izvadili bateriju iz ovog proizvoda, prvo A. pritisnite gumb s prednje strane baterije i zatim B. klizno izvadite bateriju.
- Kada pričvršćujete bateriju, namjestite bateriju u utore na proizvodu i zatim je u potpunosti umetnite slijedeći obrnuti postupak. Ako vidite crveni indikator na gornjoj strani gumba, baterija nije u potpunosti zaključana na mjestu. Pravilno umetnite bateriju do kraja, tako da više ne možete vidjeti dio koji je označen crvenom bojom.

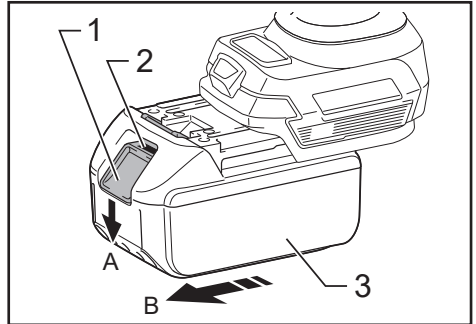

► 1. Gumb 2. Crveni dio 3. Baterija

## Označavanje preostalog kapaciteta baterije

### Samo za baterijske uloške s indikatorom

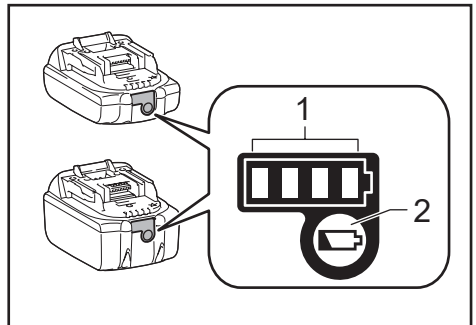

► 1. Svjetlosni pokazivači 2. Gumb za provjeru

Pritisnite tipku za provjeru na ulošku baterije za prikaz preostalog kapaciteta baterije. Svjetlosni pokazivači upalit će se na nekoliko sekundi.

Svjetlosni pokazivači			Preostali kapacitet
Upaljeni	Isključeni	Trepereći	
■ ■ ■ ■			75 % do 100 %
■ ■ ■ □			50 % do 75 %
■ ■ □ □			25 % do 50 %
■ □ □ □			0 % do 25 %
▬ □ □ □			Napunite bateriju.
■ ■ □ □			Možda je došlo do kvara do baterije.
□ □ ■ ■			

**NAPOMENA:** Ovisno o uvjetima uporabe i temperature okoline, očitana vrijednost može se razlikovati od stvarnog kapaciteta.

**NAPOMENA:** Prvi (krajnje lijevi) svjetlosni pokazivač zatrepit će kada je uključen sustav za zaštitu baterije.

## Kako koristiti alat

### Pričvršćivanje paketa baterija

1. Pritišćući zasun izvadite baterijski uložak. Za zamjenu baterijskog uložka, pritisnite novi uložak čvrsto na mjesto.
2. Nakon umetanja paketa baterija, provjerite je li sigurno sjeo na svoje mjesto lagano ga povlačeći. Nemojte pritiskati zasun dok povlačite bateriju.

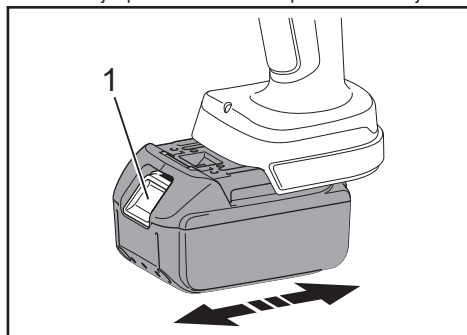

- 1. Zasun

### Rad s prekidačem

Iz sigurnosnih razloga alat je opremljen sustavom dvonamjenskog prekidača.

Za pokretanje prekidača za način rada prema unaprijed (rezanje) i prekidača za obrnuti način rada (unatrag), prvo pritisnite zaključavanje prekidača, a zatim pritisnite prekidač za način rada unaprijed/unatrag.

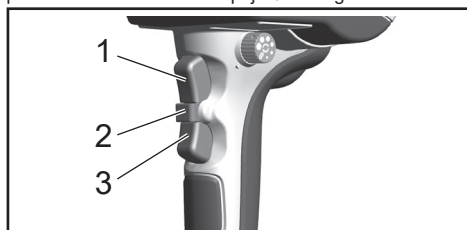

- 1. Prekidač za način rada prema unaprijed  
2. Prekidač za zaključavanje  
3. Prekidač za obrnuti način rada

### LED svjetlo za pomoć pri radu

Ovaj alat ima LED svjetlo koje osvjetljava rubni dio oštrice rezača. Pali se kada je uključen prekidač za način rada prema unaprijed ili unatrag, i zatim se gasi otprilike 10 sekundi nakon otpuštanja prekidača.

### **OPREZI!**

- Nemojte gledati izravno u LED svjetlo. Gledanje u LED svjetlo tijekom duljeg vremenskog razdoblja može naštetiti očima.

### Upozorenje za slabu bateriju

Ako je preostali kapacitet baterije nizak, LED svjetlo zatrepit će 5 puta kao znak upozorenja kada je uključen prekidač za način rada prema unaprijed. Napunite bateriju ili je zamijenite rezervnom.

## Operacije rezanja

### 1. [ DTC102, DTC103 ]

Aktivirajte prekidač kako biste otvorili pomičnu oštricu.

Upotrijebite prekidače za način rada prema unaprijed i za obrnuti način rada kako biste pomičnu oštricu postavili u neutralni položaj.

DTC102



DTC103



2. Uporaba gumba za biranje za pokretanje ili zaustavljanje automatskog obrnutog načina rada. Postavite gumb za biranje u željeni položaj kako biste pokrenuli automatski obrnuti način rada, ili ga okrenite u položaj za onemogućavanje te funkcije.

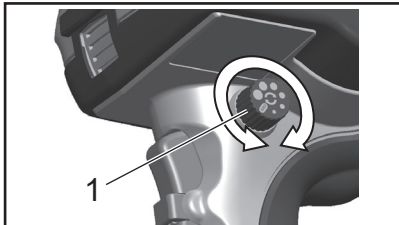

- 1. Gumb za biranje

### Funkcija automatskog obrnutog načina rada

Kada je omogućen automatski obrnuti način rada, motor će se zaustaviti nakon rezanja kabela. Nakon otpuštanja prekidača za način rada prema naprijed, pomična oštrica automatski se vraća ovisno o tome kako je namješten gumb za biranje.

Otvor se može namjestiti prema 6 razina. (Veličina otvora naznačena je za lakše snalaženje.)

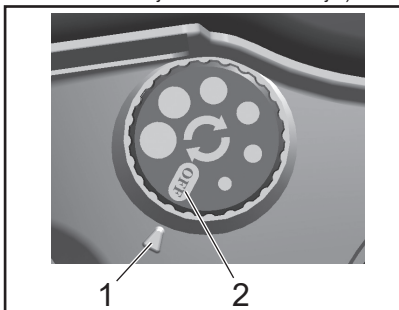

- 1. Veličina otvora 2. Isključeno

### ⚠ OPREZI

- Automatski obrnuti način rada neće se pokrenuti ako se prekidač za način rada prema unaprijed otpusti prije nego što rezanje završi.
- Automatski obrnuti način rada neće se pokrenuti kod finih električnih kabela od 60 mm<sup>2</sup> ili manje.
- Promjer otvora može se razlikovati ovisno o preostalom naponu baterije.

3. [ DTC102, DTC103 ]

Uvođenje električnog kabela u pokretni otvor na oštrici

Postavite kabel koji treba rezati na nepomičnu oštricu i sklopite pomičnu oštricu oko kabela. Kabel uvodite ručno u pomičnu oštricu kako bi zubi zupčanika potaknuli pogonski mehanizam jedinice.

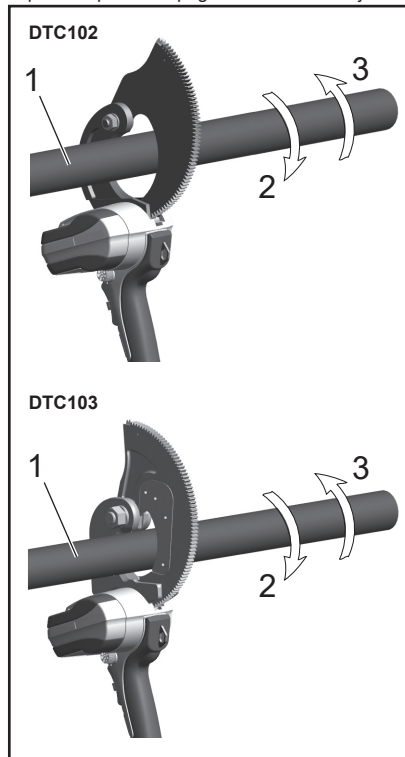

- 1. Kabel 2. Rotacija rezanja  
3. Obrnuta rotacija

4. Upravljanje prekidačem za način rada prema unaprijed i rezanje električnog kabela  
Pritisnite i držite prekidač za način rada prema unaprijed sve dok rezanje ne bude završeno.
5. Uklanjanje ostataka nakon rezanja.  
Nakon što završite s rezanjem, uklonite sve otpatke ili ostatke s oštrice.

**⚠ OPREZ!**

• **Produljena upotreba**

Da biste zaštitili motor, prestanite upotrebljavati alat kada se područje oko oznake upozorenja zagrije. Da biste mogli nastaviti s upotrebom alata, stavite ga na 50 minuta na hladno i dobro prozračeno mjesto dok se ne ohladi.

• **Zaštita od nadstruje / prekomjernog opterećenja može se aktivirati čak i kada alat koristite unutar kapaciteta rezanja.**

Radna temperatura, duljina i savijanje kabela i drugi čimbenici utječu na rezultate rada alata.

• **Ako LED svjetlo zatreperi 6 puta ili više, radi se o ukazivanju na grešku pločice s tiskanim vodovima.**

Obratite se svom dobavljaču.

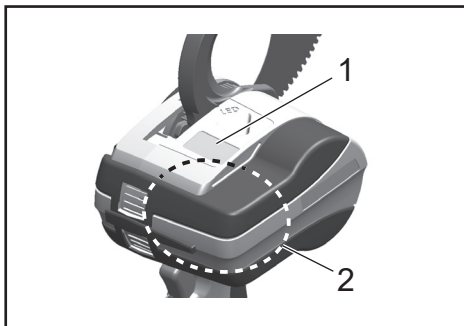

- 1. Oznaka upozorenja  
2. Dio alata koji upozorava na visoku temperaturu

**⚠ OPREZ!**

- **DTC102 namijenjen je isključivo za bakrene i aluminijske kablove. Nemojte koristiti DTC102 za čelik, ACSR (aluminijски vodič ojačan čelikom) ili druge čelične materijale.**

**Funkcija zaštite od nadstruje**

Ako se pojavi struja prekomjernog opterećenja zbog rezanja kabela van navedenih specifikacija, aktivira se funkcija zaštite od nadstruje koja zaustavlja motor. Za ponovno pokretanje otpustite prekidač za način rada prema unaprijed.



# Zamjena upotrebljavajući zamjenske dijelove

Da biste samostalno zamijenili vodilicu zupčanika, slijedite postupak niže.

## **OPREZI!**

- Obavezno skinite paket baterija s glavne jedinice prije zamjene vodilice zupčanika.
- Ako je vodilica zupčanika oštećena ili proizvodi neuobičajene zvukove, odmah je zamijenite. Nastavak uporabe proizvoda s oštećenom vodilicom zupčanika moglo bi prouzročiti štetu na unutarnjim zupčanicima.

## Zamjena vodilice zupčanika

1. Uklanjanje vodilice zupčanika  
Upotrijebite šesterokutni ključ za odvijanje vijka sa šesterokutnom rupom (M3 × 3) i uklonite vodilicu zupčanika.
2. Postavljanje vodilice zupčanika  
Postavite novu vodilicu zupčanika i čvrsto zategnite vijak.

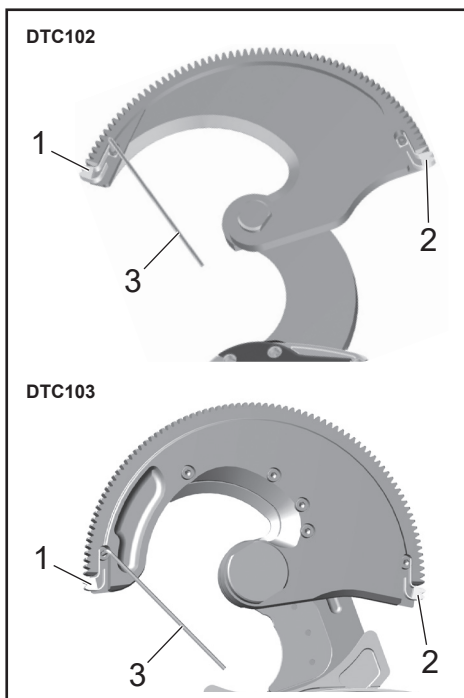

- 1. Vodilica zupčanika (A) 2. Vodilica zupčanika (B)  
3. Šesterokutni ključ

# Zamjena upotrebljavajući zamjenske dijelove (DTC103)

Da biste samostalno zamijenili oštricu, slijedite postupak niže.

## **OPREZI!**

- Obavezno skinite paket baterija s glavne jedinice prije zamjene oštrice.

## Zamjena oštrice

1. Skinite vijke s pomičnog ili nepomičnog okvira.
2. Zamijenite oštricu novom i zategnite vijke.

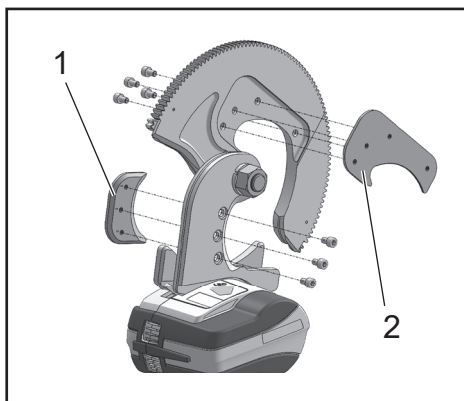

- 1. Zamjenska oštrica 2. Zamjenska oštrica

## Dodatna oprema po izboru

### • Naramenica (161347-8)

Ova naramenica koristi se tako da se poveže s trakom za vješanje ovog alata.

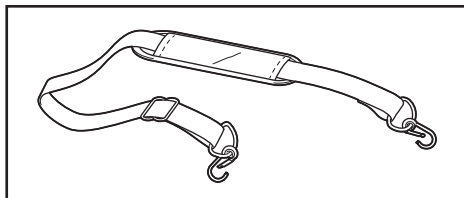

## Održavanje / provjera

- Imajte na umu da zanemarivanje svakodnevnog održavanja / provjera može prouzročiti kvar alata.
- Izbjegavajte spremanje alata u vlažnoj okolini kako biste osigurali njegov neometani rad i sprječavanje rđanja.
- Ako je alat oštećen tijekom uobičajene uporabe (10000 uporaba ili više, 1000 rezova ili više), nemojte nastaviti s radom čim zamijenite samo oštećeni dio, jer je došlo do njegove dotrajalosti.
- Kada se dio sa smolom zaprlja, obrišite ga mekanom krpom i sapunicom.
- Kada paket baterija pohranjujete odvojeno, pobrinite se za pokrivanje priključaka zaštitom za priključke kako biste spriječili kratki spoj.
- Za potrebe obavljanja sigurnosnih provjera preporučujemo da alat jednom u dvije godine odnesete proizvođaču (naplaćuje se naknada). Kontaktirajte svog dobavljača za više pojedinosti.
- Pomična oštrica i nepomična oštrica potrošni su dijelovi. Ti dijelovi nisu pokriveni jamstvom.

## Specifikacije

Bežični rezač kablova	DTC102		DTC103
Maksimalni promjer koji se može rezati	Samo neželjezni materijali (AL ili Cu)	Cu Strand	ACSR AL550 mm <sup>2</sup> /ST70 mm <sup>2</sup>
	φ 65 mm	φ 47 mm	
Električni motor	Istosmjerni (DC) motor		
Dimenzije	117 (D) × 357 (V) × 228 (Š) (mm)		117 (D) × 356 (V) × 240 (Š) (mm)
Težina	2,8 kg		4,8 kg

### **⚠ OPREZI!**

- DTC102 namijenjen je isključivo za bakrene i aluminijske kablove. Nemojte koristiti DTC102 za čelik, ACSR (aluminijски vodič ojačan čelikom) ili druge čelične materijale.

## Izjava o sukladnosti

### Samo za europske zemlje

Izjave o sukladnosti priložene su u Prilogu A ovom priručniku s uputama.

**⚠ ПРЕДУПРЕДУВАЊЕ:** Прочитајте ги и разберете ги сите упатства и безбедносни информации во ова упатство и инструкциите за операторот. Користење за непланирани примени може да доведе до сериозна повреда или штет.

- Ви благодариме што го купивте нашиот безжичен секач за кабел.
- Темелно и внимателно прочитајте го ова упатство за употреба пред да се обидувате да ја користите опремата. Откако ќе го прочитате ова упатство за употреба, ставете го на лесно достапно место.
- **Опис**  
Механичките секачи се секачи кои работат на батерија и се дизајнирани да сечат кабли кои секојдневно се користат во индустријата.

## Безбедносни предупредувања

**⚠ ПРЕДУПРЕДУВАЊЕ:** Прочитајте ги сите безбедносни предупредувања и сите упатства. Непридржувањето до предупредувањата и упатствата може да доведе до струен удар, пожар и/или сериозна повреда.

### Зачувајте ги сите предупредувања и упатства за идна употреба.

**⚠ ПРЕДУПРЕДУВАЊЕ:** Корисникот може да биде убиен или сериозно повреден ако овој производ неправилно се користи.

#### 1) Безбедност во подрачјето за работа

- Одржувајте го подрачјето за работа чисто и добро осветлено. Неуредните или темни подрачја може да доведат до несреќа.
- Не работете со електрични алати во експлозивни атмосфери, како што е присуство на запаливи течности, гасови или прав. Електричните алати создаваат искри кои може да ги запалат правта или испарувањата.
- Чувајте ги децата и минувачите подалеку додека работите со електричен алат. Одвлекувањата на внимание може да предизвикаат да изгубите контрола.

#### 2) Електрична безбедност

- Приклучоците на електричниот алат мора да одговараат на приклучницата. Никогаш не менувајте го приклучокот на никаков начин. Не користете никакви приклучоци на адаптер со заземјени електрични алати. Неизменети приклучоци и соодветни приклучници ќе го намалат ризикот од струен удар.
- Избегнувајте телесен контакт со заземјени површини, како што се цевки, радијатори, шпорети и фрижидери. Постои зголемен ризик од струен удар ако вашето тело е заземјено или поврзано со заземјување.
- Не изложувајте ги електричните алати на дожд или влажни услови. Навлегувањето на вода во електричниот алат ќе го зголеми ризикот од струен удар.

- Не користете го кабелот неправилно. Никогаш не користете го кабелот за носење, влечење или за исклучување на електричниот алат. Чувајте го кабелот подалеку од топлина, масло, остри рабови или подвижни делови. Оштетени или заплеткани кабли го зголемуваат ризикот од струен удар.
- Кога работите со електричен алат надвор, користете продолжен кабел соодветен за надворешна употреба. Користење на кабел соодветен за надворешна употреба го намалува ризикот од струен удар.
- Ако работењето со електричен алат на влажна локација е неизбежно, користете заштитно напојување со склопка за диференцијална струја (RCD). Користењето на RCD го намалува ризикот од струен удар.

#### 3) Лична безбедност

- Бидете внимателни, внимавајте што правите и користете здрав разум кога работите со електричен алат.  
Не користете електричен алат додека сте изморени или под влијание на дроги, алкохол или лекови. Момент на невнимание додека работите со електричен алат може да доведе до сериозна лична повреда.
- Користете лична заштитна опрема. Секогаш носете заштита за очи. Заштитна опрема како што е маска за прав, заштитни чевли што не се лизгаат, шлем или заштита за слух кои се користат за соодветните услови ќе ги намалат личните повреди.
- Спречете ненамерно стартување. Уверете се дека прекинувачот е во положба исклучено пред да го поврзете на извор на напојување и/или батериско пакување, да го подигате или да го носите алатот. Носењето на електричните алати со вашиот прст на прекинувачот или на електрични алати под напон со вклучен прекинувач може да предизвика несреќа.
- Отстранете секаков клуч за прилагодување или клуч за одвртување пред да го вклучите електричниот алат. Клуч за одвртување или клуч за прилагодување кој е оставен на делот што се врти на електричниот алат може да предизвика лична повреда.

- e) Не пресегнувајте се. Секогаш газете на цврста подлога и одржувајте рамнотежа. Ова овозможува подобра контрола врз електричниот алат во неочекувани ситуации.
- f) Соодветно облекувајте се. Не носете широка облека или накит. Чувајте ја косата, облеката и ракавиците подалеку од подвижни делови. Широка облека, накит или долга коса може да бидат потфатени од подвижни делови.
- g) Ако се обезбедени уреди за поврзувањето на капацитети за извлекување и собирање на прав, уверете се дека тие се поврзани и правилно се користат. Користењето собирање на прав може да ги намали опасностите поврзани со правта.
- h) Не дозволувајте искуството стекнато од честото користење на алатите да направи да станете невнимателни и да ги игнорирате принципите за безбедност на алатот. Невнимателно работење може да предизвика тешка повреда во дел од секунда.

#### 4) Користење и грижа за електричниот алат

- a) Не користете го електричниот алат за несоодветни примени. Користете го соодветниот електричен алат за вашата примена. Вистинскиот електричен алат ќе ја изврши работата подобро и побезбедно во предвиденото време за кое е дизајниран.
- b) Не користете го електричниот алат ако прекинувачот не се вклучува и исклучува. Секој електричен алат кој не може да се контролира со прекинувачот е опасен и мора да се поправи.
- c) Исклучете го приклучокот од електричниот извор и/или батериското пакување од електричниот алат пред да правите какви било прилагодувања, да менувате додатоци или да ги складирате електричните алати. Такви превентивни безбедносни мерки го намалуваат ризикот од случајно стартување на електричниот алат.
- d) Складирајте ги електричните алати кои не се користат подалеку од дофат на деца и не дозволувајте лица што не се запознати со електричниот алат или со овие упатства да работат со електричниот алат. Електричните алати се опасни во рацете на необучени корисници.
- e) Одржување на електрични алати и додатоци. Проверувајте за неусогласување или заглавување на подвижните делови, кршење на делови и секакви други нешта кои може да влијаат на работењето на електричниот алат. Ако е оштетен, поправете го електричниот алат пред употребата. Многу несреќи се предизвикани од лошо одржувани електрични алати.
- f) Одржувајте ги алатите за сечење остри и чисти. Правилно одржуваните алати за сечење со остри рабови за сечење помалку е веројатно да се заглават и се полесни за контрола.
- g) Користете го електричниот алат, додатоките и бургите за алат и сл. во согласност со овие упатства, земајќи ги во предвид работните услови и работата што треба да се изврши.

Користењето на електричниот алат за работи поинакви од оние за кои е наменет може да доведе до опасни ситуации.

- h) Одржувајте ги рачките и површините за држење суви, чисти и без масло или маснотија. Лизгави рачки и површини за држење не дозволуваат безбедно ракување и контрола на алатот во неочекувани ситуации.

#### 5) Користење и грижа за алат на батерии

- a) Полнете само со полначот наведен од производителот. Полнач кој е соодветен за еден тип на батериско пакување може да создаде ризик од пожар кога се користи со друго батериско пакување.
- b) Користете електрични алати само со конкретно наведените батериски пакувања. Користење на кое било друго батериско пакување може да создаде ризик од повреда и пожар.
- c) Кога батериското пакување не се користи, чувајте го подалеку од други метални предмети, како што се спојувалки за хартија, монети, клучеви, шајки, шрафови или други мали метални предмети, кои може да направат поврзување од еден терминал до друг. Предизвикувањето краток спој на терминалите на батеријата може да предизвика изгореници или пожар.
- d) Под насилни услови, може да истече течност од батеријата; избегнувајте контакт. Ако случајно дојде до контакт, исплакнете со вода. Ако течноста дојде во контакт со очите, дополнително побарајте медицинска помош. Течност испуштена од батеријата може да предизвика иритација или изгореници.
- e) Не користете батериско пакување или алат кој е оштетен или изменет. Оштетените или изменетите батерии може да реагираат непредвидливо предизвикувајќи пожар, експлозија или ризик од повреда.
- f) Не изложувајте батериско пакување или алат на пожар или прекумерна температура. Изложувањето на пожар или температура над 130°C може да предизвика експлозија.
- g) Следете ги сите упатства за полнење и не полнете го батериското пакување или алатот надвор од температурниот опсег посочен во упатствата. Неправилно полнење или на температури надвор од посочениот опсег може да ја оштети батеријата и да го зголеми ризикот од пожар.

#### 6) Сервис

- a) Вашиот електричен алат нека се сервисира од квалификуван сервисер исклучиво со користење идентични резервни делови. Ова ќе осигури да се одржи безбедноста на електричниот алат.
- b) Никогаш не сервисирајте ги оштетените батериски пакувања. Сервисот на батериските пакувања треба да се врши само од производителот или овластени сервиси.

Држете го електричниот алат за изолираните површини за држење, кога извршувате операција каде затегнувачот може да допре скриени жици. Затегнувачи кои контактираат со жица под напон може да го пренесат напонот на изложените метални делови на електричниот алат и може да предизвикаат струен удар кај операторот.

### **Користете оригинални полнач за батерии и батериско пакување од Makita.**

- Користете оригинално батериско пакување за овој алат.
- Не полнете го батериското пакување со друг полнач за батерии. Непридржувањето до ова може да предизвика распукување, кое може да доведе до несреќа или повреда.

### **Полнете го батериското пакување на правилен начин.**

- Користете извор на напојување со наведени карактеристики за да го поврзете полначот за батерии доставен со овој производ.
- Не користете извор на напојување за еднонасочна струја или генератор за енергија управуван со мотор за да го полните батериското пакување. Непридржувањето до ова може да генерира прекумерна топлина, што може да доведе до пожар.
- Кога температурата на околната, батериското пакување или батерискиот полнач е помала од 0°C или поголема од 40°C, не полнете го батериското пакување. Непридржувањето до ова може да предизвика распукување или пожар.
- Кога го полните батериското пакување, изберете добро вентилиран простор за полнење.
- Не покривајте го батериското пакување со ткаенина во текот на полнењето. Непридржувањето до ова може да предизвика распукување или пожар.
- Уверете се дека сте го исклучиле приклучокот за напојување по полнењето. Непридржувањето до ова може да предизвика струен удар или пожар.

### **Не насочувајте го сечачот кон луѓе за време на употребата.**

- Непридржувањето до ова може да предизвика повреда.

### **Не правете краток спој на терминалите на батериското пакување.**

- Кога батериското пакување е складирано самостојно, уверете се дека сте го ставиле капачето за терминалот на терминалот за да спречите краток спој. Уверете се дека кај терминалите на батеријата нема да се предизвика краток спој со други метални делови, како што се шrafoви, шајки и сл.

### **Не подложувајте го батериското пакување на оган.**

- Непридржувањето до ова може да предизвика распукување или истекување на опасен материјал.

### **Не користете на делови под напон.**

- Алатот не е изолиран. Користењето на наелектризирани локации може да доведе до струен удар.
- Не допирајте го електричниот приклучок или батериското пакување со влажни раце. Непридржувањето до ова може да предизвика струен удар.

### **Отстранете го батериското пакување од телото на алатот во следните околности.**

- Кога не го користите или за поправка
- Кога менувате резервни делови
- Друг пат кога се сомневате на опасност  
Непридржувањето до овие предупредувања може да предизвика алатот случајно да се вклучи и да предизвика повреда.

### **Неочекувано стартување на алатот.**

- Уверете се дека прстите се подалеку од активаторот кога го поместувате алатот. Неочекуваното стартување на алатот може да предизвика повреда.

### **Користете само посочени додатоци.**

- Не користете никакви додатоци поинакви од оние што се наведени во упатството за употреба или нашиот каталог. Непридржувањето до ова може да предизвика незгода или повреда.

### **Користете заштитна опрема.**

- Користете заштитни очила во текот на работењето. Ако работењето е правливо, користете заштитна маска. Кога сечете, мали делови може да летнат и да предизвикаат повреда.

### **Не гледајте во ЛЕД-светлото за работа.**

- Тоа може да го наруши видот.

### **Водете сметка за работната средина.**

- Не користете го алатот, полначот за батерија или батериското пакување на дожд или на мокро или влажно место. Непридржувањето до ова може да предизвика струен удар или чад.
- Работете во доволно светло место. Работењето на темно место може да предизвика несреќа.
- Не користете ја и не полнете ја батеријата во присуство на запалива течност или гас. Непридржувањето до ова може да предизвика експлозија или пожар.

### **Чувајте го работното место секогаш чисто.**

- Неуредните места и работни маси може да предизвикаат несреќа.

### **Чувајте ги децата подалеку од алатот.**

- Не дозволувајте луѓе кои не се оператори да го допираат алатот и кабелот на полначот за батерија. Чувајте ги луѓето подалеку од работното место. Непридржувањето до ова може да предизвика повреда.

### **Кога алатот не се користи, складирајте го правилно.**

- Складирајте го алатот на место каде што влажноста е ниска и исто на високо место што деца не можат да го достигнат или на место кое може да биде заклучено. Непридржувањето до ова може да предизвика несреќа.
- Не складирајте го алатот или батериското пакување на место каде температурата може да достигне 40°C или повеќе (внатре во метална кутија, внатре во автомобил во лето и сл.). Непридржувањето до ова може да го оштети батериското пакување, што може да доведе до чад или палење.

## Не користете го алатот на неразумен начин.

- Работете во согласност со капацитетот на алатот за безбедно и ефикасно работење. Користењето на алатот надвор од неговиот капацитет може да предизвика несреќа.
- Не користете го алатот на неразумен начин што предизвикува моторот дел се заклучи. Непридржувањето до ова може да предизвика чад или палење.

## Користете алат кој е соодветен за работата.

- Не користете го алатот за поинакви од наведените примени. Непридржувањето до ова може да предизвика повреда.

## Работете со соодветна облека.

- Не носете широка облека или додатоци како што е синџирче. Такви нешта може да бидат фатени во дел што се движи, ротирачки дел и слично.
- Кога се работи надвор, се препорачува користење на гумени ракавици и на чевли што не се лизгаат. Лизгави ракавици и чевли може да предизвикаат повреда.
- Ако имате долга коса, користете капа или марама за коса за да ја покриете косата. Непридржувањето до ова може да предизвика вашата коса да биде фатена во дел што се движи, ротирачки дел и слично.

## Не работете со алатот во неприродна положба.

- Имајте соодветно газиште цело време и одржувајте рамнотежа. Непридржувањето до ова може да предизвика да се превртите, што може да доведе до повреда.

## Бидете внимателни кога работите со голема посветеност.

- Кога го користите алатот, внимавајте за начинот на ракување, начинот на работење и опкружувачките околности и внимателно извршете ја вашата работа. Непридржувањето до ова може да предизвика несреќа или повреда.
- Не работете со алатот под влијание на алкохол. Непридржувањето до ова може да предизвика несреќа или повреда.
- Не работете со алатот кога сте во слаба физичка кондиција. Непридржувањето до ова може да предизвика несреќа или повреда.

## Не ракувајте со кабелот на полначот за батерии на груб начин.

- Не носете го полначот за кабелот и не повлекувајте го за да го исклучите од приклучниците.
- Чувајте го кабелот подалеку од топлина, масло и остри рабови.
- Уверете се дека средината за полнење е безбедна од нагазување врз кабелот или од сопнување на кабелот. Непридржувањето до ова може да предизвика струен удар или краток спој, што може да доведе до палење.

## Користете продолжен кабел со спецификации за работа надвор.

- Ако го користите алатот надвор, користете продолжен кабел направен од цврст кабел обложен со гума.

## Внимателно вршете одржување на алатот.

- Следете го упатството за работа кога менувате резервни делови. Непридржувањето до ова може да предизвика повреда.
- Проверувајте го кабелот на полначот за батерии редовно. Ако кабелот е оштетен, побарајте овластен сервисен капацитет за поправка. Непридржувањето до ова може да предизвика струен удар или краток спој, што може да доведе до палење.
- Ако се користи продолжен кабел, редовно проверувајте го кабелот. Ако кабелот е оштетен, заменете го со нов. Непридржувањето до ова може да предизвика струен удар или краток спој, што може да доведе до палење.
- Секогаш чувајте ја дршката сува и чиста и подалеку од масло и маст. Непридржувањето до ова може да предизвика повреда.

## Проверка на оштетени делови.

- Проверете дали нешто е оштетено пред користење. Потврдете дека алатот работи нормално и сите компоненти функционираат правилно.
- Проверете за усогласување на подвижните делови, непречено работење на подвижните делови, кршење на делови, монтирање и секаква друга состојба која може да влијае на неговото работење.
- Не користете го полначот за батерии чиј електричен приклучок или кабел е оштетен или кој бил испуштен и притоа оштетен. Непридржувањето до ова може да предизвика струен удар или краток спој, што може да доведе до палење. Ако е оштетен, треба да биде соодветно поправен или заменет од овластен сервисен капацитет освен ако не е наведено поинаку во ова упатство за употреба. Неисправните приклучоци да бидат заменети од овластен сервисен капацитет. Не користете го алатот ако прекинувачот не се вклучува и исклучува. Таков алат може да работи абнормално, што може да доведе до повреда.

## Побарајте поправка од овластен сервисен капацитет.

- Не расклопувајте ја, не поправајте ја и не менувајте ја главната единица, полначот за батеријата или батериското пакување. Непридржувањето до ова може да предизвика палење или абнормално работење, кое може да доведе до повреда.
- Ако алатот стане жежок или се открие абнормалност кај алатот, побарајте проверка или поправка на алатот.
- Овој алат е конструиран во согласност со релевантните безбедносни барања. Не обидувајте се да го менувате овој производ.
- Вашиот алат поправајте го во овластен сервисен центар. Поправките треба единствено да се вршат од квалификувано лице со користење на оригинални резервни делови; во спротивно, ова може да доведе до значителна опасност за корисникот.

# Мерки за претпазливост при користењето на безжичниот секач за кабли

- Кога го користите овој алат, следете ги упатствата како што се прикажани подолу:

## Мерки за претпазливост за алатот

- **Никогаш не сечете ништо надвор од максималниот капацитет за сечење.**

Бидете внимателни бидејќи непридржувањето до ова може да предизвика штета. (видете страница 162)

- **Не допирајте го работ за сечење на подвижните или фиксните сечила.**  
Непридржувањето до ова може да предизвика повреда.
- **Никогаш не сечете жици под напон (електрични кабли што спроведуваат електрицитет).**
- **Внимавајте да не падне, ниту пак да добие друг прекумерен удар.**

Внатрешната структура е прецизно произведена за да го направи компактен и лесен, па може да не функционира правилно ако биде удрен.

- **Не користете на дожд.**  
Тоа може да предизвика сечилото да рѓоса и да се истапи работ за сечење или да се предизвика штета.
- **Не сечете прекумерни должини од 50 mm или помалку.**  
Сечењето на прекумерни должини на краевите на ССР и други кабли исклучително кратко може да предизвика внатрешниот дел на кабелот и сл. да бидат исечени.
- **Не применувајте сила спротивно од насоката на сечење.**  
Секогаш сечете ги материјалите право. Непридржувањето до ова може да го оштети сечилото на секачот.

- **Држете цврсто.**  
Непридржувањето до ова може да предизвика повреда.

- **Уверете се дека никој не е под вас пред да го користите на висока локација.**

Непридржувањето до ова може да предизвика несреќа доколку материјалите или уредот се испуштаат и сл.

- **Проверете да се осигурите дека ништо не е абнормално пред користењето.**

Напукнувања или пукнатини на секачот може да го оштетат секачот и да доведат до повреда.

- **Правете паузи во текот на користењето.**

Продолжено сечење без паузи одржува висока топлина на моторот која може да го прегрее моторот и батериското пакување, предизвикувајќи оштетување. Уверете се дека правите повремена паузи во текот на користењето.

- **Ниски амбиентални температури (10°C или пониски) може да предизвикаат електричниот кабел да се стврдне, правејќи го сечењето тешко дури и во рамките на капацитетот за сечење.**
- **Чистете со воздух и сл. по секое користење.**

Потрудете се да спречите исечените делови и другиот отпад да влезат во единицата од отворот (двигател на подвижно сечило).

- **Не сечете електрични кабли со жица со дијаметар 1 mm.**

Непридржувањето до ова може да доведе сечилото на секачот да се заглави во електричниот кабел и да се заклучи.

## Мерки на претпазливост при користење на батериско пакување

- Никогаш не правете краток спој на терминалите.
- Чувајте го батериското пакување подалеку од вода, масло и органски растворувачи.
- Не расклопувајте го и не модификувајте го батериското пакување.
- Ако батериското пакување се фрла во отпад, не подложувајте го на оган и не фрлајте го како обичен отпад. (Ние промовираме рециклирање.)
- Не фрлајте го и не испуштајте го батериското пакување.
- Не оставајте го батериското пакување на место каде што температурата е 40°C или повисока долго време.
- Не правете краток спој на батеријата со ставање нечистотија или прав на терминалот. Бидејќи тоа ќе доведе до неправилно работење. Ако терминалот е кородиран, не користете го батериското пакување.
- Обезбедена е заштитна функција која го спречува произведувањето на енергија за да го продолжи векот на батериското пакување. Моторот може да запре кога преостанатото ниво на батерија е ниско дури и ако прекинувачот за работење е притиснат за време на користењето на овој алат. Сепак, овој феномен не е предизвикан од неправилно работење туку од заштитната функција. Во таков случај, веднаш наполнете ја батеријата.

## Мерки за претпазливост за полначот за батерии

- Овој полнач за батерии има индикаторска сијаличка (повеќебојна ЛЕД-светилка) за да ја прикажува состојбата на наполнетост на батеријата.
- Не правете краток спој на полначот со ставање нечистотија или прав во отворот за вметнување, бидејќи тоа ќе доведе до неправилно работење. Ако металниот терминал е кородиран, не користете го полначот за батерии.

## СИМБОЛИ ЗА ПРЕДУПРЕДУВАЊЕ



Пред да го користите алатот, внимателно прочитајте ги упатствата во овој прирачник.

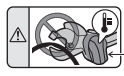

Подрачје за предупредување за голема жештина

За да го заштитите моторот, не користете ако подрачјето за предупредување за голема жештина стане жешко. (видете страница 160)



Не допирајте во текот на работењето.



## Симболи



Само за земјите на ЕУ  
Поради присуство на опасни компоненти во опремата, отпадната електрична и електронска опрема, акумулаторите и батериите може да влијаат негативно врз животната средина и човековото здравје.  
Не фрлајте ги електричните и електронските апарати или батериите во домашниот отпад!  
Во согласност со Европската директива за фрлање електрична и електронска опрема, акумулатори, батерии и отпадни акумулатори и батерии, како и нивната адаптација во државниот закон, отпадната електрична опрема, батериите и акумулаторите треба да се чуваат одделно и да се достават на посебно место за собирање општински отпад, во согласност со прописите за заштита на животната средина.  
Ова е означено со симболот на пречкртана корпа за отпадоци ставен на опремата.

## Бучава

Типична А-вредност за ниво на бучавата одредена во согласност со EN62841-1:

Ниво на звучен притисок ( $K=3$  dB (A)): 69,5 dB (A)

Ниво на моќност на звук ( $K=3$  dB (A)): 78,1 dB (A)

**НАПОМЕНА:** Номиналната вредност(и) за емисија на бучава е измерена во согласност со стандардни методи за испитување и може да се користи за споредување алати.

**НАПОМЕНА:** Номиналната вредност(и) за емисија на бучава може да се користи и како прелиминарна процена за изложеност.

**▲ПРЕДУПРЕДУВАЊЕ:** Носете заштита за ушите.

**▲ПРЕДУПРЕДУВАЊЕ:** Емисијата на бучава при фактичкото користење на алатот може да се разликува од номиналната вредност(и), зависно од начинот на којшто се користи алатот, особено од тоа како вид работен материјал се обработува.

**▲ПРЕДУПРЕДУВАЊЕ:** Погрижете се да ги утврдите безбедносните мерки за заштита на лицето кое ракува со алатот врз основа на процена на изложеноста при фактичките услови на употреба (земајќи ги предвид сите делови на работниот циклус, како периодите кога електричниот алат е исклучен и кога работи во празен од, не само кога е активен).

## Вибрации

Вкупна вредност на вибрациите (векторска сума на три оски) одредена според EN62841-1:

Рачка: 0,3  $m/s^2$

Отстапување (K): 1,5  $m/s^2$

**НАПОМЕНА:** Вкупната вредност(и) на номиналната јачина на вибрациите е измерена во согласност со стандардни методи за испитување и може да се користи за споредување алати.

**НАПОМЕНА:** Вкупната вредност(и) на номиналната јачина на вибрациите може да се користи и како прелиминарна процена за изложеност.

**▲ПРЕДУПРЕДУВАЊЕ:** Јачината на вибрациите при фактичкото користење на алатот може да се разликува од номиналната вредност(и), зависно од начинот на којшто се користи алатот, особено од тоа како вид работен материјал се обработува.

**▲ПРЕДУПРЕДУВАЊЕ:** Погрижете се да ги утврдите безбедносните мерки за заштита на лицето кое ракува со алатот врз основа на процена на изложеноста при фактичките услови на употреба (земајќи ги предвид сите делови на работниот циклус, како периодите кога електричниот алат е исклучен и кога работи во празен од, не само кога е активен).



# Применливо батериско пакување и полнач

Батериско пакување	BL1815N / BL1820B / BL1830B / BL1840B / BL1850B / BL1860B
Полнач	DC18RC / DC18RD / DC18RE / DC18SD / DC18SE / DC18SF / DC18SH / DC18WC

- Некои од батериските пакувања и полначи наведени погоре може да не бидат достапни во зависност од вашиот регион на живеење.
- За да ја полните батеријата, прочитајте го упатството за употреба за полначот за батерии.

**▲ПРЕДУПРЕДУВАЊЕ:** Користете ги само батериските пакувања и полначи наведени погоре. Користење на поинакви батериски пакувања и полначи може да предизвика повреда и/или пожар.

## Важни безбедносни упатства за батериското пакување

1. Пред да го користите батериското пакување, прочитајте ги сите упатства и ознаки за внимателност на (1) полначот за батерии, (2) батеријата и (3) производот што ја користи батеријата.
2. Не расклопувајте го и не модификувајте го батериското пакување. Тоа може да предизвика пожар, прекумерна топлина или експлозија.
3. Ако времето на работење значително се намалило, веднаш запрете со работа. Тоа може да предизвика ризик од прегревање, можни изгореници, па дури и експлозија.
4. Ако електролит влезе во вашите очи, исплакнете ги со чиста вода и веднаш побарајте медицинска помош. Тоа може да доведе до загуба на вашиот вид.
5. Не правете краток спој на батериското пакување:
  - (1) Не допирајте ги терминалите со никаков спроводлив материјал.
  - (2) Избегнувајте да го складирате батериското пакување во сад со други метални предмети како што се шајки, монети и сл.
  - (3) Не изложувајте го батериското пакување на вода или дожд.Краток спој на батеријата може да предизвика голем проток на електрична струја, прегревање, можни изгореници, па дури и распаѓање.
6. Не складирајте го и не користете го алатот и батериското пакување на локацији каде што температурата може да достигне или надмине 50°C (122°F).
7. Не согорувајте го батериското пакување дури и ако е сериозно оштетено или целосно потрошено. Батериското пакување може да експлодира во оган.
8. Не продупчувајте го, не сечете го, не гмечете го, не фрлајте го, не испуштајте го и не удирајте го батериското пакување во цврст предмет. Такво однесување може да предизвика пожар, прекумерна топлина или експлозија.
9. Не користете оштетена батерија.
10. Литиум-јонските батерији кои се користат се подложни на барањата на Легислативата за опасни материји.

За комерцијални транспорти, на пр. од трети страни, шпедитери, мора да се почитуваат посебните барања за пакување и означување.

За подготовка на производот што се испорачува, потребно е консултирање на експерт за опасни материјали. Исто така ве молиме да ги следите веројатно подеталните национални прописи.

Залепете ги со леплива лента или маскирајте ги отворените контакти и спакувајте ја батеријата на таков начин да не може да се движи низ пакувањето.
11. Кога го фрлате батериското пакување, извадете го од алатот и фрлете го на безбедно место. Следете ги вашите локални прописи поврзани со фрлањето на батеријата.
12. Користете ги батериите само со производите посочени од Makita. Инсталирањето на батериите во несоодветни производи може да доведе до пожар, прекумерна топлина, експлозија или истекување на електролит.
13. Ако алатот не се користи долг временски период, батеријата мора да се извади од алатот.
14. Во текот на и по користењето, батериското пакување може да акумулира жештина која може да предизвика изгореници или изгореници од ниска температура. Внимавајте кога ракувате со жешки батериски пакувања.
15. Не допирајте го терминалот на алатот веднаш по користење бидејќи може да стане доволно жешок за да предизвика изгореници.
16. Не дозволувајте деланки, прав или земја да се насоберат во терминалите, отворите и жлебовите на батериското пакување. Може да предизвика загревање, да настане пожар, распрскување и неправилно работење на алатот или батериското пакување, што може да доведе до изгореници или лична повреда.

17. Освен ако алатот не поддржува користење во близина на електрични линии под висок напон, не користете го батериското пакување во близина на електрични линии под висок напон. Може да доведе до неправилно работење или распаѓање на алатот или батериското пакување.
18. Чувајте ја батеријата подалеку од деца.

## **ЗАЧУВАЈТЕ ГИ ОБИЕ УПАТСТВА.**

### **⚠ ВНИМАНИЕ:**

- Користете само оригинални Makita батерии. Користење на неоригинални Makita батерии или батерии што се изменети може да доведе до експлозија на батеријата предизвикувајќи пожар, лична повреда и штета. Исто така ќе ја поништи гаранцијата на Makita за Makita алатот и полначот.

### **Совети за одржување на максимален работен век на батеријата**

1. Полнете го батериското пакување пред целосно да се испразни. Секогаш запирајте го работењето на алатот и полнете го батериското пакување кога ќе забележите помала моќност на алатот.
2. Никогаш не полнете целосно наполнето батериско пакување. Прекумерното полнење го скратува работниот век на батеријата.
3. Полнете го батериското пакување на собна температура од 10°C - 40°C (50°F - 104°F). Дозволете жешкото батериско пакување да се излади пред да го полните.
4. Кога не го користите батериското пакување, извадете го од алатот или полначот.
5. Наполнете го батериското пакување ако не го користите долг период (повеќе од шест месеци).

# Имиња и прибор

DTC102

Безжичен секач на кабел

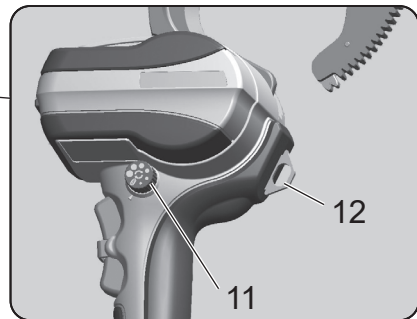
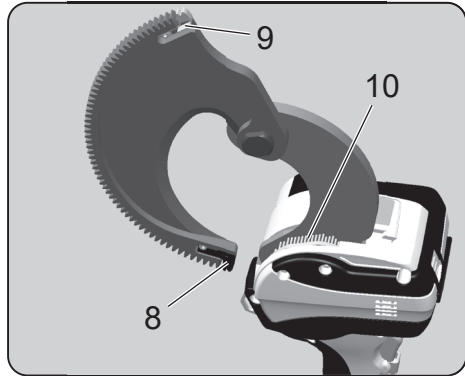
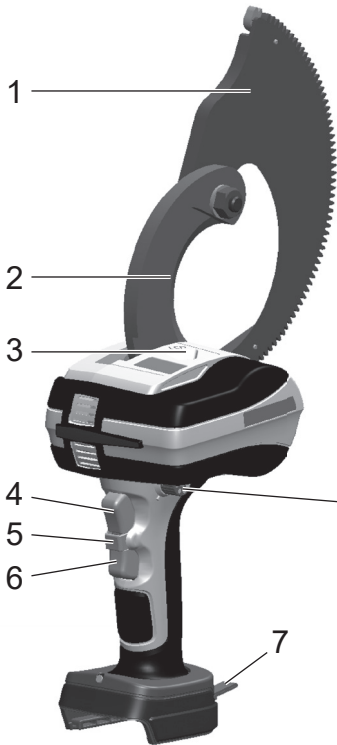

Куфер за носење



\* Овој алат е дизајниран за Makita 18V литиум-јонска батерија.

1	Подвижно сечило	7	Лента за закачување
2	Неподвижно сечило	8	Водилка за забец (A)
3	ЛЕД-светло за работа	9	Водилка за забец (B)
4	Прекинувач за режим нанапред	10	Четка (за чистење прав)
5	Блокатор на прекинувач	11	Колче за бирање
6	Прекинувач за режим наназад	12	Прстен за закачување

## Безжичен секач на кабел

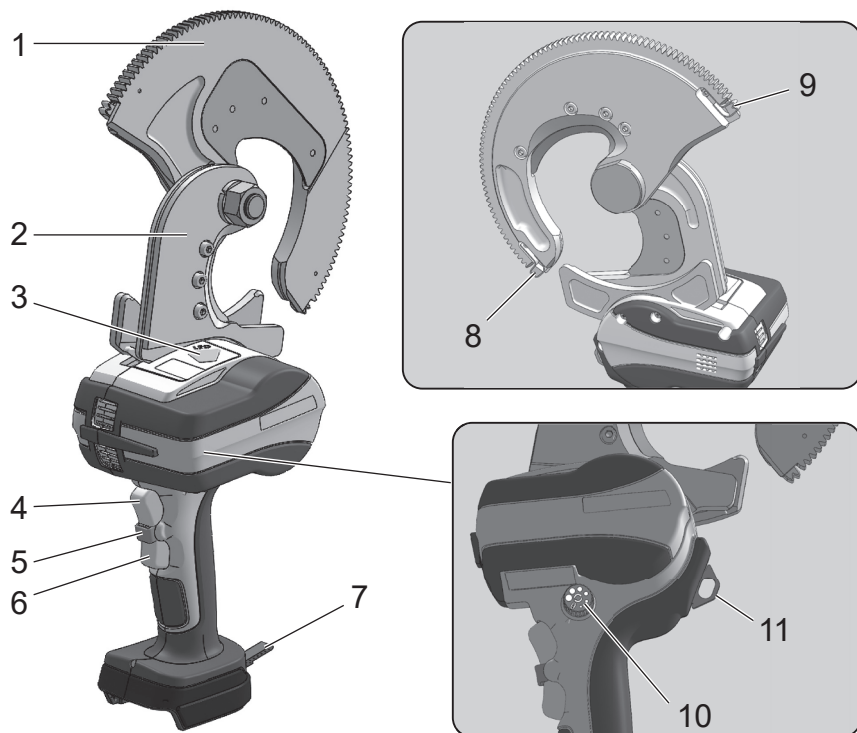

## Куфер за носење



\* Овој алат е дизајниран за Makita 18V литиум-јонската батерија.

1	Подвижно сечило	7	Лента за закачување
2	Неподвижно сечило	8	Водилка за забец (А)
3	ЛЕД-светло за работа	9	Водилка за забец (В)
4	Прекинувач за режим напред	10	Копче за бирање
5	Блокатор на прекинувач	11	Прстен за закачување
6	Прекинувач за режим наназад	—	—

# Батерија

## Батерија

- Во времето на купување, може да биде активирана функцијата за заштита на батеријата поради тоа што батеријата не е доволно наполнета. (Бидете внимателни бидејќи овој производ може да почне да работи ако работите со прекинувачот.) Правилно полнете ја батеријата со полначот за брзо полнење пред користење.
- Закачете го капакот за батеријата кога не го користите производот. Ке помогне да се заштити батеријата од вода и прав.
- Кога не го користите производот долг период, чувајте го со извадена батерија.

## За да се зголеми работниот век на батеријата

- Кога ќе почувствувате дека силата на алатот е слаба, престанете да го користите и наполнете ја батеријата.
- Не полнете ја батеријата што е целосно наполнета.
- Полнете ја батеријата во опсег на амбиентална температура од 10°C до 40°C.
- Кога батеријата ќе стане жешка како веднаш по употреба, предлагаме да ја ставите во полначот за да се излади и да ја наполните.
- Кога литиум-јонска батерија нема да се користи долг временски период (најмалку 6 месеци), предлагаме полнење, а потоа складирање на истата.

## Собирање на батерии

- Користените батерии се собираат за рециклирање. Однесете ја батеријата во продавницата каде што сте го купиле производот или во продажен салон на Makita.



Рециклирајте ја литиум-јонската батерија

Li-ion

## Како да ја закачите и откачите батеријата

### ▲ ПРЕДУПРЕДУВАЊЕ:

Правилно поставете ја батеријата во производот. Ако црвениот дел на врвот на копчето е видлив, батеријата не е целосно поставена на своето место. Цврсто ставајте ја батеријата додека не се гледа ништо од црвениот дел.

- Ако батеријата не е доволно ставена, таа може да се откачи и да предизвика несреќа.
- За да ја откачите батеријата од овој производ, А. Држете го притиснато копчето на предниот дел на батеријата и В. лизнете ја батеријата да ја извадите.
- Кога ја прикачувате батеријата, порамнете ја батеријата со жлебовите во производот, а потоа ставете ја до крај со вршење на постапката во обратен редослед. Ако црвениот дел на врвот на копчето е видлив тогаш, батеријата не е целосно поставена на своето место. Ставете ја батеријата соодветно до крај сè додека не се гледа целиот црвен дел.

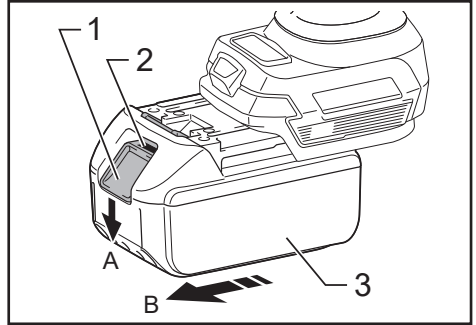

► 1. Копче 2. Црвен дел 3. Батерија

## Го покажува преостанатиот капацитет на батерија

### Само за батериски пакувања со индикатор

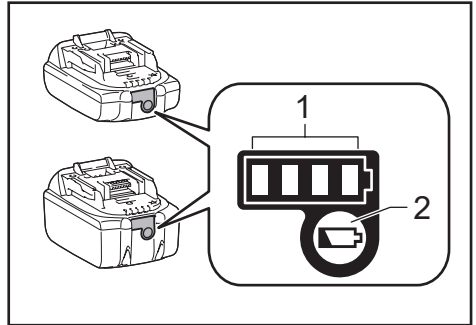

► 1. Сијалички на индикатор 2. Копче за проверка

Притиснете го копчето за проверка на батериското пакување за да се покаже преостанатиот капацитет на батеријата. Сијаличките на индикаторот се осветлуваат неколку секунди.

Сијалички на индикатор			Преостанат капацитет
Осветлени	Исклучени	Трепкаат	
■ ■ ■ ■	□ □ □ □	▬	75% до 100%
■ ■ ■ □	□ □ □ □	▬	50% до 75%
■ ■ □ □	□ □ □ □	▬	25% до 50%
■ □ □ □	□ □ □ □	▬	0% до 25%
▬	□ □ □ □	▬	Наполнете ја батеријата.
■ ■ □ □	□ □ □ □	▬	Батеријата можеби не работела правилно.
□ □ □ □	■ ■ ■ ■	▬	

**БЕЛЕШКА:** Во зависност од условите на користење и амбиенталната температура, наведеното може малку да се разликува од актуелниот капацитет.

**БЕЛЕШКА:** Првата (најлево) сијаличка на индикатор ќе трепка кога работи системот за заштита на батеријата.

## Како да се користи алатот

### Прикачување на батериското пакување

1. Додека го притискате јазичето, извлечете го батериското пакување. За да го замените батериското пакување, цврсто притиснете го новото пакување на своето место.
2. По лизнувањето на батериското пакување на место, проверете дали е безбедно поставено на местото со нежно влечење. Не притискајте го јазичето кога ја влечете батеријата.

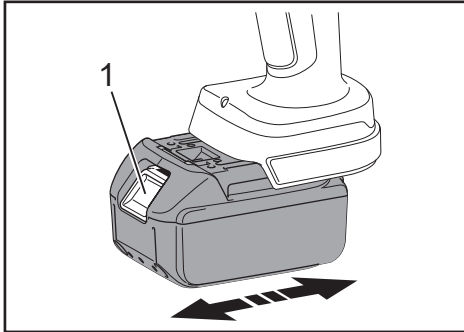

► 1. Јазиче

### Операции со прекинувач

За безбедносни цели, алатот има систем на прекинувачи со двојно дејство.

За да го активирате режимот напред (сечење) и прекинувачот за режим назазад (назазад), прво притиснете го блокаторот на прекинувач, а потоа притиснете го прекинувачот за режим напред/назазад.

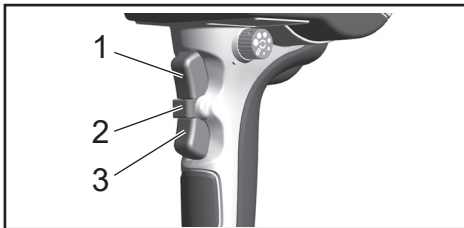

- 1. Прекинувач за режим напред
2. Блокатор на прекинувач
3. Прекинувач за режим назазад

### ЛЕД-ламба за помош при работа

Овој алат има ЛЕД-ламба која го осветлува периферниот дел на сечилото на сечачот. Таа осветлува кога или прекинувачот за напред или за назазад е вклучен, потоа се исклучува приближно 10 секунди откако ќе се пушти прекинувачот.

#### **▲ВНИМАНИЕ:**

- Не гледајте директно во ЛЕД-сијаличката. Гледањето во ЛЕД-сијаличката продолжен временски период може да им наштети на вашите очи.

### Аларм за слаба батерија

Ако преостанатиот капацитет на батеријата е мал, ЛЕД-сијаличката трепка 5 пати како аларм кога прекинувачот за режим напред е вклучен. Наполнете ја батеријата или заменете ја со резервна.

## Операции на сечење

1. [ DTC102, DTC103 ]

Активирајте го прекинувачот за да се отвори подвижното сечило.

Користете ги прекинувачите за режим напред и назад за да го поставите подвижното сечило на неутрално.

DTC102

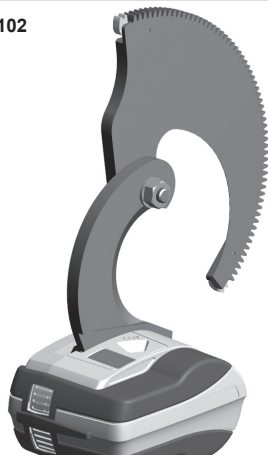

DTC103



2. Користење на копчето за бирање за да се овозможи или оневозможи автоматско враќање назад

Движете го копчето до посакуваната позиција за да овозможите автоматско враќање назад или придвижете го на исклучено да го оневозможите.

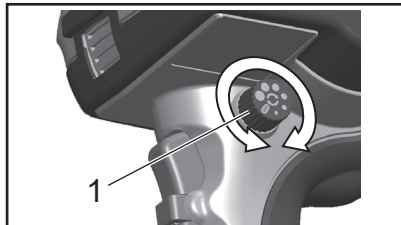

► 1. Копче за бирање

### Функција за автоматско враќање назад

Кога е овозможено автоматско враќање назад, моторот сопира по сечење кабел. Штом ќе се ослободи прекинувачот за режим напред, подвижното сечило автоматски се враќа како што е поставено со копчето за бирање.

Отворот може да се прилагодува помеѓу 6 нивоа. (Големината на отворот претставува водилка.)

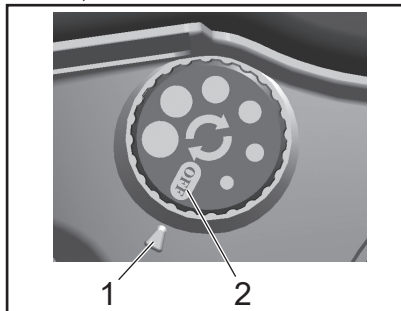

► 1. Големина на отвор 2. Исклучено

### ⚠ ВНИМАНИЕ:

- Автоматско враќање назад не се активира ако прекинувачот за режим напред се пушти пред да заврши сечењето.
- Автоматско враќање назад не се активира со тенок електричен кабел од 60 mm<sup>2</sup> или помалку.
- Дијаметарот на отворот може да се разликува во зависност од преостанатиот батериски напон.

3. [ DTC102, DTC103 ]

Ставање електричен кабел во отворот на подвижното сечило

Ставете го кабелот да се сече на неподвижното сечило и затворете го подвижното сечило околу кабелот. Подесете го подвижното сечило со рака така да запците на запчаникот го активираат движечкиот механизам на единицата.

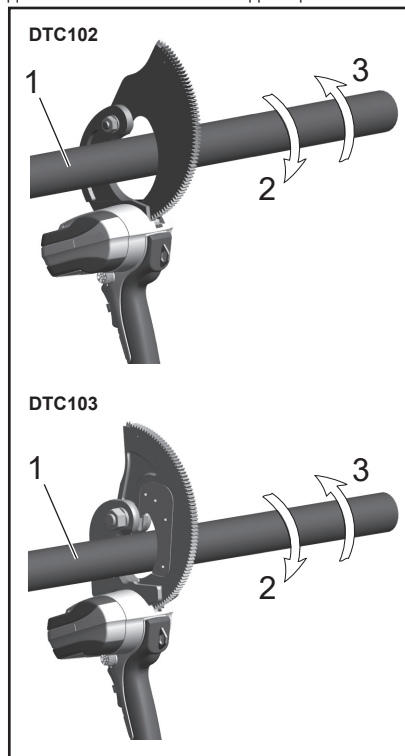

► 1. Кабел 2. Вртење за сечење  
3. Вртење во обратна насока

4. Работење со прекинувачот за режим напред и сечење на електричен кабел

Држете го притиснат прекинувачот за режим напред додека не заврши сечењето.

5. Отстранување на отпадот по сечењето.

Откако ќе завршите со сечењето, отстранете секаков отпад или насобран материјал на сечилото.

**⚠ВНИМАНИЕ:**

• **Продолжено работење**

Да го заштитите моторот, престанете да го користите алатот кога подрачјето околу ознаката за внимание ќе стане жешко. За да продолжите да го користите алатот, ставете го алатот 50 минути на ладно и добро проветрено место додека не се излади.

• **Заштитата од пренапон/преоптоварување може исто така да се активира дури и кога работите со алатот во рамките на капацитетот за сечење.**

Работната температура, должината на кабелот и виткањето и другите фактори влијаат врз работењето на алатот.

• **Ако ЛЕД-сијаличката трепка 6 пати или повеќе, се работи за грешка на печатената плоча. Контактирајте со вашиот продавач.**

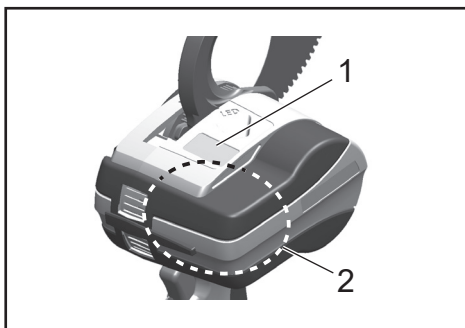

► 1. Ознака за внимание  
2. Подрачје за предупредување за голема жештина

**⚠ВНИМАНИЕ:**

• **DTC102 е само за бакарни и алуминиумски кабли. Не користете го DTC102 за челик, ACSR или други челични материјали.**

**Функција за заштита од пренапон**

Ако настапи прекумерен напон поради спецификациите на надворешноста на кабелот за сечење, се активира функцијата за заштита од пренапон и го запира моторот. За повторно да се вклучи, пуштете го прекинувачот за режим напред.



## Менување на резервни делови

За сами да ја замените водилката за забец, следете ја постапката подолу.

### **ВНИМАНИЕ:**

- Уверете се дека сте го извадиле батериското пакување од главната единица пред да ја замените водилката за забец.
- Ако водилката за забец е оштетена или создава абнормален звук, веднаш заменете ја. Продолжувањето да се користи производот со оштетена водилка за забец може да предизвика штета на внатрешните запци.

### Менување на водилката за забец

1. Вадење на водилката за забец  
Користете инбус за да го одвртите шрафот со шестоаголен отвор (M3 × 3) и да ја извадите водилката за забец.
2. Монтирање на водилката за забец  
Монтирајте нова водилка за забец и цврсто затегнете го шрафот.

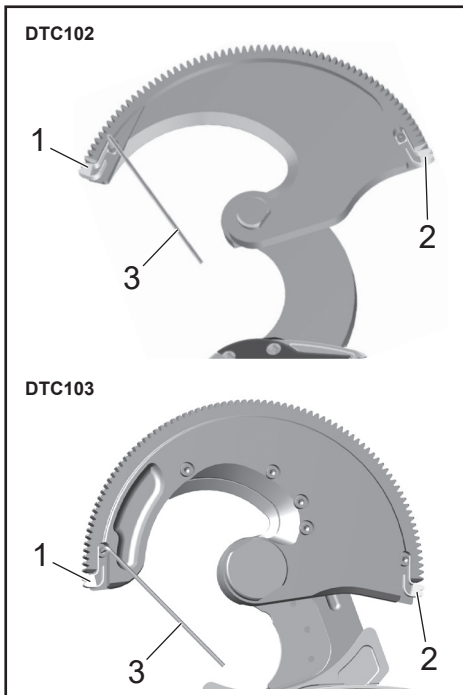

- 1. Водилка за забец (А) 2. Водилка за забец (В)  
3. Инбус

## Менување со резервни делови (DTC103)

За сами го замените сечилото, следете ја постапката подолу.

### **ВНИМАНИЕ:**

- Уверете се дека сте го извадиле батериското пакување од главната единица пред да го замените сечилото.

### Менување на сечилото

1. Извадете ги шрафовите од подвижната рамка или неподвижната рамка.
2. Заменете го сечилото со ново и завртете ги шрафовите.

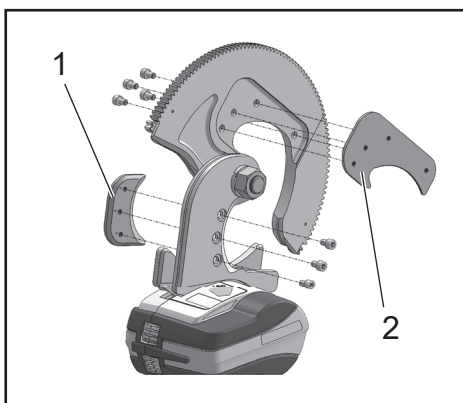

- 1. Заменско сечило 2. Заменско сечило

## Дополнителен прибор

### • Ремен за на рамо (161347-8)

Оваа лента за на рамо се користи со поврзување на лентата за закачување на овој алат.

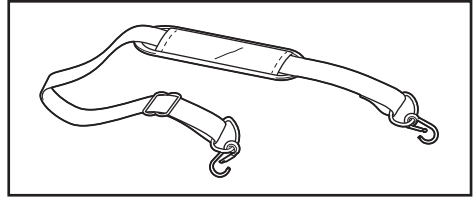

## Одржување/проверка

- Имајте предвид дека неизвршувањето на дневното одржување/проверка може да предизвика неправилно работење на алатот.
- Избегнувајте складирање на алатот во влажна средина за непречено работење на алатот и спречување на рѓа.
- Ако алатот се оштети при нормално користење (10 000 операции или повеќе, 1 000 сечења или повеќе), не продолжувајте со работењето едноставно по замената само на оштетениот дел, бидејќи го достигнал крајот на својот работен век.
- Кога делот со смола ќе се извалка, користете мека крпа натопена со сапунлива вода за да го избришете.
- Кога батериското пакување е складирано самостојно, уверете се дека сте го ставиле капачето за терминал од приборот на терминалот за да спречите краток спој.
- За безбедносни проверки, препорачуваме да му го испраќате алатот на производителот на секои две години (се плаќа). Контакттирајте го вашиот продавач за поединости.
- Подвижното сечило и неподвижното сечило се потрошни делови. Тие делови не се покриени со гаранцијата.

## Спецификации

Безжичен секач на кабел	DTC102		DTC103
Максимален дијаметар кој може да се пресече	Само материјали што не содржат железо (AL или Cu)	Cu сноп	ACSR AL550 mm <sup>2</sup> /ST70 mm <sup>2</sup>
	φ 65 mm	φ 47 mm	
Електричен мотор	Мотор на еднонасочна струја		
Димензии	117 (Д) × 357 (В) × 228 (Ш) (mm)		117 (Д) × 356 (В) × 240 (Ш) (mm)
Тежина	2,8 kg		4,8 kg

### ▲ВНИМАНИЕ:

- DTC102 е само за бакарни и алуминиумски кабли. Не користете го DTC102 за челик, ACSR или други челични материјали.

## Изјави за сообразност

### Само за земји во Европа

Изјавите за сообразност се вклучени во Анекс А на ова упатство за употреба.

**▲УПОЗОРЕЊЕ:** Прочитајте и разумите сва упутства и безбедносне информације у овом водичу за руковаоца и приручнику. Коришћење за непредвиђене примене може довести до озбиљне повреде или смрти.

- Хвала на куповини овог акумулаторског секача каблова.
- Темељно и пажљиво прочитајте овај приручник пре него што покушате да користите опрему. Када прочитате овај приручник, ставите га на место на коме лако можете доћи до њега.
- **Опис**  
Механички секачи су секачи на батерије предвиђени за сечење каблова који се користе у данашњој индустрији.

## Безбедносне мере предострожности

**▲УПОЗОРЕЊЕ:** Прочитајте сва упозорења и упутства. Ако не поштујете упозорења и упутства, може доћи до струјног удара, пожара и/или озбиљне повреде.

### Сачувајте сва упозорења и упутства за будућу проверу.

**▲УПОЗОРЕЊЕ:** Ако се производ злоупотребљава, може доћи до смрти или озбиљне повреде корисника.

#### 1) Безбедност радног подручја

- Пазите да радно подручје буде чисто и добро осветљено. У неуредном или мрачном простору често се дешавају незгоде.
- Немојте користити електрични алат у експлозивним срединама, рецимо у присуству запаљивих течности, гасова или прашине. Електричне алатке праве варнице које могу да запале прашину или испарења.
- Деца и пролазници би требало да буду даље док користите електричну алатку. Може се десити да због ометања изгубите контролу.

#### 2) Електрична безбедност

- Утикачи електричних алатки морају да одговарају утичницама. Немојте мењати утикач ни на који начин. Немојте користити адаптере утикача са уземљеним електричним алаткама. Ризик од струјног удара ће бити мањи ако користите неизмењене утикаче и одговарајуће утичнице.
- Избегавајте контакт тела и уземљених површина попут цеви, радијатора, шпорета и фриџидера. Ако вам је тело уземљено, ризик од струјног удара је већи.
- Немојте излагати електричне алатке киши или мокрој средини. Ако вода продре у електричну алатку, ризик од струјног удара ће бити већи.
- Немојте злоупотребљавати кабл. Немојте користити кабл за ношење, повлачење или ископчавање електричне алатке из утичнице.

Држите кабл даље од топлоте, уља, оштрих ивица или покретних делова. Оштећени или запетљани каблови повећавају ризик од струјног удара.

- Када користите електричну алатку у отвореном простору, користите пројужни кабл који одговара употреби на отвореном. Коришћење кабла који одговара употреби на отвореном смањује ризик од струјног удара.
- Ако није могуће избећи коришћење електричног алата на влажном месту, користите довод струје који је заштићен диференцијалном скопком (residual current device, RCD). Коришћење RCD-а смањује ризик од струјног удара.

#### 3) Лична безбедност

- Будите опрезни, пазите шта радите и здраворазумски размишљајте приликом коришћења електричне алатке.  
Немојте користити електричну алатку док сте уморни или под утицајем дроге, алкохола или лекова. Тренутак непажње приликом коришћења електричне алатке може довести до озбиљне повреде.
- Користите личну заштитну опрему. Обавезно носите заштиту за очи. Ношење заштитне опреме попут маске за прашине, неклизајућих безбедносних ципела, кациге или заштите за слух за одговарајуће услове ће смањити повреде.
- Спречите ненамерно покретање. Постарајте се да прекидач буде у искљученом положају пре прикључивања на извор напајања и/или батерију, подизања или ношења алатке. Незгоде се често дешавају ако се електричне алатке носе тако да вам је прст на прекидачу или ако се електричне алатке којима је прекидач укључен ставе под напон.
- Уклоните кључ за прилагођавање пре укључивања електричне алатке. Кључ прикључен на обртни део електричне алатке може да узрокује повреду.

- e) Немојте се протезати. Увек чврсто стојте и будите у равнотежи. То омогућава бољу контролу електричне алатке у неочекиваним ситуацијама.
- f) Обуците одговарајућу одећу. Немојте носити лабаву одећу или накит који виси. Држите косу, одећу и рукавице даље од покретних делова. Покретни делови могу ухватити лабаву одећу, накит и дугу косу.
- g) Ако су обезбеђени уређаји за прикључивање на системе за извлачење и прикупљање прашине, постарајте се да буду прикључени и да се правилно користе. Коришћење система за прикупљање прашине може да смањи опасности повезане са прашином.
- h) Пазите да због познавања добијеног честим коришћењем алатки не постанете превише опуштени и не занемарујете безбедносне принципе за коришћење алатки. Немарне радње могу да доведу до озбиљне повреде у делићу секунде.

#### 4) Коришћење и одржавање електричне алатке

- a) Немојте примењивати силу док користите електричну алатку. Користите одговарајућу електричну алатку за потребну примену. Одговарајућа електрична алатка ће обавити посао брже и безбедније брзином за коју је пројектована.
- b) Немојте користити електричну алатку ако је прекидач не укључује и искључује. Алатке које не могу да се контролишу прекидачем су опасне и морају се поправити.
- c) Ископчајте утикач из извора напајања и/или извадите батерију из електричне алатке пре било каквог прилагођавања, мењања прибора или одлагања електричне алатке. Такве превентивне безбедносне мере смањују ризик од случајног покретања електричне алатке.
- d) Држите електричне алатке које се не користе даље од досега деце и немојте дозвољавати да особе које нису упознате са електричном алатком или овим упутствима користе електричну алатку. Електричне алатке су опасне у рукама необучених корисника.
- e) Одржавајте електричне алатке и прибор. Проверите да ли има неправилности у кретању покретних делова и да ли су они спутани, да ли су делови оштећени и да ли постоји било какво друго стање које може утицати на коришћење електричне алатке. Ако је електрична алатка оштећена, поправите је пре коришћења. Лоше одржаване електричне алатке узрокују многе незгоде.
- f) Старајте се да алатке за сечење буду оштре и чисте. Мање је вероватно да ће се правилно одржаване алатке за сечење са оштрим сечивима укочити и оне се лакше контролишу.
- g) Користите електричну алатку, прибор, наставке и слично у складу са овим упутствима, узимајући у обзир радне услове и посао који је потребно обавити.

Коришћење електричне алатке за примене које нису предвиђене може довести до опасних ситуација.

- h) Старајте се да ручке и површине за хватање буду суве и чисте и да на њима нема уља нити масти. Ако су ручке и места за хватање клизави, алатка не може безбедно да се држи и контролише у неочекиваним ситуацијама.

#### 5) Коришћење и одржавање алатке са батеријом

- a) Пуните искључиво пуњачем који је назначио произвођач. Пуњач који одговара једном типу батерије може да представља ризик од пожара ако се користи са другим типом батерије.
- b) Користите електричне алатке искључиво са посебно пројектованим батеријама. Коришћење било којих других батерија може да доведе до ризика од повреде и пожара.
- c) Када се батерија не користи, држите је даље од других металних предмета, попут спајалица, новчића, кључева, ексера, вијака и свих осталих малих металних предмета који могу да споје терминале батерије. Кратко спајање терминала батерије може да доведе до опекотина или пожара.
- d) Ако се батерија злоупотребљава, из ње може истећи течност, избегавајте додир са том течношћу. Ако случајно дође до додира, исперите водом. Ако течност доспе у очи, потражите и медицинску помоћ. Течност избачена из батерије може да узрокује иритацију или опекотине.
- e) Немојте користити батерију или алатку која је оштећена или мењана. Оштећене или измењене батерије могу непредвидљиво да се понашају, што може да доведе до пожара, експлозије или ризика од повреде.
- f) Немојте излагати батерију или алатку ватри нити превеликој температури. Излагање ватри или температури већој од 130°C може да доведе до експлозије.
- g) Пратите сва упутства за пуњење и немојте пунити батерију нити алатку изван опсега температуре наведеног у упутству. Неправилно пуњење или пуњење на температурама изван наведеног опсега може оштетити батерију и повећати ризик од пожара.

#### 6) Сервис

- a) Електричну алатку треба да сервисира квалификовани сервисер искључиво користећи идентичне резервне делове. То ће осигурати одржавање безбедности електричне алатке.
- b) Немојте сервисирати оштећене батерије. Сервисирање батерија би требало да обављају искључиво произвођач или овлашћени пружаоци услуга.

Приликом обављања поступака у којима причвршћивач може да дође у додир са скривеним жицама држите електричну алатку за изоловане површине за хватање. Ако причвршћивачи дођу у додир са жицом под напоном, то може довести изложене металне делове електричне алатке под напон и руковаца може доживети струјни удар.

## **Користите оригинални Makita пуњач и батерију.**

- Користите оригиналну батерију за ову алатку.
- Немојте пунити батерију другим пуњачем батерије. Ако не будете поштовали ово упутство, може доћи до пуцања, што може довести до незгоде или повреде.

## **Правилно пуните батерију.**

- Користите извор напајања са назначеним напоном за прикључивање пуњача батерије који је приложен уз овај производ.
- Немојте користити извор једносмерне струје или моторни генератор струје за пуњење батерије. Ако не будете поштовали ово упутство, може доћи до стварања прекомерне топлоте, што може довести до пожара.
- Ако је температура околине, батерије или пуњача мања од 0°C или већа од 40°C, немојте пунити батерију. Ако не будете поштовали ово упутство, може доћи до пуцања или пожара.
- За пуњење батерије изаберите место са добром вентилацијом.
- Немојте прекривати батерију крпом током пуњења. Ако не будете поштовали ово упутство, може доћи до пуцања или пожара.
- Обавезно искључајте утикач након пуњења. Ако не будете поштовали ово упутство, може доћи до струјног удара или пожара.

## **Немојте усмеравати секач ка људима током употребе.**

- Ако не будете поштовали ово упутство, може доћи до повреде.

## **Немојте кратко спајати терминале батерије.**

- Када се батерија одлаже сама, обавезно ставите поклопце терминала на терминале да бисте спречили кратак спој. Пазите да други метални предмети попут вијака, ексера и сличног не могу да кратко споје терминале.

## **Немојте излагати батерију пламену.**

- Ако не будете поштовали ово упутство, може доћи до цурења опасног материјала.

## **Немојте користити на деловима који су под напоном.**

- Ова алатка није изолована. Коришћење на местима под напоном може довести до струјног удара.
- Немојте додиривати утикач нити батерију мокрим рукама. Ако не будете поштовали ово упутство, може доћи до струјног удара.

## **Издадите батерију из алатке у доленаведеним околностима.**

- Када је не користите или ради поправке
  - Приликом мењања резервних делова
  - У другим приликама када постоји сумња на опасност
- Ако не будете поштовали ова упозорења, алатка се може случајно укључити и довести до повреде.

## **Неочекивано покретање алатке.**

- Држите прсте даље од окидача приликом померања алатке. Неочекивано покретање алатке може довести до повреде.

## **Користите искључиво наведени прибор.**

- Користите искључиво прибор који је наведен у овом приручнику или нашем каталогу. Ако не будете поштовали ово упутство, може доћи до незгоде или повреде.

## **Користите заштитну опрему.**

- Током коришћења користите безбедносне наочари. Ако се при коришћењу ствара прашина, користите заштитну маску. Приликом сечења може доћи до расипања малих делова који могу довести до повреде.

## **Немојте гледати у LED радно светло.**

- То вам може оштетити вид.

## **Размотрите радну средину.**

- Немојте користити алатку, пуњач нити батерију на киши или на мокрој или влажној месту. Ако не будете поштовали ово упутство, може доћи до струјног удара или појаве дима.
- Радите на довољно осветљеној месту. Рад на мрачном месту може довести до незгоде.
- Немојте користити нити пунити батерију у присуству запаљиве течности или гаса. Ако не будете поштовали ово упутство, може доћи до експлозије или пожара.

## **Пазите да радно место увек буде чисто.**

- На неуредним местима или столовима може доћи до незгоде.

## **Држите децу даље од алатке.**

- Немојте дозвољавати људима (осим руковаоца) да додирују алатку и кабл пуњача. Држите људе даље од радног места. Ако не будете поштовали ово упутство, може доћи до повреде.

## **Када не користите алатку, правилно је одложите.**

- Држите алатку на месту на коме је влажност мала и које је довољно високо да деца не могу да дођу до њега или које може да се закључа. Ако не будете поштовали ово упутство, може доћи до незгоде.
- Немојте држати алатку или батерију на месту на коме температура може да дође до 40°C или више (у металној кутији, у колима лети итд.). Ако не будете поштовали ово упутство, може доћи до квариња батерије, што може довести до дима и паљења.

## **Немојте користити алатку на неразуман начин.**

- Радите у складу са капацитетом алатке за безбедан и ефикасан рад. Коришћење алатке изван капацитета може да доведе до незгоде.
- Немојте користити алатку на неразуман начин који може довести до блокирања мотора. Ако не будете поштовали ово упутство, може доћи до појаве дима или паљења.

## **Користите алатку која одговара намени.**

- Користите алатку искључиво за назначене примене. Ако не будете поштовали ово упутство, може доћи до повреде.

## **Док радите, носите одговарајућу одећу.**

- Немојте носити лабаву одећу нити прибор попут огрлица. Покретни или обртни део (или нешто слично) може ухватити такве ствари.
- Када радите на отвореном, препоручујемо вам да користите гумене рукавице и ципеле које се не клизају. Клизаве рукавице и ципеле могу да доведу до повреде.
- Ако имате дугачку косу, покријте је капом или покривком за косу. Ако не будете поштовали ово упутство, покретни или обртни део (или нешто слично) може ухватити такве ствари.

## **Немојте користити алатку у неприродном положају тела.**

- Увек правилно стојте и држите равнотежу. Ако не будете поштовали ово упутство, може се десити да се преврнете, што може довести до повреде.

## **Будите опрезни када пажљиво радите.**

- Када користите алатку, пазите на начин руковања, начин рада и околне услове и пажљиво радите. Ако не будете поштовали ово упутство, може доћи до незгоде или повреде.
- Немојте користити алатку ако сте под утицајем алкохола. Ако не будете поштовали ово упутство, може доћи до незгоде или повреде.
- Немојте користити алатку ако сте у лошем физичком стању. Ако не будете поштовали ово упутство, може доћи до незгоде или повреде.

## **Немојте грубо руковати каблом пуњача.**

- Немојте носити пуњач за кабл нити га цимати како бисте га ископчали из утичнице.
- Држите кабл даље од топлоте, уља и оштрих ивица.
- Пазите да у околини у којој пуните нема могућности да неко стане на кабл или се саплете о њега. Ако не будете поштовали ово упутство, може доћи до струјног удата или кратког споја, што може довести до паљења.

## **Користите продужни кабл са спецификацијама за коришћење на отвореном.**

- Ако користите алатку на отвореном, користите продужни кабл са јаком гуменом кошуљицом.

## **Пажљиво одржавајте алатку.**

- Приликом мењања резервних делова пратите приручник. Ако не будете поштовали ово упутство, може доћи до повреде.
- Редовно прегледајте кабл пуњача. Ако је кабл оштећен, затражите поправку од овлашћеног сервиса. Ако не будете поштовали ово упутство, може доћи до струјног удата или кратког споја, што може довести до паљења.
- Ако користите продужни кабл, редовно га прегледајте. Ако је кабл оштећен, замените га новим. Ако не будете поштовали ово упутство, може доћи до струјног удата или кратког споја, што може довести до паљења.

- Пазите да површина за хватање увек буде сува и чиста и да на њој не буде уља нити масти. Ако не будете поштовали ово упутство, може доћи до повреде.

## **Проверите оштећене делове.**

- Пре употребе проверите да ли је нешто оштећено. Потврдите да алатка нормално ради и да све компоненте правилно функционишу.
- Проверите да ли су покретни делови поравнати и да ли несметано раде, да ли има оштећених делова и носача и да ли постоји било који други услов који може да утиче на рад алатке.
- Немојте користити пуњач чији утикач или кабл је оштећен или који је пао и тако се оштетио. Ако не будете поштовали ово упутство, може доћи до струјног удата или кратког споја, што може довести до паљења.
- Ако је оштећен, треба правилно да се поправи или замени у овлашћеном сервису, ако у приручнику није другачије назначено. Нека овлашћени сервис замени прекидаче који не функционишу. Немојте користити алатку ако је прекидач не укључује и искључује. Таква алатка може да ради неправилно, што може довести до повреде.

## **Затражите поправку од овлашћеног сервиса.**

- Немојте расклатати, поправљати нити мењати главни уређај, пуњач или батерију. Ако не будете поштовали ово упутство, може доћи до паљења или абнормалног рада, што може довести до повреде.
- Ако се алатка загреје или се пронађе нешто абнормално у алатки, затражите преглед или поправку алатке.
- Ова алатка је направљена у складу са релевантним безбедносним условима. Немојте покушавати да измените овај производ.
- Препустите поправку алатке овлашћеном сервису. Поправке би требало да обавља искључиво квалификована особа користећи оригиналне резервне делове. У супротном, може доћи до значајне опасности по корисника.

# Мере предострожности приликом коришћења акумулаторског секача каблова

- Приликом коришћења ове алатке пратите упутства наведена у наставку:

## Мере предострожности за алатку

- **Немојте сећи ништа изван максималног капацитета сечења.**

Будите опрезни, јер непоштовање овог упутства може довести до оштећења. (погледајте страну 178)

- **Немојте додиривати ивице покретних или фиксних сечива.**

Ако не будете поштовали ово упутство, може доћи до повреде.

- **Немојте сећи жице под напоном (струјне каблове који спроводе струју).**

- **Немојте излагати падовима или другим прејаким ударима.**

Унутрашња структура је прецизно произведена тако да буде компактна и лагана, па можда неће правилно функционисати ако се изложи удару.

- **Немојте користити на киши.**

То може довести до рђања сечива и отупети ивице или довести до оштећења.

- **Немојте сећи вишак дужине од 50 mm или мање.** Сечење вишка са краја ССР или других каблова на превише малу дужину може довести до сечења унутрашњости кабла (или сличног).

- **Немојте примењивати силу супротну од смера сечења.**

Увек равно сечите материјале. Ако не будете поштовали ово упутство, можете оштетити сечиво секача.

- **Чврсто држите.**

Ако не будете поштовали ово упутство, може доћи до повреде.

- **Ако користите на високом месту, пазите да нема никога испод вас.**

Ако не будете поштовали ово упутство, може доћи до незгоде ако испустите материјале или алатку и слично.

- **Пре употребе проверите да ли је све нормално.** Пукотине на секачу могу да оштете секач и доведу до повреде.

- **Правите паузе током коришћења.**

Дуже сечење без пауза одржава повишену температуру мотора, па мотор и батерија могу да се прегреју, што ће довести до оштећења. Обавезно повремено правите паузе током употребе.

- **Ниске амбијенталне температуре (10°C или мање) могу да доведу до стврдњавања струјног кабла, па његово сечење може бити теже, чак и ако је у оквиру капацитета сечења.**

- **Након сваке употребе чистите ваздухом или сличним.**

Пазите да опиљци и други отпади не доспеју у уређај кроз отвор (покретач покретног сечива).

- **Немојте сећи струјне каблове чији је пречник жице 1-мм.**

Ако не будете поштовали ово упутство, сечиво секача се може заглавити у струјном каблу и блокирати.

## Мере предострожности за коришћење батерије

- Немојте кратко спајати терминале.
- Држите батерију даље од воде, уља и органских растварача.
- Немојте расклапати или мењати батерије.
- Ако одлажете батерију у отпад, немојте је излагати пламену нити одлагати у комунални отпад. (Ми подстичемо рециклирање.)
- Немојте бацати нити испуштати батерију.
- Немојте остављати батерију на месту на коме је температура дуже време 40°C или више.
- Немојте кратко спајати батерију тако што ћете стављати земљу или прашину на терминал, јер ће то довести до квара. Ако је терминал кородирао, немојте користити батерију.
- Заштитна функција која прекида излаз батерије је уграђена ради продужавања радног века батерије. Мотор може да се заустави када је преостали ниво батерије низак, чак и ако се прекидач за рад притисне током коришћења ове алатке. Међутим, овај феномен узрокује заштитна функција, а не квар. У том случају одмах напуните батерију.

## Мере предострожности за пуњач

- Овај пуњач има индикаторску лампицу (вишебојни LED) како би показивао статус пуњења батерије.
- Немојте кратко спајати пуњач тако што ћете стављати земљу или прашину у прорез за уметање, јер ће то довести до квара. Ако је метални терминал кородирао, немојте користити пуњач.

## СИМБОЛИ УПОЗОРЕЊА



Пажљиво прочитајте упутства у овом приручнику пре коришћења алатке.



Област упозорења на велику топлоту

Ради заштите мотора, немојте користити ако се област упозорења на велику топлоту загреје. (погледајте страну 176)



Немојте додиривати током коришћења.

## Ознаке



Само за земље ЕУ  
Због присуства штетних компонента у опреми, отпад од електричне и електронске опреме, акумулатора и батерија, може да има негативан утицај на животну средину и здравље људи.  
Не одлажите електричне и електронске уређаје или батерије са кућним отпадом!  
У складу са европском директивом о отпаду од електричне и електронске опреме и о акумулаторима и батеријама и отпаду од акумулатора и батерија, као и њеном прилагођавању националном закону, отпад од електричне и електронске опреме, батерија и акумулатора мора да се прикупи одвојено и достави одвојеном сабиралишту за комунални отпад који ради у складу са прописима о заштити животне средине.  
То означава симбол прецртане канте за смеће на опреми.

## Бука

Типичан А-пондерисани ниво буке одређен је према стандарду EN62841-1:

Ниво звучног притиска (K=3 dB (A)): 69,5 dB (A)

Ниво звучне снаге (K=3 dB (A)): 78,1 dB (A)

**НАПОМЕНА:** Декларисане вредности емисије буке су измерене према стандардизованом мерном поступку и могу се користити за упоређивање алата.

**НАПОМЕНА:** Декларисана вредност емисије буке се такође може користити за прелиминарну процену изложености.

**▲УПОЗОРЕЊЕ:** Носите заштитне слушалице.

**▲УПОЗОРЕЊЕ:** Емисије буке током стварне примене електричног алата могу се разликовати од декларисане вредности у зависности од начина на који се користи алат, а посебно која врста предмета се обрађује.

**▲УПОЗОРЕЊЕ:** Уверите се да сте идентификовали безбедносне мере за заштиту руковаоца које су засноване на процени изложености у стварним условима употребе (узимајући у обзир све делове радног циклуса, као што је време рада уређаја, али и време када је алат искључен и када ради у празном ходу).

## Вибрације

Укупна вредност вибрација (векторски збир по три осе) одређена је према стандарду EN62841-1:

Ручка: 0,3 м/с<sup>2</sup>

Несигурност (K): 1,5 м/с<sup>2</sup>

**НАПОМЕНА:** Декларисане укупне вредности вибрација су измерене према стандардизованом мерном поступку и могу се користити за упоређивање алата.

**НАПОМЕНА:** Декларисане укупне вредности вибрација се такође могу користити за прелиминарну процену изложености.

**▲УПОЗОРЕЊЕ:** Вредност емисије вибрација током стварне примене електричног алата може се разликовати од декларисане вредности у зависности од начина на који се користи алат, а посебно која врста предмета се обрађује.

**▲УПОЗОРЕЊЕ:** Уверите се да сте идентификовали безбедносне мере за заштиту руковаоца које су засноване на процени изложености у стварним условима употребе (узимајући у обзир све делове радног циклуса, као што је време рада уређаја, али и време када је алат искључен и када ради у празном ходу).



# Применљива батерија и пуњач

Батерија	BL1815N / BL1820B / BL1830B / BL1840B / BL1850B / BL1860B
Пуњач	DC18RC / DC18RD / DC18RE / DC18SD / DC18SE / DC18SF / DC18SH / DC18WC

- Неке од горенаведених батерија и пуњача можда неће бити доступни у зависности од региона у коме живите.
- Да бисте заменили батерију, прочитајте приручник за пуњач.

**▲УПОЗОРЕЊЕ:** Користите само горенаведене батерије и пуњаче. Коришћење других батерија и пуњача може довести до повреде и/или пожара.

## Важна безбедносна упутства за батерију

1. Пре коришћења батерије прочитајте сва упутства и ознаке опреза на (1) пуњачу, (2) батерији и (3) производу у коме се батерија користи.
  2. Немојте расклапати нити неовлашћено мењати батерију. То може довести до пожара, прекомерне топлоте или експлозије.
  3. Ако се време рада превише скратило, одмах прекините коришћење. То може довести до ризика од прегревања, могућих опекотина, па чак и експлозије.
  4. Ако вам електролит доспе у очи, исперите их бистром водом и одмах затражите лекарску помоћ. То може довести до губитка вида.
  5. Немојте кратко спајати батерију.
    - (1) Немојте додиривати терминале проводним материјалима.
    - (2) Избегавајте држање батерије у посуди са било којим другим металним предметима полут ексера, новчића итд.
    - (3) Немојте излагати батерију води или киши.
- Кратак спој батерије може довести до великог тока струје, прегревања, могућих опекотина, па чак и квара.

6. Немојте држати нити користити алатку и батерију на местима на којима температура може да досегне 50°C (122°F) или више.
7. Немојте спаљивати батерију чак и ако је озбиљно оштећена или је потпуно истрошена. Батерија може да експлодира у ватри.
8. Немојте пробијати, сећи, ломити, бацати и испуштати батерију нити је ударати о тврде предмете. Такво понашање може довести до пожара, прекомерне топлоте или експлозије.
9. Немојте користити оштећену батерију.
10. Приложене литијум-јонске батерије подлежу условима закона о опасним предметима.

За комерцијални транспорт (нпр. трећих страна) морају се поштовати прописи о шпедитерима, посебним условима за амбалажу и обележавању.

За припрему артикла за слање обавезно је саветовање са стручњаком за опасне материјале. Поштујте и потенцијално детаљније државне прописе.

Прелепите траком или заштитите отворене контакте и спакујте батерију тако да не може да се помера у амбалажи.

11. Приликом одлагања батерије у отпад, извадите је из алатке и одложите у отпад на безбедном месту. Пратите локалне прописе за одлагање батерије у отпад.
12. Користите батерије само уз производе које је назначила компанија Makita. Постављање батерија у неогдговарајуће производе може да доведе до пожара, прекомерне топлоте, експлозије или цурења електролита.
13. Ако се алатка дуго не користи, батерија се мора извадити из ње.
14. Током и након употребе батерија може да се загреје, што може довести до опекотина или опекотина на ниској температури. Пазите приликом руковања топлих батерија.
15. Немојте одмах додиривати терминал алатке јер се може загрејати довољно да доведе до опекотина.
16. Немојте дозволити да опилци, прашина или земља продру у терминале, рупе и усеке на батерији. То може довести до загревања, паљења, пуцања и квара алатке или батерије, што ће узроковати опекотине или повреде.
17. Ако алатка не подржава коришћење у близини високонапонских струјних водова, немојте користити батерију у близини високонапонских струјних водова. То може довести до квара или разградње алатке или батерије.
18. Држите батерије даље од деце.

## САЧУВАЈТЕ ОВО УПУТСТВО.

### ▲ОПРЕЗ:

- Користите искључиво оригиналне Makita батерије.

Коришћење батерија осим оригиналних Makita батерија или батерија које су мењане може доћи до пуцања батерије, што може узроковати пожаре, повреде и штету. То ће такође поништити гаранцију компаније Makita за Makita алатку и пуњач.

## Савети за одржавање максималног века трајања батерије

1. Напуните батерију пре него што се потпуно испразни. Ако приметите да алатка ради слабије, обавезно зауставите коришћење уређаја и напуните батерију.
2. Немојте поново пунити потпуно напуњену батерију. Прекомерно пуњење скраћује радни век батерије.
3. Пуните батерију на собној температури од 10°C–40°C (50°F–104°F). Оставите топлу батерију да се охлади пре пуњења.
4. Када не користите батерију, извадите је из алатке или пуњача.
5. Напуните батерију ако је дуже време не користите (више од шест месеци).

# Називи и прибор

DTC102

## Акумулаторски секач каблова

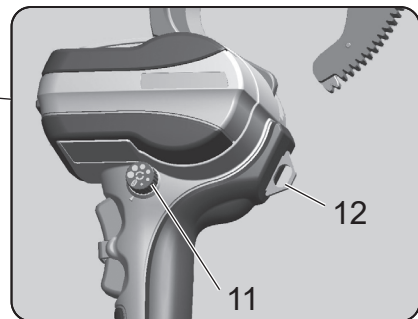
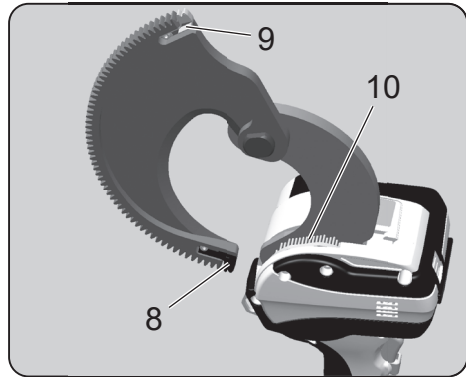
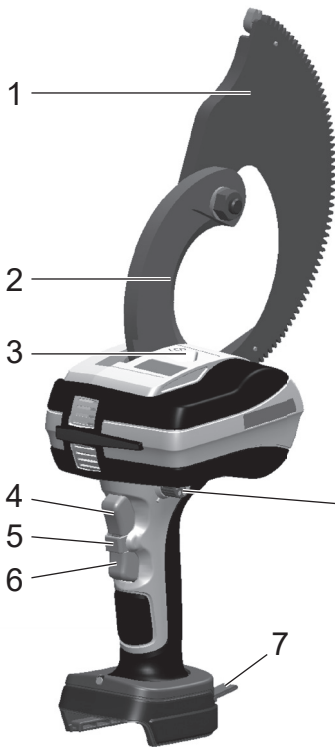

## Кофер



\* Ова алатка је пројектована за Makita литијум-јонску батерију од 18 V.

1	Покретно сечиво	7	Трака за качење
2	Непокретно сечиво	8	Вођица зупчаника (А)
3	LED радно светло	9	Вођица зупчаника (В)
4	Прекидач рада унапред	10	Четкица (за скидање прашине)
5	Закључавање прекидача	11	Точкић за подешавање
6	Прекидач рада уназад	12	Прстен за качење

## Акумулаторски секач каблова

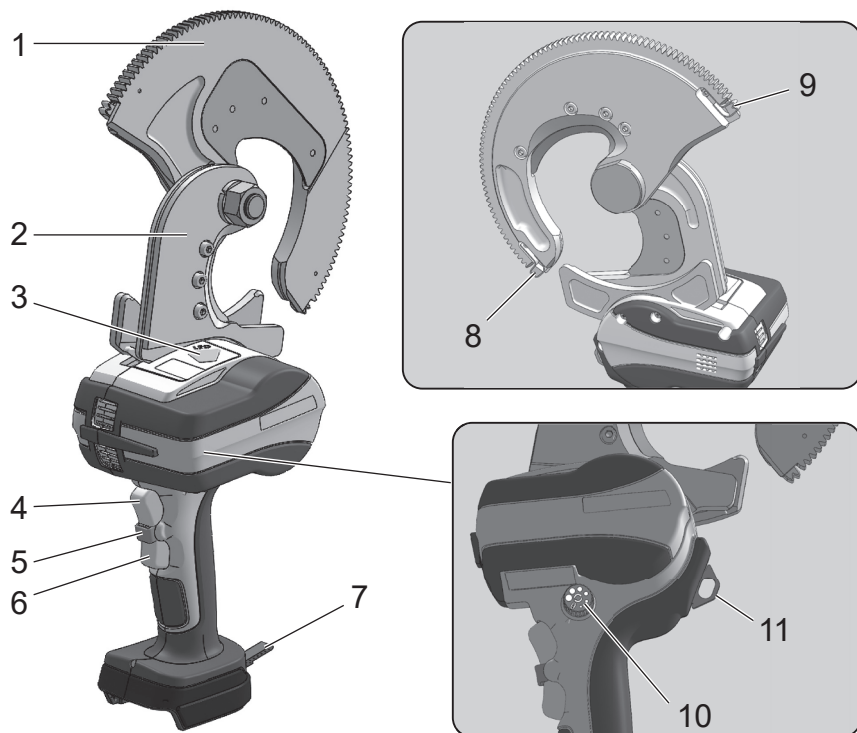

## Кофер



\* Ова алатка је пројектована за Makita литијум-јонску батерију од 18 V.

1	Покретно сечиво	7	Трака за качење
2	Непокретно сечиво	8	Вођица зупчаника (А)
3	LED радно светло	9	Вођица зупчаника (В)
4	Прекидач рада унапред	10	Точкић за подешавање
5	Закључавање прекидача	11	Прстен за качење
6	Прекидач рада уназад	—	—

# Батерија

## Батерија

- Функција за заштиту батерије може бити активирана у тренутку куповине јер батерија није довољно напуњена. (Будите пажљиви јер овај производ може почети да ради ако укључите прекидач.) Пре употребе правилно напуните батерију брзим пуњачем.
- Ако не користите производ, поставите поклопац батерије. Тако ћете заштитити батерију од воде и прашине.
- Немојте поново пунити батерију која је већ потпуно напуњена.

## Да бисте продужили радни век батерије

- Када осетите да алатка ради мањом снагом, прекините рад и замените батерију.
- Немојте поново пунити батерију која је већ потпуно напуњена.
- Пуните батерију у опсегу амбијенталне температуре од 10°C до 40°C.
- Када се батерија загреје, рецимо одмах након употребе, препоручујемо вам да је убаците у пуњач да се охлади и напуните.
- Ако дуже време нећете користити литијум-јонску батерију (бар 6 месеци), препоручујемо да је напуните, а затим одложите.

## Прикупљање батерија

- Половне батерије се прикупљају ради рециклаже. Однесите батерију у продавници у којој сте купили производ или Makita продајни салон.



Рециклирајте литијум-јонску батерију

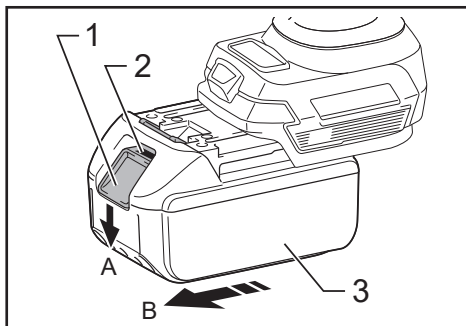

► 1. Дугме 2. Црвени део 3. Батерија

## Индикација преосталог капацитета батерије

Само за батерије са индикатором

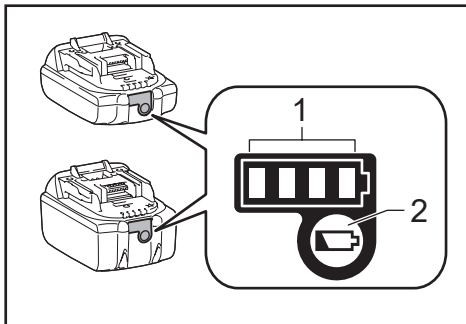

► 1. Индикаторске лампце  
2. Дугме за проверавање

Притисните дугме за проверавање на батерији да бисте видели преостали капацитет батерије. Индикаторске лампце се пале на пар секунди.

## Како да поставите и скинете батерију

### ▲УПОЗОРЕЊЕ:

Правилно поставите батерију у производ. Ако се види црвени део на врху дугмета, батерија није правилно фиксирана на одговарајућем месту. Чврсто притисните батерију док црвени део више не буде видљив.

- Ако се батерија не уметне довољно дубоко, може се откачити и довести до незгоде.
- Да бисте одвојили батерију од овог производа, А. притисните и држите дугме са предње стране батерије и В. повуците батерију да бисте је скинули.
- Приликом стављања батерије, поравнајте батерију са усесима у производу и уметните је до краја тако што ћете обавити поступак уназад. Ако се сада види црвени део на врху дугмета, батерија није правилно фиксирана на одговарајућем месту. Правилно притисните батерију до краја, док црвени део више не буде видљив.

Индикаторске лампце			Преостали капацитет
Светли	Не светли	Трепће	
■	□	▧	75% до 100%
■	■	□	50% до 75%
■	□	□	25% до 50%
■	□	□	0% до 25%
▧	□	□	Промените батерију.
■	■	□	Батерија је можда у квару.
□	□	■	

**НАПОМЕНА:** У зависности од услова употребе и амбијенталне температура, индикација се може мало разликовати од стварног капацитета.

**НАПОМЕНА:** Прва индикаторска лампица (крајња лева) ће трептати када систем за заштиту батерије ради.

## Како се алатка користи

### Постављање батерије

1. Притискајте бравицу и извуците батерију. Да бисте заменили батерију, гурните нову батерију чврсто на место.
2. Када навучете батерију, проверите да ли чврсто стоји у месту тако што ћете је нежно повући. Немојте притискати бравицу док повлачите батерију.

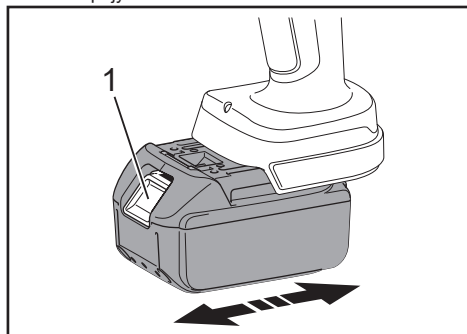

► 1. Бравица

### Радње прекидача

Алатка има систем двостепеног прекидача ради безбедности.

Да бисте активирали режим рада унапред (сечење) и режим рада уназад (уназад), прво притисните бравицу прекидача, а затим притисните прекидач рада унапред/уназад.

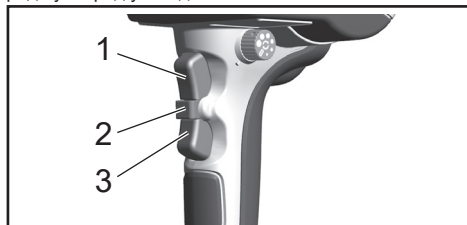

► 1. Прекидач рада унапред 2. Бравица прекидача  
3. Прекидач рада уназад

### LED лампица за помоћ при раду

Ова алатка има LED лампицу која осветљава околину сечива секача. Она светли када је прекидач рада унапред или уназад укључен, а затим се искључује око 10 секунди након што се прекидач отпусти.

### ▲ОПРЕЗ:

- Немојте гледати право у LED лампицу. Дуже гледање у LED лампицу може да вам оштети очи.

### Аларм за празну батерију

Ако је преостали капацитет батерије мали, LED лампица ће трепнути 5 пута када се прекидач рада унапред укључи. Напуните батерију или је замените резервном.

## Радње сечења

### 1. [ DTC102, DTC103 ]

Активирајте прекидач да бисте отворили покретно сечиво.

Користите прекидач рада унапред и уназад да бисте ставили покретно сечиво у неутралан положај.

DTC102

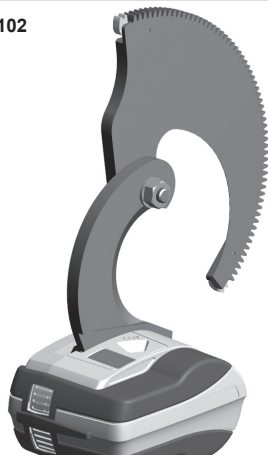

DTC103



2. Користите точкић да бисте омогућили или онемогућили аутоматски рад уназад. Окрените точкић на жељени положај да бисте омогућили аутоматски рад уназад или га окрените у искључен положај да бисте га онемогућили.

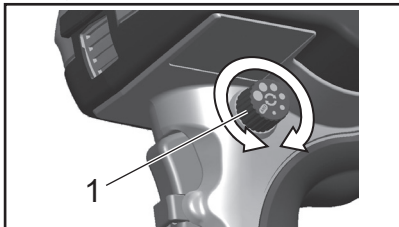

► 1. Точкић

### Функција аутоматског рада уназад

Када се аутоматски рад уназад омогући, мотор кочи након пресецања кабла. Када се прекидач рада унапред отпусти, покретно сечиво се аутоматски враћа на положај подешен помоћу точкића.

Могу се подешавати 6 нивоа отвора. (Величина отвора је водич.)

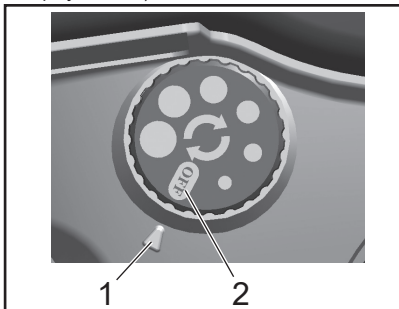

► 1. Величина отвора 2. Не светли

### ⚠ОПРЕЗ:

- Аутоматски рад уназад се неће активирати ако се прекидач режима рада унапред отпусти пре него што се сечење заврши.
- Аутоматски рад уназад се неће активирати са финим електричним каблом од 60 mm<sup>2</sup> или мање.
- Пречник отварања се може разликовати у зависности од преосталог напона батерије.

3. [ DTC102, DTC103 ]

Постављање струјног кабла у отвор покретног сечива.

Поставите кабл за сечење на непокретно сечиво и затворите покретно сечиво око кабла. Уведите покретно сечиво руком тако да зупци зупчаника дођу до погонског механизма уређаја.

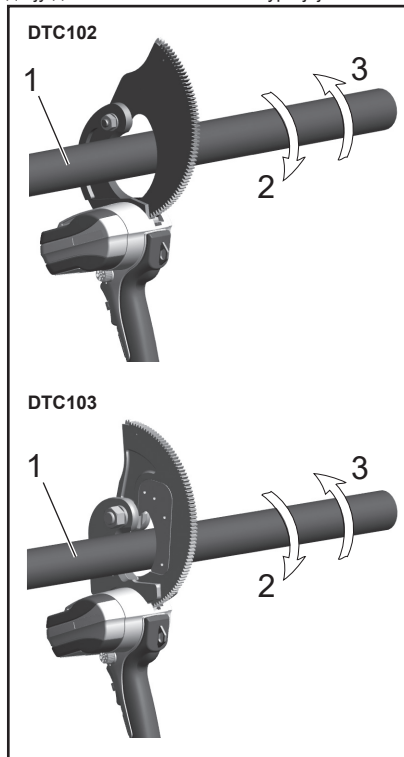

- 1. Кабл 2. Ротација сечења  
3. Обрнута ротација

4. Коришћење прекидача рада унапред и сечење електричног кабла.

Држите прекидач рада унапред док се сечење не заврши.

5. Уклањање отпадака након сечења.

Када завршите сечење, уклоните отпатке и опилке на сечиву.

**⚠ОПРЕЗ:**

• **Дужи рад**

Ради заштите мотора, престаните са коришћењем алатке када се област око налепнице упозорења загреје. Да бисте наставили да користите алатку, ставите алатку на 50 минута на хладно место са добром вентилацијом док се не охлади.

• **Заштита од пренапона/преоптерећења се такође може активирати када користите алатку у оквиру капацитета сечења.**

Радна температура, дужина кабла, савијање и други фактори могу да утичу на учинак алатке.

• **Ако LED лампица трепне 6 или више пута, то указује на грешку штампане плоче.**

Обратите се продавцу.

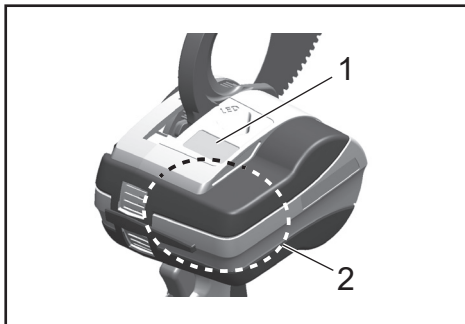

- 1. Налепница са упозорењем  
2. Област упозорења на велику топлоту

**⚠ОПРЕЗ:**

- **DTC102 је само за бакарне и алуминијумске сајле. Немојте користити DTC102 за челик, ACSR нити друге челичне материјале.**

**Функција заштите од пренапона**

Ако дође до примене пренапона због сечења кабла изван спецификације, функција заштите од пренапона се активира и зауставља мотор. Да бисте опоравили уређај, отпустите прекидач рада унапред.



## Замена резервних делова

Да бисте сами заменили вођицу зупчаника, пратите поступак у наставку.

### **⚠ОПРЕЗ:**

- Обавезно извадите батерију из главног уређаја пре мењања вођице зупчаника.
- Ако је вођица зупчаника оштећена или производи неправилан звук, одмах је замените. Ако наставите да користите производ са оштећеном вођицом зупчаника, може доћи до оштећења унутрашњих зупчаника.

### Замена вођице зупчаника

1. Скидање вођице зупчаника  
Помоћу имбус кључа одвијте вијак са шестоугаоном рупом (М3 × 3) и скините вођицу зупчаника.
2. Постављање вођице зупчаника  
Поставите нову вођицу зупчаника и чврсто затегните вијак.

DTC102

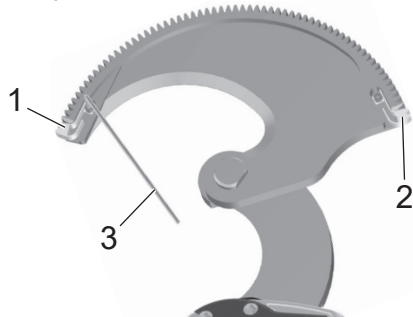

DTC103

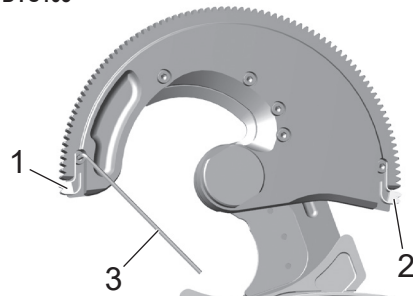

- 1. Вођица зупчаника (А) 2. Вођица зупчаника (В)  
3. Имбус кључ

## Замена резервних делова (DTC103)

Да бисте сами заменили сечиво, пратите поступак у наставку.

### **⚠ОПРЕЗ:**

- Обавезно извадите батерију из главне јединице пре замене сечива.

### Замена сечива

1. Скините вијке са покретног или непокретног оквира.
2. Замените сечиво новим и заврните вијке.

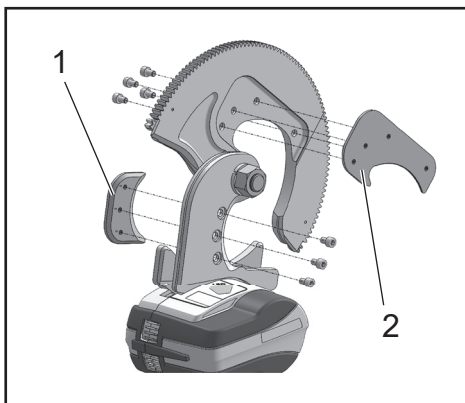

- 1. Заменско сечиво 2. Заменско сечиво

# Необавезни прибор

## • Трака за раме (161347-8)

Ова трака за раме се користи прикључивањем на траку за качење ове алатке.

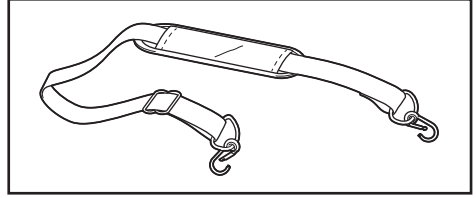

## Одржавање/преглед

- Имајте на уму да занемаривање свакодневног одржавања/прегледа може довести до квара алатке.
- Избегавајте држање алатке у влажној средини ради несметаног рада алатке и спречавања рђања.
- Ако се алатка оштети током нормалне употребе (10.000 операција или више, 1.000 резова или више), немојте настављати рад просто након замене само оштећеног дела, јер је дошао до краја радног века.
- Када се пластични део испрља, обришите га меком крпом навлаженом сапуњавом водом.
- Када се батерија одлаже сама, обавезно ставите поклопце терминала прибора на терминал да бисте спречили кратак спој.
- Препоручујемо да предате алатку произвођачу отприлике једном сваке две године ради безбедносног прегледа (који се наплаћује). Детаљне информације затражите од продавца.
- Покретно и непокретно сечиво су потрошни делови. Ти делови нису обухваћени гаранцијом.

## Спецификације

Акумулаторски секач каблова	DTC102		DTC103
Највећи пречник за сечење	Само обојени материјали (AL или Cu)	Нит Cu	ACSR AL550 mm <sup>2</sup> /ST70 mm <sup>2</sup>
	φ 65 mm	φ 47 mm	
Електромотор	Мотор са једносмерном струјом		
Димензије	117 (Д) × 357 (В) × 228 (Ш) (mm)		117 (Д) × 356 (В) × 240 (Ш) (mm)
Тежина	2,8 kg		4,8 kg

### ⚠ОПРЕЗ:

- DTC102 је само за бакарне и алуминијумске сајле. Немојте користити DTC102 за челик, ACSR нити друге челичне материјале.

## Декларација о усаглашености

### Само за европске земље

Декларације о усаглашености су наведене у додатку А овог приручника.

**⚠️ AVERTISMENT:** Citiți și înțelegeți toate instrucțiunile și informațiile despre siguranță din acest ghid al operatorului și din instrucțiuni. Utilizarea în alte scopuri decât cele pentru care unealta a fost concepută poate duce la vătămări corporale grave sau deces.

- **Vă mulțumim pentru achiziționarea acestui clește de tăiat cabluri cu acumulator.**
- **Citiți cu atenție și în întregime acest manual înainte de a încerca să utilizați dispozitivul. După ce ați citit manualul de instrucțiuni, păstrați-l într-un loc ușor accesibil.**
- **Descriere**  
Cleștele mecanic funcționează pe baza unui acumulator și este destinat tăierii cablurilor utilizate în prezent în sectorul industrial.

## Măsurile de siguranță

**⚠️ AVERTISMENT:** Citiți toate avertismentele și instrucțiunile cu privire la siguranță. Nerespectarea avertismentelor și a instrucțiunilor poate duce la electrocutare, incendiu și/sau vătămări grave.

**Păstrați toate avertismentele și instrucțiunile pentru a le putea consulta ulterior.**

**⚠️ AVERTISMENT:** Utilizarea incorectă a acestui produs poate cauza decesul sau vătămarea gravă a utilizatorului.

### 1) Siguranța zonei de lucru

- a) Păstrați curățenia la locul de muncă și asigurați iluminarea corespunzătoare. Dezordinea sau locurile întunecate favorizează producerea accidentelor.
- b) Nu utilizați uneltele electrice în atmosfere explozive, de exemplu în prezența lichidelor, gazelor sau pulberilor inflamabile. Uneltele electrice generează scântei, care pot provoca aprinderea pulberilor sau vaporilor.
- c) Nu lăsați copii și persoanele străine să stea în apropierea zonei de utilizare a uneltei electrice. Distragerea atenției vă poate face să pierdeți controlul asupra uneltei.

### 2) Siguranța electrică

- a) Fișele cablurilor de alimentare trebuie să se potrivească prizelor de curent. Nu modificați fișa. Nu folosiți adaptoare pentru uneltele electrice cu împământare. Fișele nemodificate și prizele potrivite reduc pericolul de electrocutare.
- b) În timpul funcționării echipamentului, evitați contactul fizic cu obiecte supratereane sau subterane, de exemplu țevi, conducte de încălzire, mașini de gătit, frigider. Pericolul de electrocutare este mai mare atunci când corpul dvs. nu este izolat electric.
- c) Nu expuneți uneltele electrice la ploaie sau umezeală. Apa care pătrunde în unealtă poate mări pericolul de electrocutare.

- d) Nu utilizați cablul în alte scopuri, de exemplu pentru a transporta, trage sau scoate din priză echipamentul.  
Feriți cablul de sursele de căldură, de ulei, de marginile ascuțite sau de piesele mobile. Un cablu deteriorat sau încurcat poate crește riscul de electrocutare.
- e) Atunci când utilizați o unealtă electrică în aer liber, folosiți un prelungitor special destinat utilizării în aer liber. Utilizarea unui astfel de cablu reduce pericolul de electrocutare.
- f) Dacă nu puteți evita utilizarea unei unelte electrice într-un loc umed, folosiți o sursă de alimentare prevăzută cu un dispozitiv de curent rezidual (RCD). Utilizarea unui RCD reduce pericolul de electrocutare.

### 3) Siguranța personală

- a) Fiți vigilenți, concentrați-vă asupra lucrării pe care o efectuați și fiți raționali și logici atunci când utilizați o unealtă electrică.  
Nu folosiți uneltele electrice atunci când sunteți obosit(ă) sau vă aflați sub influența drogurilor, alcoolului sau medicamentelor. O clipă de neatenție în timpul utilizării uneltelor electrice poate duce la vătămări corporale grave.
- b) Purtați echipament individual de protecție. Purtați în permanență dispozitive de protecție a ochilor. Echipamentul de protecție - mască antipraf, încălțăminte de protecție cu talpă antiderapantă, cască, dispozitive de protecție auditivă - purtat în funcție de condițiile de lucru reduce vătămările corporale.
- c) Împiedicați pornirea accidentală. Asigurați-vă că butonul de pornire/oprire este în poziția de oprire înainte de a introduce în priză cablul de alimentare și/sau de a cupla acumulatorul și înainte de a ridica sau transporta unealta. Transportarea uneltelor electrice cu degetul pe butonul de pornire/oprire sau introducerea în priză cu butonul în poziția de pornire favorizează accidentele.
- d) Îndepărtați cheile de reglare înainte de a porni unealta electrică. O cheie fixată pe o piesă rotativă a uneltei electrice poate provoca vătămări corporale.

- e) Mențineți o poziție normală a corpului. Adoptați o poziție stabilă și păstrați-vă echilibrul în permanență. Astfel, veți putea controla mai bine unealta electrică în situații neașteptate.
  - f) Purtați îmbrăcăminte adecvată. Nu purtați haine largi sau bijuterii. Nu țineți părul, îmbrăcămintea și mânușile în apropierea pieselor aflate în mișcare. Îmbrăcămintea largă, bijuteriile sau părul lung nestrâns pot fi prinse de piesele aflate în mișcare.
  - g) Dacă sunt incluse accesoriile pentru racordarea unui dispozitiv de aspirare și colectare a prafului, asigurați-vă că sunt corect racordate și utilizate. Utilizarea unui dispozitiv de aspirare poate reduce pericolul legate de prezența prafului în aer.
  - h) Nu ignorați respectarea principiilor de siguranță bazându-vă pe faptul că sunteți familiarizat cu uneltele în urma utilizării îndelungate. Neglijența poate cauza vătămări corporale grave într-o fracțiune de secundă.
- h) Mânerile și suprafețele de priză trebuie să fie în permanență uscate, curate și fără urme de ulei sau grăsime. Mânerile și suprafețele de priză alunecoase împiedică manevrarea și controlul uneltei în condiții de siguranță în situații neprevăzute.

## 5) Utilizarea și întreținerea uneltelor cu acumulator

- a) Încărcați acumulatorul numai cu încărcătorul specificat de producător. Un încărcător potrivit pentru un anumit model de set de acumulatori poate reprezenta un pericol de incendiu dacă este utilizat cu un alt acumulator.
  - b) Utilizați numai acumulatori special concepuți pentru uneltele electrice. Utilizarea altor tipuri de acumulatori poate provoca incendii și vătămări corporale.
  - c) Atunci când nu utilizați acumulatorul, nu îl păstrați laolaltă cu obiecte metalice, de exemplu agrafe pentru hârtie, monede, chei, cuie, șuruburi sau alte obiecte metalice mici, care pot realiza o conexiune între borne. Scurtcircuitarea bornelor acumulatorului poate provoca arsuri sau incendii.
  - d) Dacă acumulatorul este lovit sau scăpat, electrolitul se poate scurge; evitați contactul cu electrolitul. Dacă atingeți din greșeală electrolitul, spălați-vă cu apă. În cazul contactului cu ochii, solicitați asistență medicală.  
Electrolitul scurs din acumulator poate provoca iritații sau arsuri.
  - e) Nu utilizați acumulatori sau unelte defecte ori modificate. Acumulatorii defecti sau modificați pot avea manifestări neașteptate care pot produce incendii, explozii sau vătămări corporale.
  - f) Nu expuneți acumulatorul sau unealta la foc sau la temperaturi excesive. Expunerea la foc sau la temperaturi de peste 130 °C poate provoca o explozie.
  - g) Respectați toate instrucțiunile de încărcare și nu încărcați acumulatorul sau unealta la temperaturi care depășesc intervalul specificat în instrucțiuni. Încărcarea necorespunzătoare sau la temperaturi în afara intervalului specificat poate deteriora acumulatorul și crește pericolul de incendiu.
- ## 6) Reparațiile
- a) Încredințați lucrările de reparație unei persoane autorizate, care să utilizeze numai piese de schimb identice. Astfel, veți avea garanția că siguranța uneltei electrice nu este afectată.
  - b) Nu reparați acumulatorii defecti. Repararea acumulatorilor trebuie efectuată exclusiv de producător sau agenții de service autorizați.
- Țineți unealta electrică de suprafețele de priză izolate atunci când efectuați o operațiune în decursul căreia este posibil ca piesa de fixare să atingă cabluri ascunse. Dacă piesele de fixare ating un cablu sub tensiune, părțile metalice neizolate ale uneltei se pot încălzi electric, iar operatorul se poate electrocuta.

## Utilizați încărcătorul și acumulatorii Makita originali.

- Utilizați acumulatorul original pentru această unealtă.

- Nu încărcăți acumulatorul la un alt încărcător. În caz contrar, acesta se poate fisura și poate cauza un accident sau vătămări corporale.

### **Încărcați acumulatorul în maniera corectă.**

- Conectați încărcătorul inclus la o sursă de alimentare cu tensiunea nominală indicată.
- Nu încărcăți acumulatorul la o sursă de alimentare de c.c. sau la un generator acționat de motor. În caz contrar, se poate genera căldură excesivă, care poate cauza un incendiu.
- Nu încărcăți acumulatorul atunci când temperatura mediului înconjurător, acumulatorului sau încărcătorului este sub 0 °C sau peste 40 °C. În caz contrar, acumulatorul se poate fisura sau se poate produce un incendiu.
- Încărcați acumulatorul într-un loc bine aerisit.
- Nu acoperiți acumulatorul cu material textil în timpul încărcării. În caz contrar, acumulatorul se poate fisura sau se poate produce un incendiu.
- După încărcare, nu uitați să scoateți din priză cablul de alimentare. În caz contrar, se poate produce un șoc electric sau un incendiu.

### **Nu îndreptați cleștele spre persoane în timpul utilizării.**

- În caz contrar, se pot produce vătămări corporale.

### **Nu scurtcircuitați bornele acumulatorului.**

- Atunci când depozitați doar acumulatorul, acoperiți bornele cu capacul aferent pentru a evita scurtcircuitarea. Asigurați-vă că alte piese metalice, de exemplu, șuruburi, cuie etc., nu vor scurtcircuita bornele acumulatorului.

### **Nu expuneți acumulatorul la flăcări.**

- În caz contrar, se poate fisura sau lichidul periculos poate curge.

### **Nu folosiți unealta pe piese aflate sub tensiune.**

- Unealta nu este izolată. Utilizarea în locuri aflate sub tensiune poate duce la electrocutare.
- Nu atingeți ștecărul sau acumulatorul cu mâinile ude. În caz contrar, riscați să vă electrocuțați.

### **Scoateți acumulatorul din unealtă în următoarele situații:**

- Atunci când nu utilizați unealta sau în vederea reparării
- Atunci când înlocuiți piesele uzate cu piese de schimb
- În alte situații considerate periculoase  
Nerespectarea acestor avertizări poate duce la pornirea accidentală a unelei și poate cauza vătămări corporale.

### **Pornirea neprevăzută a unelei.**

- Atunci când transportați unealta, nu țineți degetele în apropierea butonului de pornire. Pornirea neprevăzută a unelei poate cauza vătămări corporale.

### **Utilizați numai accesoriile specificate.**

- Nu folosiți alte accesorii decât cele menționate în prezentul manual de instrucțiuni sau în catalogul nostru. În caz contrar, se pot produce accidente sau vătămări corporale.

### **Purtați echipament individual de protecție.**

- Purtați ochelari de protecție în timpul utilizării. Purtați mască dacă se degajă mult praf în timpul utilizării. În timpul tăierii pot sări bucăți mici, care pot cauza vătămări corporale.

### **Nu priviți direct în ledul indicator al funcționării.**

- Vă poate afecta vederea.

### **Țineți cont de mediul în care utilizați unealta.**

- Nu utilizați unealta, încărcătorul sau acumulatorul în ploaie sau într-un loc ud sau cu umiditate ridicată. În caz contrar, se poate produce un șoc electric sau se poate degaja fum.
- Utilizați unealta într-un loc suficient de luminos. Utilizarea unelei într-un loc întunecat poate duce la accidente.
- Nu utilizați și nu încărcăți acumulatorul în prezența lichidelor sau gazelor inflamabile. În caz contrar, se poate produce o explozie sau un incendiu.

### **Păstrați curățenia la locul de muncă.**

- Locurile și bancurile dezordonate pot cauza accidente.

### **Nu lăsați copiii să se apropie de unealtă.**

- Interziceți altor persoane în afară de operatori să atingă unealta și cablul încărcătorului. Interziceți accesul altor persoane în zona de lucru. În caz contrar, se pot produce vătămări corporale.

### **Atunci când nu utilizați unealta, depozitați-o în mod corespunzător.**

- Păstrați unealta într-un loc cu umiditate scăzută și la o înălțime la care copiii nu pot ajunge sau într-un loc care poate fi înlocuit. În caz contrar, se pot produce accidente.
- Nu păstrați unealta sau acumulatorul în locuri în care temperatura poate urca până la sau chiar depăși 40 °C (în trusă metalică, în mașină pe timpul verii etc.). În caz contrar, acumulatorul se poate defecta și poate degaja fum sau se poate aprinde.

### **Nu suprasolicitați unealta.**

- Efectuați lucrarea conform capacității unelei, pentru o funcționare eficientă și în condiții de siguranță. Suprasolicitarea unelei poate cauza accidente.
- Nu utilizați unealta într-o manieră irezonabilă care cauzează blocarea motorului. În caz contrar, se poate degaja fum sau unealta se poate aprinde.

### **Utilizați unealta adecvată lucrării efectuate.**

- Nu utilizați unealta în ale scopuri decât cele pentru care a fost concepută. În caz contrar, se pot produce vătămări corporale.

### **Purtați îmbrăcăminte adecvată atunci când utilizați unealta.**

- Nu purtați haine largi sau accesorii, de exemplu, lănișor. Astfel de articole pot fi prinse de piesele în mișcare, piesele rotative sau asemănătoare.
- Atunci când utilizați unealta în aer liber, se recomandă să purtați mănuși din cauciuc și încălțăminte antiderapantă. Mănușile obișnuite și încălțăminte a talpă netedă pot duce la vătămări corporale.

- Dacă aveți părul lung, acoperiți-l cu o cască sau bonetă. În caz contrar, părul vi se poate prinde în piesele în mișcare, piesele rotative sau asemănătoare.

### **Nu utilizați unealta în poziții neobișnuite.**

- Adoptați o poziție stabilă și păstrați-vă echilibrul în permanență. În caz contrar, puteți cădea și puteți suferi vătămări corporale.

### **Fiți vigilent și foarte atent la lucrarea pe care o efectuați.**

- Atunci când utilizați unealta, aveți grijă la maniera în care o manevezați, modul de funcționare și zona înconjurătoare și efectuați operațiunea cu atenție. În caz contrar, se pot produce accidente sau vătămări corporale.
- Nu utilizați unealta sub influența alcoolului. În caz contrar, se pot produce accidente sau vătămări corporale.
- Nu utilizați unealta dacă aveți o condiție fizică precară. În caz contrar, se pot produce accidente sau vătămări corporale.

### **Nu bruscați cablul de alimentare al încărcătorului.**

- Nu transportați încărcătorul ținându-l de cablu și nu îl trageți brusc pentru a-l scoate din priză.
- Feriți cablul de surse de căldură, ulei și margini ascuțite.
- Asigurați-vă că în zona în care se află încărcătorul nu există obiecte din cauza cărora puteți călca pe cablu sau vă puteți împiedica în cablu. În caz contrar, se pot produce șocuri electrice sau scurtcircuit care poate provoca aprinderea.

### **Folosiți un cablu prelungitor pentru utilizare în aer liber.**

- Dacă utilizați unealta în aer liber, folosiți un cablu prelungitor rezistent cu manta din cauciuc.

### **Efectuați cu atenție operațiunile de întreținere.**

- Respectați instrucțiunile din manual atunci când montați piesele de schimb. În caz contrar, se pot produce vătămări corporale.
- Verificați periodic cablul de alimentare al încărcătorului. În cazul în care cablul este deteriorat, solicitați repararea acestuia la centrul de service autorizat. În caz contrar, se pot produce șocuri electrice sau scurtcircuit care poate provoca aprinderea.
- Dacă folosiți un cablu prelungitor, verificați-l periodic. Dacă acesta este deteriorat, înlocuiți-l cu unul nou. În caz contrar, se pot produce șocuri electrice sau scurtcircuit care poate provoca aprinderea.
- Mănerul trebuie să fie în permanență uscat și curat și ferit de ulei și vaselină. În caz contrar, se pot produce vătămări corporale.

### **Verificați dacă există piese deteriorate.**

- Înainte de a utiliza unealta, verificați să nu existe nicio piesă defectă sau deteriorată. Asigurați-vă că unealta și toate componentele funcționează normal.
- Verificați alinierea, prinderea, integritatea și montarea pieselor mobile și orice altă situație care ar putea influența funcționarea uneltei.

- Nu utilizați încărcătorul dacă ștecărul sau cablul de alimentare este deteriorat sau dacă încărcătorul a căzut și s-a deteriorat. În caz contrar, se pot produce șocuri electrice sau scurtcircuit care poate provoca aprinderea.

Dacă este deteriorat, încărcătorul trebuie reparat în mod corespunzător sau înlocuit la un centru de service autorizat, dacă nu se specifică altfel în prezentul manual de instrucțiuni. Solicitați înlocuirea butoanelor defecte la un centru de service autorizat. Nu utilizați unealta dacă butonul de pornire/oprire nu funcționează. Unealta poate să nu funcționeze normal, ceea ce poate cauza vătămări corporale.

### **Adresați-vă centrului de service autorizat pentru reparare.**

- Nu demontați, nu reparați și nu modificați unealta, încărcătorul sau acumulatorul. În caz contrar, unealta se poate aprinde sau poate funcționa anormal, ceea ce poate duce la vătămări corporale.
- Dacă unealta se încinge sau identificați vreo anomalie, solicitați verificarea sau repararea.
- Această unealtă este fabricată în conformitate cu cerințele de siguranță relevante. Nu încercați să modificați acest produs.
- Solicitați repararea uneltei la un centru de service autorizat. Reparațiile se vor efectua numai de către o persoană autorizată, cu piese de schimb originale; în caz contrar, utilizatorul se poate afla într-un real pericol.

# Măsuri de precauție la utilizarea cleștelui de tăiat cabluri cu acumulator

- Când utilizați această unealtă, urmați instrucțiunile de mai jos:

## Măsuri de precauție pentru unealtă

- **Nu depășiți niciodată capacitatea maximă de tăiere.**

Dați dovadă de prudență, pentru că, în caz contrar, unealta se poate defecta. (vezi pagina 194)

- **Nu atingeți tăișul lamelor mobile sau fixe.**

În caz contrar, se pot produce vătămări corporale.

- **Nu tăiați niciodată firele sub tensiune (cablurile electrice care conduc electricitatea).**

- **Nu lăsați unealta să cadă și evitați loviturile excesive.**

Structura internă a fost fabricată cu precizie pentru a fi compactă și ușoară, prin urmare este posibil să nu funcționeze corect dacă este lovită.

- **Nu utilizați unealta pe timp de ploaie.**

Lama poate rugini, tăișul se poate toci sau unealta se poate defecta.

- **Nu tăiați surplusurile de 50 mm sau mai puțin.**

Dacă se taie surplusurile de la capetele cablurilor PCC și ale altor cabluri până la o lungime extrem de mică, există riscul de a tăia și conductoarele.

- **Nu apăsați cu forță în direcția inversă celei în care tăiați.**

Tăiați întotdeauna în linie dreaptă. În caz contrar, lama se poate deteriora.

- **Țineți bine unealta.**

În caz contrar, se pot produce vătămări corporale.

- **Înainte de a utiliza unealta într-un loc aflat la înălțime, asigurați-vă că nicio persoană nu se află sub dumneavoastră.**

În caz contrar, dispozitivul sau materialele care cad pot cauza accidentări.

- **Înainte de a utiliza unealta, verificați să nu existe defecte sau deteriorări.**

Fisurile sau rupturile pot deteriora lama și pot duce la vătămări corporale.

- **Luați pauze.**

Tăierea continuă, fără pauză, menține motorul la o temperatură ridicată, iar motorul și acumulatorul se pot supraîncălzi și, ulterior, defecta. Luați pauze din când în când pe durata utilizării.

- **Temperaturile ambiante scăzute (10 °C sau mai puțin) pot cauza întărirea cablului, care devine astfel greu de tăiat chiar și la capacitatea de tăiere maximă.**

- **Curățați unealta cu aer comprimat sau metode similare după fiecare utilizare.**

Aveți grijă ca bucățile rămase de la tăiere și alte resturi să nu pătrundă în unealtă prin deschizătură (mecanismul de acționare a lamei mobile).

- **Nu tăiați cabluri electrice cu fir de 1 mm în diametru.**

În caz contrar, lama se poate prinde în cablul electric și se poate bloca.

## Măsuri de precauție la utilizarea acumulatorului

- Nu scurtcircuitați bornele.

- Feriți acumulatorul de apă, ulei și solvenți organici.

- Nu demontați și nu modificați acumulatorul.

- Dacă eliminați acumulatorul, nu îl aruncați în foc și nu îl aruncați împreună cu deșeurile menajere. (Promovăm reciclarea.)

- Nu aruncați acumulatorul și nu îl lăsați să cadă.

- Nu lăsați acumulatorul în locuri în care temperatura atinge sau poate depăși 40 °C pentru o perioadă de timp îndelungată.

- Nu scurtcircuitați acumulatorul prin depunerea de impurități sau praf pe borne, deoarece va funcționa defectuos. Dacă borna este corodată, nu utilizați acumulatorul.

- Acumulatorul este prevăzut cu o funcție de protecție care oprește alimentarea, pentru a-i prelungi durata de viață. Motorul se poate opri atunci când nivelul de încărcare a acumulatorului este scăzut, chiar dacă se ține apăsat butonul de pornire în timpul utilizării acestei unealte. Acest fenomen nu este însă cauzat de vreo defecțiune, ci de funcția de protecție. Într-o astfel de situație, încărcăți imediat acumulatorul.

## Măsuri de precauție pentru încărcător

- Acest încărcător dispune de o lampă indicatoare (led multicolor) care arată starea de încărcare a acumulatorului.

- Nu scurtcircuitați încărcătorul prin depunerea de impurități sau praf în fanta de introducere, deoarece va funcționa defectuos. Dacă borna metalică este corodată, nu utilizați încărcătorul.

## SIMBOLURI DE AVERTIZARE



Înainte de a utiliza unealta, citiți cu atenție instrucțiunile din acest manual.



Zonă de avertizare asupra temperaturii ridicate

Pentru protecția motorului, nu utilizați dacă zona de avertizare devine fierbinte. (vezi pagina 192)



Nu atingeți în timpul funcționării.

## Simboluri



Doar pentru țările din cadrul UE  
Din cauza prezenței componentelor periculoase în echipament, deșeurile de echipamente electrice și electronice, acumulatorii și bateriile pot avea un efect negativ asupra mediului și sănătății umane.

Nu eliminați aparatele electrice și electronice sau bateriile împreună cu gunoii menajer!

În conformitate cu Directiva europeană privind deșeurile de echipamente electrice și electronice, acumulatorii, bateriile și deșeurile de acumulatori și baterii, precum și cu adaptarea sa în legislația națională, deșeurile de echipamente electrice, de baterii și de acumulatori trebuie depozitate separat și eliminate la un centru de colectare separat pentru deșeurile municipale, care respectă reglementările privind protecția mediului.

Acest lucru este indicat prin simbolul care reprezintă o pubelă cu roți barată cu o cruce, aplicat pe echipament.

## Zgomot

Nivelul de zgomot normal ponderat A determinat în conformitate cu EN62841-1:

Nivel de presiune acustică (K=3 dB(A)): 69,5 dB(A)

Nivel de putere acustică (K=3 dB(A)): 78,1 dB(A)

**NOTĂ:** Valoarea (valorile) totală(e) a (ale) emisiilor de zgomot declarate a(u) fost măsurată(e) în conformitate cu o metodă de test standard și poate (pot) fi utilizată(e) pentru compararea unei unelte cu alta.

**NOTĂ:** Valoarea (valorile) totală(e) a (ale) emisiilor de zgomot declarate poate (pot) fi, de asemenea, utilizată(e) într-o evaluare preliminară a expunerii.

**AVERTIZARE:** Purtați echipament de protecție pentru urechi.

**AVERTIZARE:** Emisiile de zgomot în timpul utilizării efective a unelei electrice poate diferi de valoarea (valorile) nivelului declarat, în funcție de modul în care unealta este utilizată, în special ce fel de piesă este prelucrată.

**AVERTIZARE:** Asigurați-vă că identificați măsurile de siguranță pentru a proteja operatorul, acestea fiind bazate pe o estimare a expunerii în condiții reale de utilizare (luând în considerare toate părțile ciclului de operare, precum timpii în care unealta a fost oprită, sau a funcționat în gol, pe lângă timpul de declanșare).

## Vibrații

Valoarea totală a vibrațiilor (suma vectorilor tri-axiali) determinată conform EN62841-1:

Mâner: 0,3 m/s<sup>2</sup>

Marjă de eroare (K): 1,5 m/s<sup>2</sup>

**NOTĂ:** Valoarea (valorile) totală(e) a (ale) nivelului de vibrații declarat a (au) fost măsurată(e) în conformitate cu o metodă de test standard și poate (pot) fi utilizată(e) pentru compararea unei unelte cu alta.

**NOTĂ:** Valoarea (valorile) totală(e) a (ale) nivelului de vibrații declarat poate (pot) fi, de asemenea, utilizată(e) într-o evaluare preliminară a expunerii.

**AVERTIZARE:** Nivelul de vibrații în timpul utilizării efective a unelei electrice poate diferi de valoarea (valorile) nivelului declarat, în funcție de modul în care unealta este utilizată, în special ce fel de piesă este prelucrată.

**AVERTIZARE:** Asigurați-vă că identificați măsurile de siguranță pentru a proteja operatorul, acestea fiind bazate pe o estimare a expunerii în condiții reale de utilizare (luând în considerare toate părțile ciclului de operare, precum timpii în care unealta a fost oprită, sau a funcționat în gol, pe lângă timpul de declanșare).



# Acumulatorul și încărcătorul compatibile

Acumulator	BL1815N / BL1820B / BL1830B / BL1840B / BL1850B / BL1860B
Încărcător	DC18RC / DC18RD / DC18RE / DC18SD / DC18SE / DC18SF / DC18SH / DC18WC

- Este posibil ca unele dintre modelele de acumulatori și încărcătoare enumerate mai sus să nu fie disponibile în regiunea dumneavoastră.
- Pentru încărcarea acumulatorului, citiți manualul de instrucțiuni al încărcătorului.

**⚠️ AVERTISMENT:** Utilizați numai acumulatorii și încărcătoarele enumerate mai sus. Utilizarea altor tipuri de acumulatori și încărcătoare poate provoca incendii și/sau vătămări corporale.

## Instrucțiuni de siguranță importante pentru acumulator

1. Înainte de a utiliza acumulatorii, citiți toate instrucțiunile și marcajele de avertizare de pe (1) încărcător, (2) acumulator și (3) produsul cu care va fi utilizat acumulatorul.
2. Nu demontați și nu modificați acumulatorul. Se poate produce un incendiu sau o explozie ori se poate degaja căldură în exces.
3. Dacă durata de funcționare se reduce prea mult, opriți imediat unealta. Poate avea loc o supraîncălzire, se pot produce arsuri sau chiar o explozie.
4. Dacă electrolitul vă pătrunde în ochi, clătiți cu apă curată și consultați de urgență medicul. În caz contrar, vă puteți pierde vederea.
5. Nu scurtcircuitați acumulatorul:
  - (1) Nu atingeți bornele cu un material conducător de electricitate.
  - (2) Nu păstrați acumulatorii în același loc cu alte obiecte metalice, cum ar fi cuie, monede etc.
  - (3) Nu expuneți acumulatorul la apă sau ploaie.Un acumulator scurtcircuitat poate provoca un flux intens de curent electric, supraîncălzire, arsuri sau chiar o pană de curent.
6. Nu păstrați și nu utilizați unealta și acumulatorii în locuri în care temperatura poate atinge sau depăși 50 °C (122 °F).
7. Nu incinerati acumulatorul nici măcar atunci când prezintă deteriorări grave sau este complet uzat. Acumulatorul poate exploda.
8. Nu bateți cuie în acumulator, nu îl tăiați, striviți sau aruncați, nu îl lăsați să cadă și nu îl loviți cu obiecte dure. Astfel de acțiuni pot duce la producerea unui incendiu sau a unei explozii ori se poate degaja căldură în exces.
9. Nu utilizați un acumulator defect.
10. Acumulatorii litiu-ion încorporați trebuie să îndeplinească prevederile legislației referitoare la mărfurile periculoase.  
În cazul transportului comercial, efectuat de terțe părți sau firme de curierat, se vor respecta cu strictețe cerințele speciale menționate pe etichete și pe ambalaj.  
Pentru pregătirea obiectului care va fi expedit, este necesară consultarea unui specialist în materiale periculoase. De asemenea, se vor respecta și eventualele regulamente naționale mai elaborate.  
Acoperiți cu bandă sau mascați contactele expuse și ambalați acumulatorul astfel încât acesta să nu se deplaseze în ambalaj.
11. Atunci când aruncați acumulatorul, scoateți-l din unealtă și eliminați-l într-un loc sigur. Respectați legislația locală privind eliminarea acumulatorilor.
12. Utilizați acumulatorul numai cu produsele specificate de Makita. Instalarea acumulatorilor în produse incompatibile poate cauza un incendiu, căldură în exces, explozie sau scurgerea electrolitului.
13. Dacă unealta nu este utilizată pentru o perioadă îndelungată, acumulatorul trebuie scos din unealtă.
14. În timpul utilizării și după utilizare, acumulatorul poate înmagazina căldură, ceea ce poate cauza arsuri sau arsuri la temperaturi scăzute. Atenție la manevrarea acumulatorilor fierbinți.
15. Nu atingeți borna uneltei imediat după utilizare, pentru că poate fi suficient de fierbinte încât să cauzeze arsuri.
16. Îndepărtați imediat așchiile, praful sau pământul de pe bornele, orificiile și canalurile acumulatorului. Acestea pot cauza încălzirea, aprinderea, explozia și funcționarea defectuoasă a uneltei sau acumulatorului, ceea ce poate duce la arsuri sau vătămări corporale.
17. Dacă unealta nu este special proiectată pentru utilizarea în apropierea liniilor de înaltă tensiune, nu utilizați acumulatorul în apropierea liniilor de înaltă tensiune. Unealta sau acumulatorul pot funcționa defectuos sau se pot defecta.

18. Nu lăsați acumulatorul la îndemâna copiilor.

## **PĂSTRAȚI ACESTE INSTRUCȚIUNI.**

### **⚠ATENȚIE:**

- **Utilizați numai acumulatori Makita originali.**

Utilizarea altor mărci de acumulatori decât Makita sau a acumulatorilor modificate poate duce la explodarea acumulatorilor, care poate cauza incendii, vătămări corporale și pagube. De asemenea, garanția Makita pentru unealta și încărcătorul Makita va fi anulată.

### **Instrucțiuni de păstrare a duratei maxime de viață a acumulatorului**

1. **Încărcați acumulatorul înainte de a fi descărcat complet. Opriti întotdeauna funcționarea uneltei și încărcați acumulatorii atunci când observați că unealta nu mai funcționează cu aceeași putere.**
2. **Nu reîncărcați niciodată un acumulator complet încărcat. Supraîncărcarea scurtează durata de viață a acumulatorului.**
3. **Încărcați acumulatorii la o temperatură a încăperii de 10 °C - 40 °C (50 °F - 104 °F). Dacă acumulatorul este fierbinte, lăsați-l să se răcească înainte de a-l încărca.**
4. **Atunci când nu utilizați acumulatorul, scoateți-l din unealtă sau din încărcător.**
5. **Încărcați acumulatorul dacă nu îl utilizați pentru o perioadă lungă de timp (mai mult de șase luni).**

# Denumiri și accesorii

DTC102

## Clește de tăiat cabluri cu acumulator

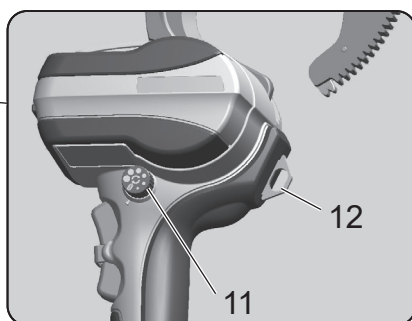
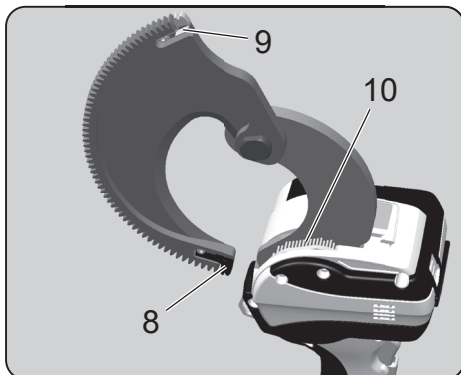
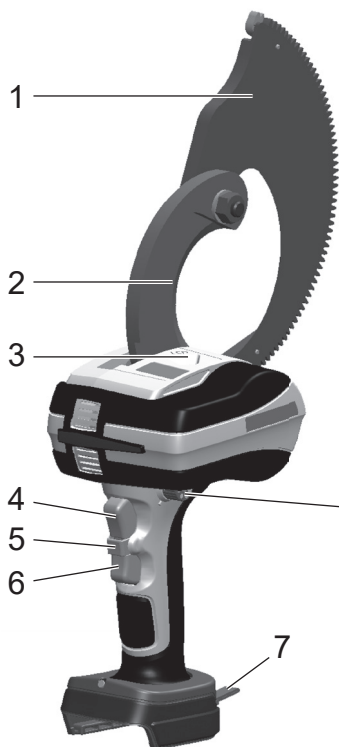

## Trusă de transport



\* Această unealtă este proiectată pentru utilizarea cu acumulatorul litiu-ion de 18 V Makita.

1	Lamă mobilă	7	Curea de transport
2	Lamă fixă	8	Ghidaj pentru dinți (A)
3	Lampă indicatoare cu led	9	Ghidaj pentru dinți (B)
4	Buton de schimbare a direcției de rotire înainte	10	Perie (pentru îndepărtarea prafului)
5	Blocare comutator	11	Buton rotativ
6	Buton de schimbare a direcției de rotire înapoi	12	Agățătoare

## Clește de tăiat cabluri cu acumulator

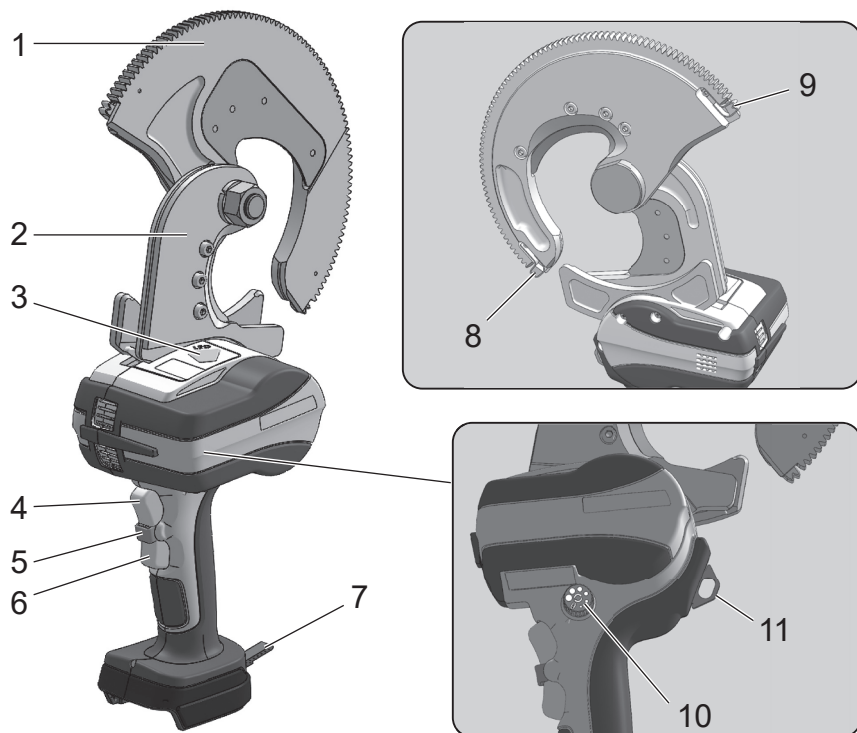

## Trusă de transport



\* Această unealtă este proiectată pentru utilizarea cu acumulatorul litiu-ion de 18 V Makita.

1	Lamă mobilă	7	Curea de transport
2	Lamă fixă	8	Ghidaj pentru dinți (A)
3	Lampă indicatoare cu led	9	Ghidaj pentru dinți (B)
4	Buton de schimbare a direcției de rotire înainte	10	Buton rotativ
5	Blocare comutator	11	Agățătoare
6	Buton de schimbare a direcției de rotire înapoi	—	—

# Acumulatorul

## Acumulatorul

- În momentul achiziționării, este posibil ca funcția de protecție a acumulatorului să fie activată din cauza faptului că acumulatorul nu este încărcat la un nivel suficient. (Vă rugăm să procedați cu atenție, pentru că produsul poate porni dacă apăsați butonul.) Înainte de utilizare, încărcați acumulatorul la nivelul maxim cu încărcătorul rapid.
- Montați capacul compartimentului pentru acumulator atunci când nu utilizați produsul. Acesta protejează acumulatorul împotriva pătrunderii apei și prafului.
- Dacă nu veți utiliza produsul pentru o perioadă lungă de timp, depozitați-l cu acumulatorul scos.

## Pentru a crește durata de viață a acumulatorului

- Atunci când simțiți că unealta nu mai funcționează cu aceeași putere, opriți-o și încărcați acumulatorul.
- Nu reîncărcați acumulatorul complet încărcat.
- Încărcați acumulatorul la un interval de temperatură ambiantă între 10 °C și 40 °C.
- Dacă acumulatorul se încinge imediat după ce începeți să utilizați unealta, vă recomandăm să îl introduceți în încărcător pentru a se răci și încărca.
- Dacă nu veți utiliza acumulatorul litiu-ion pentru o perioadă lungă de timp (cel puțin 6 luni), vă recomandăm să îl încărcați înainte de a-l depozita.

## Colectarea acumulatorilor

- Acumulatorii uzati se colectează în vederea reciclării. Duceți acumulatorul la magazinul de la care ați achiziționat produsul sau la un birou de vânzări Makita.



Reciclați acumulatorul  
litiu-ion

Li-ion

## Montarea și demontarea acumulatorului

### ▲ AVERTISMENT:

Introduceți corect acumulatorul în produs. Dacă partea roșie de deasupra butonului este vizibilă, înseamnă că acumulatorul nu este complet blocat în poziție. Introduceți bine acumulatorul până la capăt, până când partea roșie nu mai este vizibilă.

- Dacă nu este introdus suficient, acumulatorul se poate desprinde și poate cauza accidente.
- Pentru a demonta acumulatorul din acest produs, A. țineți apăsat butonul din partea frontală a acumulatorului și B. trageți acumulatorul pentru a-l scoate.
- Atunci când introduceți acumulatorul, aliniați-l cu canelurile de pe produs și introduceți-l până la capăt, urmând în ordine inversă procedura de demontare. Dacă partea roșie de deasupra butonului este vizibilă în acest moment, înseamnă că acumulatorul nu este complet blocat în poziție. Introduceți acumulatorul corect, până la capăt, până când partea roșie nu mai este vizibilă.

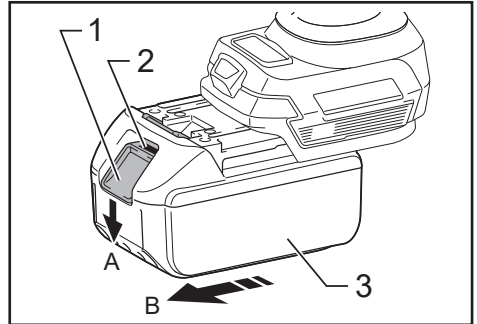

► 1. Buton 2. Partea roșie 3. Acumulator

## Indicarea nivelului de încărcare rămas

Nu mai pentru acumulatorii cu indicator

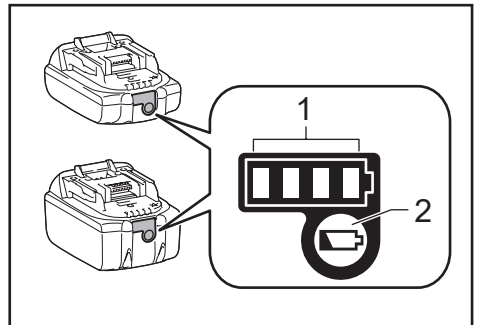

► 1. Lămpi indicatoare 2. Buton de verificare

Apăsați butonul de verificare de pe acumulator pentru a afla energia rămasă a acumulatorului. Lămpile indicatoare se aprind timp de câteva secunde.

Lămpi indicatoare			Nivel de încărcare rămas
Aprinse	Stinse	Aprinse intermitent	
■ ■ ■ ■			Între 75% și 100%
■ ■ ■ □			Între 50% și 75%
■ ■ □ □			Între 25% și 50%
■ □ □ □			Între 0% și 25%
▬ □ □ □			Încărcați acumulatorul.
■ ■ □ □			Este posibil ca acumulatorul să nu fi funcționat corespunzător.
□ □ ■ ■			

**OBSERVAȚIE:** În funcție de condițiile de utilizare și de temperatura exterioară, este posibil ca nivelul de încărcare indicat să fie ușor diferit de cel real.

**OBSERVAȚIE:** Prima lampă indicatoare (prima din stânga) se va aprinde intermitent când funcționează sistemul de protecție a acumulatorului.

## Modul de utilizare a unelei

### Montarea acumulatorului

1. Țineți apăsat butonul de blocare și trageți acumulatorul. Pentru a înlocui acumulatorul, împingeți-l pe cel nou până când se fixează în poziție.
2. După ce ați fixat acumulatorul, verificați dacă este în poziția corectă trăgându-l ușor. Nu apăsați pe butonul de blocare atunci când trageți acumulatorul.

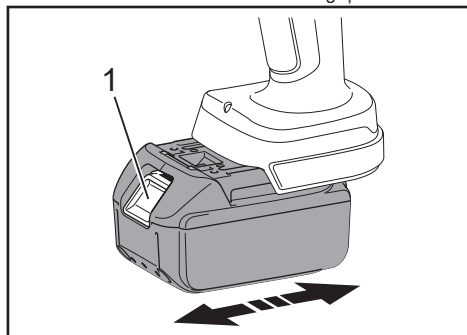

- 1. Buton de blocare

### Schimbarea direcției de rotire

Din motive de siguranță, unealta este prevăzută cu un sistem de schimbare a direcției de rotire cu două poziții.

Pentru a activa butonul de schimbare a direcției de rotire înainte (tăiere) și înapoi (invers), apăsați mai întâi butonul de blocare a comutatorului, apoi apăsați butonul de schimbare a direcției de rotire înainte/înapoi.

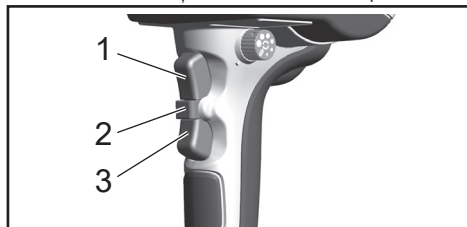

- 1. Buton de schimbare a direcției de rotire înainte  
2. Buton de blocare a comutatorului  
3. Buton de schimbare a direcției de rotire înapoi

### Lampa led de asistență

Această unealtă este prevăzută cu o lampă led care luminează marginea lamei. Se aprinde atunci când este activat butonul de rotire înainte sau înapoi și se stinge după aproximativ 10 secunde după eliberarea butonului.

### ⚠ATENȚIE:

- Nu priviți direct în lampa cu led. Ochii vă pot fi afectați dacă priviți la lampa cu led pentru o perioadă de timp îndelungată.

### Alarma de nivel scăzut de încărcare a acumulatorului

Dacă nivelul de încărcare a acumulatorului este scăzut și se activează butonul de schimbare a direcției de rotire înainte, ledul se aprinde intermitent de 5 ori ca alarmă. Încărcați sau înlocuiți acumulatorul cu unul de rezervă.

## Operațiunile de tăiere

1. [ DTC102, DTC103 ]

Activați butonul pentru a deschide lama mobilă.

Aduceți lama mobilă în poziția neutră cu ajutorul butoanelor de schimbare a direcției de rotire înainte și înapoi.

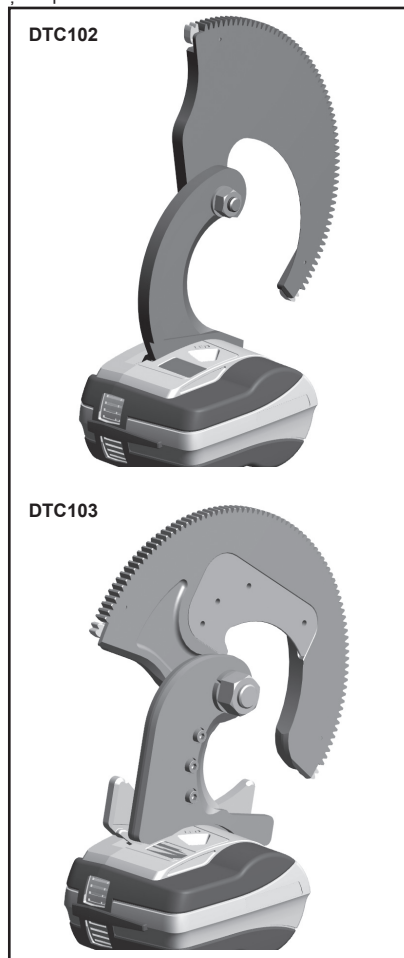

2. Activați sau dezactivați rotirea automată înapoi cu ajutorul butonului rotativ.

Aduceți butonul rotativ în poziția dorită pentru a activa rotirea automată înapoi sau aduceți-l în poziția de oprire (Off) pentru dezactivare.

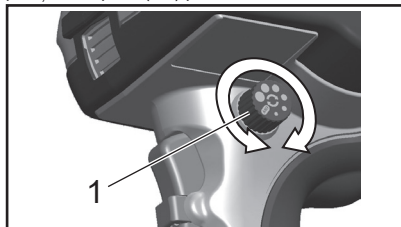

► 1. Buton rotativ

### Funcție de rotire automată înapoi

Atunci când este activată rotirea automată înapoi, motorul frânează după tăierea unui cablu. După dezactivarea butonului de schimbare a direcției de rotire înainte, lama mobilă revine automat în poziția fixată cu butonul rotativ.

Unghiul de deschidere poate fi reglat la una dintre cele 6 trepte. (Mărimea unghiului de deschidere este orientativă.)

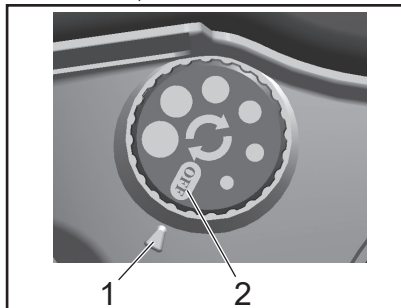

► 1. Mărimea unghiului de deschidere 2. Oprit

### ⚠ ATENȚIE:

- Rotirea automată înapoi nu se activează dacă butonul de schimbare a direcției de rotire înainte este eliberat înainte de finalizarea tăierii.
- Rotirea automată înapoi nu se activează în cazul tăierii cablurilor electrice subțiri de 60 mm<sup>2</sup> sau mai puțin.
- Diametrul de deschidere poate diferi în funcție de tensiunea rămasă a acumulatorului.

3. [ DTC102, DTC103 ]

Introducerea cablului electric în deschiderea lamei mobile

Așezați cablul pe care doriți să îl tăiați pe lama fixă și închideți lama mobilă în jurul cablului. Aduceți lama mobilă cu mâna până când dinții se cuplează în mecanismul de acționare.

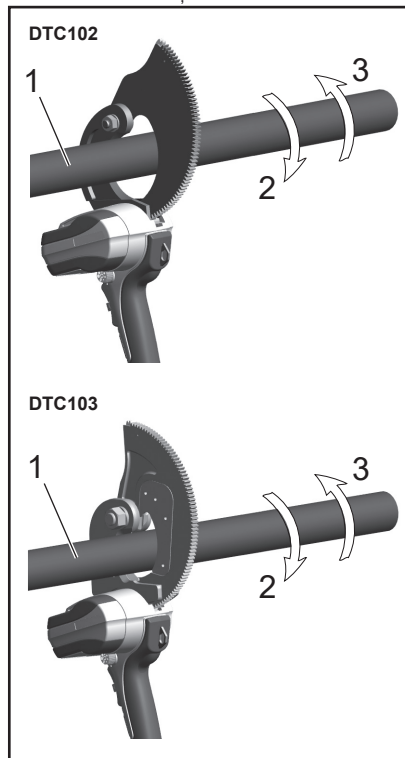

► 1. Cablu 2. Direcția de rotire pentru tăiere  
3. Rotire înapoi

4. Acționarea butonului de schimbare a direcției de rotire înainte și tăierea cablului electric  
Țineți apăsat butonul de schimbare a direcției de rotire înainte până la finalizarea tăierii.
5. Îndepărtarea resturilor după tăiere.  
După ce ați terminat de tăiat, îndepărtați resturile sau depunerile de pe lamă.

**ATENȚIE:**

• **Funcționarea prelungită**

Pentru a proteja motorul, încetați să mai utilizați unealta când zona din jurul autocolantului de avertizare se încinge. Pentru a folosi în continuare unealta, lăsați-o într-un loc răcoros și bine aerisit timp de 50 de minute, până când se răcește.

• **De asemenea, se poate activa și protecția la supracurent/suprasarcină atunci când unealta funcționează în limitele capacității de tăiere.**

Temperatura de funcționare, lungimea cablului, unghiul de îndoire și alți factori influențează funcționarea unelei la parametri optimi.

• **Dacă ledul se aprinde intermitent de 6 ori sau mai mult, înseamnă că a apărut o eroare la placa de circuite.**

Luați legătura cu distribuitorul.

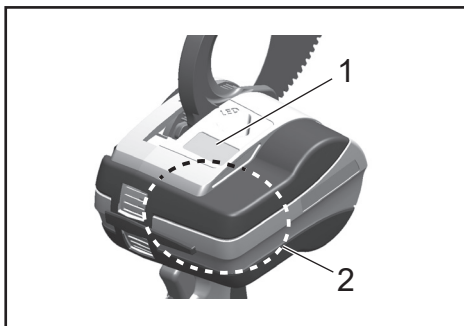

► 1. Autocolant de avertizare  
2. Zonă de avertizare asupra temperaturii ridicate

**ATENȚIE:**

• **DTC102 este conceput numai pentru cablurile din cupru și aluminiu. Nu utilizați DTC102 pentru cabluri din oțel, cabluri din oțel armat cu conductoare din aluminiu sau din alte materiale pe bază de oțel.**

**Funcția de protecție la supracurent**

În cazul în care se produce un supracurent din cauza tăierii la valori din afara intervalului specificat, funcția de protecție la supracurent se activează și oprește motorul. Pentru a reveni la normal, eliberați butonul de schimbare a direcției de rotire înainte.



# Montarea pieselor de schimb

Pentru a înlocui dinții de ghidaj, urmați procedura de mai jos.

## ⚠️ ATENȚIE:

- Aveți grijă să scoateți acumulatorul din unitatea principală înainte de a înlocui ghidajul pentru dinți.
- Dacă ghidajul pentru dinți este deteriorat sau se aude un zgomot anormal, înlocuiți-l imediat. Utilizarea produsului cu ghidajul deteriorat poate cauza deteriorarea dinților interni.

## Înlocuirea ghidajului pentru dinți

1. Demontarea ghidajului pentru dinți  
Folosiți o cheie hexagonală și deșurubați șurubul cu cap hexagonal (M3 x 3), după care scoateți ghidajul pentru dinți.
2. Montarea ghidajului pentru dinți  
Montați ghidajul nou și strângeți bine șurubul.

DTC102

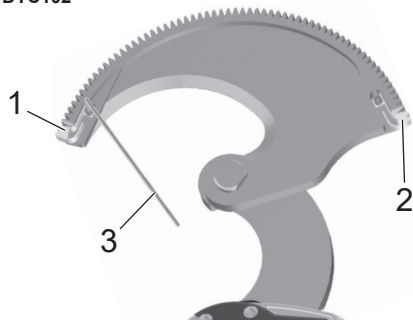

DTC103

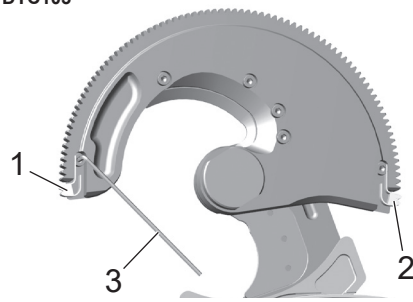

- 1. Ghidaj pentru dinți (A) 2. Ghidaj pentru dinți (B)  
3. Cheie hexagonală

# Montarea pieselor de schimb (DTC103)

Pentru a înlocui lama, urmați procedura de mai jos.

## ⚠️ ATENȚIE:

- Aveți grijă să scoateți acumulatorul din unitatea principală înainte de a înlocui lama.

## Înlocuirea lamei

1. Scoateți șuruburile de pe cadrul mobil sau de pe cel fix.
2. Scoateți lama veche, montați-o pe cea nouă și strângeți șuruburile.

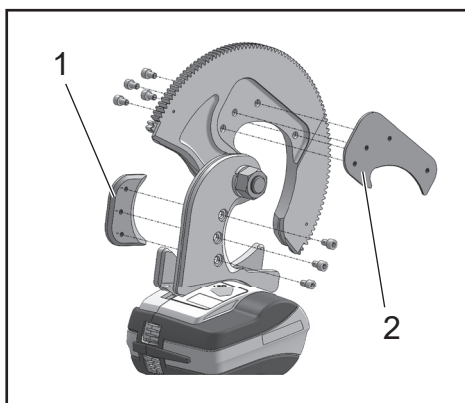

- 1. Lamă de schimb 2. Lamă de schimb

## Accesorii opționale

### • Curea de umăr (161347-8)

Această curea de umăr se folosește prin cuplarea la cureaua de transport a unelei.

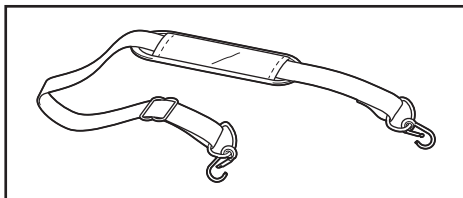

## Întreținerea/verificarea

- Nu uitați că neglijarea întreinerii zilnice/verificării poate cauza funcționarea defectuoasă a unelei.
- Evitați să depozitați unealta într-un mediu umed, pentru a asigura funcționarea fără probleme și pentru a preveni apariția ruginii.
- Dacă unealta se defectează în timpul utilizării normale (10.000 de operațiuni sau mai multe, 1.000 de tăieri sau mai multe), nu reluați funcționarea după simpla înlocuire a piesei defecte, pentru că unealta a ajuns la sfârșitul duratei de viață.
- Dacă o piesă din rășină se murdărește, ștergeți-o cu o lavetă moale umezită în soluție de apă și săpun.
- Atunci când depozitați doar acumulatorul, acoperiți bornele cu capacul inclus ca accesoriu, pentru a evita scurtcircuitarea.
- Pentru verificarea siguranței, vă recomandăm să trimiteți unealta la producător o dată la circa doi ani (presupune achitarea unor costuri). Pentru detalii, consultați distribuitorul.
- Lama mobilă și lama fixă sunt piese consumabile care nu sunt acoperite de garanție.

## Specificații

Clește de tăiat cabluri cu acumulator	DTC102		DTC103
Diametru de tăiere maxim	Numai metale neferoase (Al sau Cu)	Conductor din cupru	Cabluri din oțel armat cu conductoare din aluminiu AL550 mm <sup>2</sup> /ST70 mm <sup>2</sup>
	φ 65 mm	φ 47 mm	
Motor electric	Motor de curent continuu		
Dimensiuni	117 (l) × 357 (H) × 228 (L) (mm)		117 (l) × 356 (H) × 240 (L) (mm)
Greutate	2,8 kg		4,8 kg

### ⚠️ ATENȚIE:

- DTC102 este conceput numai pentru cablurile din cupru și aluminiu. Nu utilizați DTC102 pentru cabluri din oțel, cabluri din oțel armat cu conductoare din aluminiu sau din alte materiale pe bază de oțel.

## Declarații de conformitate

### Numai pentru țările din Europa

Declarațiile de conformitate sunt incluse în Anexa A a prezentului manual de instrucțiuni.

**⚠ПОПЕРЕДЖЕННЯ:** Будь ласка, прочитайте та усвідомте всі інструкції та інформацію з техніки безпеки, що містяться в цьому посібнику користувача та інструкціях. Використання інструменту не за його призначенням може призвести до серйозних травм або смерті.

- Дякуємо, що придбали наш акумуляторний різак для кабелю.
- Будь ласка, уважно прочитайте цю інструкцію з експлуатації, перш ніж намагатися використовувати це обладнання. Прочитавши цю інструкцію, зберігайте її в легкодоступному місці.
- **Опис**  
Механічні різакі – це різакі, які працюють від батареї та призначені для різання кабелів, що сьогодні застосовуються в промисловості.

## Правила техніки безпеки

**⚠ПОПЕРЕДЖЕННЯ:** Прочитайте усі застереження та інструкції. Недотримання застережень та інструкцій може призвести до ураження електричним струмом, займання та/або тяжкої травми.

### Збережіть усі застереження та інструкції для подальшого використання.

**⚠ПОПЕРЕДЖЕННЯ:** Неправильне використання цього виробу може призвести до смерті або серйозних травм.

#### 1) Безпека робочого місця

- а) Робоче місце має бути не захираченим і добре освітленим. Безлад на робочому місці або погане освітлення становить велику небезпеку.
- б) Не користуйтеся електроінструментами у вибухонебезпечному середовищі, як-от за наявності займистих рідин, газів або пилу. Електроінструмент створює іскри, які можуть запалити пил або пари.
- в) Не дозволяйте дітям та стороннім людям наближатись під час використання електроінструменту. Відволікання може призвести до втрати контролю.

#### 2) Електрична безпека

- а) Вилка електроінструменту має відповідати розетці. Ніколи жодним чином не змінюйте вилку. Не використовуйте жодні перехідні вилки із заземленими електроінструментами. Використання не відозмінених вилок та відповідних розеток дозволяє зменшити ризик ураження електричним струмом.
- б) Не торкайтесь поверхню заземлення, таких як труби, радіатори, стенди та холодильники. Якщо ваше тіло заземлене, існує підвищений ризик ураження електричним струмом.

- в) Бережіть електроінструмент від дощу та вологи. Потраплення всередину електроінструменту води призводить до підвищення ризику ураження електричним струмом.
- г) Бережіть шнур від uszkodжень. Ніколи не використовуйте шнур, щоб переносити, тягнути або вимикати електроінструмент з розетки. Тримайте шнур щонайдалі від до джерел тепла, масла, гострих країв та рухомих деталей. Пошкодження або перекручування шнура створює підвищений ризик ураження електричним струмом.
- д) Якщо електроінструмент застосовується на вулиці, користуйтеся шнуром-подовжувачем, призначеним для вулиці. Використання шнура, призначеного для вулиці, зменшує ризик ураження електричним струмом.
- е) Якщо електроінструмент використовується на вулиці, користуйтеся шнуром-подовжувачем, призначеним для вулиці. Використання шнура, призначеного для вулиці, зменшує ризик ураження електричним струмом.
- ф) Якщо неможливо уникнути використання електроінструмента у місцях з високою вологістю, використовуйте із джерелом живлення пристрій захисного відключення (ПЗВ). Використання ПЗВ зменшує ризик ураження електричним струмом.

#### 3) Особиста безпека

- а) Під час використання електроінструменту будьте обачні, слідуйте за тим, що робите, і керуйтеся здоровим глуздом. Не використовуйте електроінструмент, якщо відчуваєте втому, або після вживання наркотичних препаратів, алкоголю або лікарських засобів. Навіть миттєва втрата уваги під час використання електроінструментів може призвести до тяжкої травми.
- б) Користуйтеся засобами індивідуального захисту. Обов'язково користуйтеся засобами захисту очей. Засоби захисту, як-от пилозахисна маска, спеціальне взуття з нековзною підшоивою, каска або засоби захисту органів слуху, якими треба користуватися відповідно до умов роботи, дозволяють зменшити ризик травмування.

- c) Запобігайте ненавмисному запуску. Переконайтеся, що вимикач знаходиться у положенні вимкнення, перш ніж підключати інструмент до джерела живлення та/або акумуляторної батареї, підняти або переносити його. Не слід переносити електроінструменти, тримаючи палець на вимикачі, або підключати електроінструменти до джерела живлення із перемикачем у положенні увімкнення, оскільки це становить велику небезпеку.
- d) Перш ніж вимкати електроінструмент, приберіть усі розсувні або гайкові ключі. Якщо на обертовій деталі електроінструменту залишився ключ, це може стати причиною травми.
- e) Не тягніться. Завжди стійте упевнено та збалансовано. Це забезпечує кращий контроль за електроінструментом у неочікуваних ситуаціях.
- f) Одягайтесь належним чином. Не надівайте вільний одяг або прикраси. Волосся, одяг та рукавиці повинні знаходитися на безпечній відстані від рухомих деталей. Вільний одяг, прикраси або довге волосся можуть зачепитися за рухомі частини.
- g) У разі підключення пристроїв для видалення і збирання пилу, забезпечте правильність їх підключення та використання. Використання пристроїв для збирання пилу може зменшити ризики, пов'язані із наявністю пилу.
- h) Ніколи не покладайтеся на досвід, отриманий у результаті частого використання інструменту, щоб не поводитись самовпевнено та не нехтувати правилами безпеки роботи з інструментами. Необережна дія може призвести до серйозної травми за доли секунди.
- e) Виконуйте технічне обслуговування електроінструментів та додаткового приладдя. Огляньте рухомі частини на наявність неправильного вирівнювання або заїдання, пошкодження деталей та інших станів, що може вплинути на роботу електроінструменту. У разі пошкодження відремонтуйте електроінструмент, перш ніж користуватися ним. Багато нещасних випадків трапляються через поганий догляд за електроінструментами.
- f) Слідкуйте за тим, щоб різальні інструменти були гострими та чистими. Належним чином доглянуті різальні інструменти із гострими ріжучими краями рідше заїдають та простіші у керуванні.
- g) Використовуйте електроінструмент, додаткове приладдя, насадки тощо згідно цієї інструкції, беручи до уваги умови та тип роботи. Використання електроінструменту не за призначенням може привести до небезпечних ситуацій.
- h) Слідкуйте за тим, щоб ручки та поверхні для тримання були сухими, чистими та не забрудненими маслом чи мастилом. Слизькі ручки та поверхні для тримання завадять безпечно користуватись інструментом та гарантовано мати над ним контроль у непередбачуваних ситуаціях.

#### 4) Використання електроінструменту та догляд за ним

- a) При використанні електроінструменту не прикладайте надмірних зусиль. Використовуйте електроінструмент, призначений для виконання наявної роботи. Відповідний електроінструмент виконає роботу краще і безпечніше та згідно своїх характеристик.
- b) Не користуйтеся електроінструментом, якщо вимикач не вмикає та не вмикає його. Будь-який електроінструмент, який неможливо контролювати за допомогою вимикача, є небезпечним і підлягає ремонту.
- c) Перед налагоджуванням, заміною приладдя чи збиранням електроінструмента необхідно відключити його від розетки та (або) витягнути акумуляторну батарею. Такі запобіжні заходи безпеки зменшують ризик випадкового увімкнення електроінструменту.
- d) Зберігайте вимкнені електроінструменти у недоступному для дітей місці, та не дозволяйте особам, які не ознайомились з електроінструментом або цими інструкціями, користуватися електроінструментом. Електроінструменти становлять небезпеку в руках недосвідчених користувачів.

#### 5) Використання інструменту з живленням від акумуляторної батареї та догляд за ним

- a) Для заряджання використовуйте лише зарядний пристрій, зазначений виробником. Зарядний пристрій, призначений для акумуляторної батареї одного типу, може спричинити пожежу у разі використання із акумуляторною батареєю іншого типу.
- b) Використовуйте електроінструменти лише зі спеціально призначеними для них акумуляторними батареями. Використання будь-яких інших акумуляторних батарей може призвести до травми та пожежі.
- c) Коли акумуляторна батарея не використовується, тримайте її подалі від металевих предметів, як-от скріпок, монет, ключів, цвяхів, гвинтів та інших маленьких металевих предметів, що можуть поєднати контакти батареї. Замикання клем батареї може призвести до опіків або пожежі.
- d) У разі пошкодження батареї з неї може вилитися рідина – уникайте контакту із цією рідиною. У разі випадкового контакту ретельно змийте її водою. Якщо рідина потрапить в очі, зверніться за медичною допомогою. Рідина, що витікає з батареї, може спричинити подразнення або опіки.
- e) Не використовуйте пошкоджену чи вивозмінену акумуляторну батарею або інструмент. Пошкоджені або вивозмінені акумуляторні батареї можуть поводити себе непередбачуваним чином, що може призвести до пожежі, вибуху або травмування.

- f) Забороняється піддавати акумуляторну батарею або інструмент дії вогню чи надмірних температур. Вплив вогню або температури вище 130°C може призвести до вибуху.
- g) Дотримуйтесь усіх інструкцій з заряджання і не заряджайте акумуляторну батарею чи інструмент, якщо температура виходить за межі вказаного в інструкції діапазону. Неналежне заряджання або заряджання за температури, що виходить за межі вказаного діапазону, може призвести до пошкодження батареї чи пожежі.
- Не накривайте акумуляторну батарею тканиною під час заряджання. Недотримання цього правила може призвести до розривання або пожежі.
  - Після заряджання обов'язково витягніть штепсельну вилку з розетки. Недотримання цього правила може призвести до ураження електрострумом або пожежі.

## 6) Сервісне обслуговування

- a) Обслуговування електроінструменту має здійснювати кваліфікований фахівець з використанням лише ідентичних запасних частин. Це забезпечує безпечність електроінструменту.
- b) В жодному разі не ремонтуйте пошкоджені акумуляторні батареї. Обслуговування акумуляторних батарей повинно виконуватися виключно виробником або авторизованими сервісними центрами.

Тримайте електроінструмент за ізольовані поверхні для тримання, коли виконуєте операцію, де з'ятувач може торкнутися непомітних проводів. Якщо з'ятувач торкнеться проводу під напругою, відкриті металеві частини електроінструменту також можуть опинитися під напругою, що призведе до ураження оператора електричним струмом.

## Використовуйте лише оригінальні зарядні пристрої та акумуляторні батареї Makita.

- Використовуйте оригінальні акумуляторні батареї для цього інструменту.
- Не заряджайте акумуляторні батареї іншим зарядним пристроєм. Недотримання цього правила може призвести до розривання, що може спричинити нещасний випадок або травму.

## Заряджайте акумуляторну батарею правильно.

- Для підключення зарядного пристрою, що постачається з цим виробом, використовуйте джерело живлення із зазначеними номінальними характеристиками.
- Не заряджайте акумуляторну батарею від джерела живлення постійного струму або генератора, що приводиться в дію двигуном. Недотримання цієї вимоги може призвести до надмірного нагрівання, що може спричинити пожежу.
- Якщо температура навколишнього середовища, акумуляторної батареї або зарядного пристрою нижча 0°C або вища 40°C, не заряджайте акумуляторну батарею. Недотримання цього правила може призвести до розривання або пожежі.
- Для заряджання акумуляторної батареї обирайте добре провітрюване місце.

## Під час роботи не спрямовуйте різак на людей.

- Недотримання цієї вимоги може призвести до травми.

## Не замикайте клема на акумуляторній батареї.

- Якщо акумуляторна батарея зберігається окремо, обов'язково закривайте клема кришкою, щоб запобігти короткому замиканню. Забезпечте, щоб клема акумуляторної батареї не закоротились жодними металевими предметами, як-от гвинтами, цвяхами тощо.

## Не піддавайте акумуляторну батарею впливу вогню.

- Недотримання цієї вимоги може призвести до розривання батареї або витоку небезпечних речовин.

## Не використовуйте інструмент на частинах, які знаходяться під напругою.

- Інструмент не ізольовано. Використання інструменту на ділянках під напругою може призвести до ураження електричним струмом.
- Не торкайтеся штепсельної вилки або акумуляторної батареї мокрими руками. Недотримання цієї вимоги може призвести до ураження електричним струмом.

## Виймайте акумуляторну батарею з корпусу інструмента в приведених нижче випадках.

- Коли інструмент не використовується або ремонтується
  - При заміні запасних частин
  - В інших випадках, коли існує підозра на небезпеку
- Недотримання цих попереджень може призвести до випадкового ввімкнення інструменту та травмування.

## Несподіваний запуск інструменту.

- Переміщуючи інструмент, тримайте палець щонайдалі від пускового вимикача. Несподіваний запуск інструменту може призвести до травми.

## Використовуйте тільки рекомендовані аксесуари.

- Не використовуйте будь-які інші аксесуари, окрім тих, що вказані в цій інструкції з експлуатації або в нашому каталозі. Недотримання цього правила може призвести до нещасного випадку або травми.

## Користуйтесь засобами захисту.

- Під час роботи використовуйте захисні окуляри. Якщо під час роботи утворюється багато пилу, надягайте захисну маску. Під час різання можуть розлітатися дрібні шматочки, призводячи до травм.

## **Не дивіться прямо на світлодіодний промінь.**

- Це може порушити зір.

## **Беріть до уваги умови робочого середовища.**

- Не використовуйте інструмент, зарядний пристрій або акумуляторну батарею під дощем, у вологому або мокрому середовищі. Недотримання цього правила може призвести до ураження електричним струмом або задимлення.
- Працюйте в місці з адекватним освітленням. Виконання робіт у недостатньо освітлених місцях може призвести до нещасних випадків.
- Не використовуйтеся та не заряджайте батарею поряд із займистими рідинами чи газами. Недотримання цього правила може призвести до вибуху або пожежі.

## **Підтримуйте порядок на робочому місці.**

- Захаращені робочі поверхні та сидіння можуть стати причиною нещасного випадку.

## **Не підпускайте дітей до інструменту.**

- Не дозволяйте іншим особам, окрім операторів, торкатися інструменту та шнура зарядного пристрою. Не підпускайте сторонніх осіб до робочого місця. Недотримання цієї вимоги може призвести до травми.

## **Коли інструмент не використовується, зберігайте його в належних умовах.**

- Зберігайте інструмент у місцях з низькою вологістю, та куди не зможуть дістатися діти, наприклад, на високих полицях або у місцях, які можна замкнути. Недотримання цієї вимоги може призвести до травми.
- Не зберігайте інструмент або акумуляторну батарею в місцях, де температура може піднятися до 40°C та вище (у металевому ящику, влітку в салоні автомобіля тощо). Недотримання цієї вимоги може призвести до пошкодження акумуляторної батареї, що може спричинити задимлення або займання.

## **Не використовуйте інструмент у непередбачений для цього спосіб.**

- Для безпечної та ефективної роботи використовуйте інструмент відповідно до його потужності. Використання інструменту не за призначенням може призвести до нещасного випадку.
- Не використовуйте інструмент у непередбачений для цього спосіб, що може призвести до блокування двигуна. Недотримання цього правила може призвести до задимлення або займання.

## **Використовуйте інструмент за його призначенням.**

- Не використовуйте інструмент для виконання робіт, для яких він не призначений. Недотримання цієї вимоги може призвести до травми.

## **Дотримуйтесь вимог щодо робочого одягу.**

- Не надягайте вільний одяг та прикраси, як-от ланцюжки. Подібні речі можуть потрапити у рухомі частини, деталь, що обертається, тощо.

- Для роботи на відкритому просторі рекомендується використовувати гумові рукавички і неслизьке взуття. Слизькі рукавички та взуття можуть призвести до травм.
- Довге волосся слід прикривати, наприклад, робочою кепкою або підходящим головним убором. Недотримання цього правила може призвести до того, що волосся зачепиться за рухому частину, деталь, що обертається, тощо.

## **Не працюйте з інструментом, стоячи у неприродній позі.**

- Завжди добре опирайтеся на дві ноги та тримайте рівновагу. У випадку недотримання цієї вимоги ви можете впасти та отримати травми.

## **Виконуючи роботу, будьте зібрані та особливо уважні.**

- Під час використання інструменту пильнуйте за тим, як ви тримаєте інструмент, як ви виконуєте роботу, обов'язково слідкуйте за навколишніми обставинами, а також виконуйте свою роботу обережно. Недотримання цієї вимоги може призвести до нещасного випадку чи травми.
- Не користуйтеся інструментом, перебуваючи у стані алкогольного сп'яніння. Недотримання цієї вимоги може призвести до нещасного випадку чи травми.
- Не користуйтеся інструментом, перебуваючи у поганому фізичному стані. Недотримання цієї вимоги може призвести до нещасного випадку чи травми.

## **Обачно поводьтеся зі шнуром зарядного пристрою.**

- Не переносьте зарядний пристрій за шнур та не смикайте його, щоб вимкнути з розетки.
- Тримайте шнур подалі від джерел тепла, масла та гострих країв.
- Переконайтеся, що на місці заряджання на шнур ніхто не наступить та не перечепиться через нього. Недотримання цієї вимоги може призвести до ураження електричним струмом або короткого замикання, що може спричинити займання.

## **Використовуйте шнур подовжувач, характеристики якого дозволяють застосування на вулиці.**

- Якщо інструмент використовується на вулиці, скористайтесь шнуром подовжувачем, виготовленим з міцного кабелю в гумовій оболонці.

## **Обережно проводьте технічне обслуговування інструменту.**

- При заміні запасних частин дотримуйтесь інструкції з експлуатації. Недотримання цієї вимоги може призвести до травми.
- Регулярно перевіряйте шнур зарядного пристрою. Якщо шнур має пошкодження, зверніться до авторизованого сервісного центру для ремонту. Недотримання цієї вимоги може призвести до ураження електричним струмом або короткого замикання, що може спричинити займання.
- Якщо використовується подовжувач, регулярно перевіряйте його стан. Якщо подовжувач має пошкодження, замініть його новим. Недотримання цієї вимоги може призвести до ураження електричним струмом або короткого замикання, що може спричинити займання.

- Тримайте рукоятку завжди сухою та чистою, не допускайте потрапляння на неї мастила та жиру. Недотримання цієї вимоги може призвести до травми.

### **Перевірте, чи не має інструмент пошкоджених деталей.**

- Перш ніж починати роботу, переконайтеся, що інструмент не пошкоджено. Переконайтеся, що інструмент працює нормально, і всі його компоненти функціонують належним чином.
- Перевірте вирівнювання рухомих частин, плавність ходу рухомих частин, переконайтеся у відсутності пошкоджених деталей, обстежте кріплення та усі інші умови, які можуть вплинути на роботу інструменту.
- Не використовуйте зарядний пристрій, штепсельна вилка або шнур якого пошкоджені, або який падав і був пошкоджений. Недотримання цієї вимоги може призвести до ураження електричним струмом або короткого замикання, що може спричинити займання.

У випадку пошкодження його слід належним чином відремонтувати або замінити в авторизованому сервісному центрі, якщо в цій інструкції не вказано інше. Несправні перемикачі слід замінювати в офіційному сервісному центрі. Не користуйтеся інструментом, якщо вимикач не вмикає та не вимикає інструмент. Такий інструмент може працювати неправильно, що може призвести до травми.

### **Зверніться в офіційний сервісний центр для ремонту.**

- Не розбирайте, не ремонтуйте і не модифікуйте основний блок, зарядний пристрій або акумуляторну батарею. Недотримання цієї вимоги може призвести до займання або неправильної роботи, що може спричинити травми.
- Якщо інструмент нагрівається, або починає ненормально функціонувати, замовте його перевірку або ремонт.
- Цей інструмент сконструйовано з дотриманням відповідних вимог безпеки. Не намагайтесь модифікувати виріб.
- Для ремонту інструмента звертайтеся до офіційного сервісного центра. Ремонт повинен виконуватися тільки кваліфікованим фахівцем з використанням оригінальних запасних частин; в іншому випадку це може створити значну небезпеку для користувача.



# Заходи безпеки при використанні акумуляторного різака для кабелю

- Використовуючи цей інструмент, дотримуйтесь інструкцій, викладених нижче:

## Заходи безпеки при роботі з інструментом

- **В жодному випадку не різьте нічого, що перевищує максимальну ріжучу здатність.**  
Будьте обережні, оскільки недотримання цієї вимоги може призвести до пошкодження. (див. стор. 211)
- **Не торкайтеся ріжучого краю рухомих або нерухомих лез.**  
Недотримання цієї вимоги може призвести до травми.
- **Ніколи не різьте дроти під напругою (електричні кабелі, які проводять струм).**
- **Бережіть від падіння та від будь-яких інших сильних механічних впливів.**  
Внутрішня конструкція виготовлена так, щоб зробити інструмент компактним і легким, тому він може не функціонувати належним чином, якщо зазнає удару.
- **Не використовуйте під дощем.**  
Це може призвести до іржавіння леза та затуплення ріжучого краю або пошкодження.
- **Не обрізайте надлишки кабелю довжиною менше 50 мм.**  
Якщо занадто коротко обрізати кінці кабелю ССР та інших кабелів, то це може призвести до пошкодження їх внутрішньої частини тощо.
- **Не прикладайте зусилля у напрямку різання.**  
Завжди розрізайте матеріали прямо. Недотримання цієї вимоги може призвести до пошкодження ріжучого леза.
- **Тримайте інструмент міцно.**  
Недотримання цієї вимоги може призвести до травми.
- **Працюючи на висоті, переконайтеся, що під вами нічого немає.**  
Недотримання цього правила може призвести до нещасного випадку в разі падіння матеріалів або пристрою тощо.
- **Перш ніж починати роботу, переконайтеся, що інструмент у повному порядку.**  
Тріщини або злами на ріжучому лезі можуть пошкодити саме лезо і призвести до травми.
- **Робіть перерви під час роботи.**  
Тривале різання без перерв підтримує постійне нагрівання двигуна, що може спровокувати надмірне перегрівання двигуна та акумуляторної батареї та призвести до їх пошкодження. Обов'язково час від часу робіть перерви у процесі роботи.
- **Низькі температури навколишнього середовища (10°C або нижче) можуть призвести до затвердіння електричного кабелю, що ускладнить різання, навіть якщо характеристики кабелю знаходяться в межах ріжучої здатності інструмента.**
- **Після кожного використання очищуйте інструмент повітрям тощо.**  
Слідкуйте, щоб обрізки та інші відходи не потрапляли в пристрій через відкритий отвір (привід рухомого леза).

- **Не різьте електричні кабелі, діаметр дроту яких складає 1 мм.**  
Недотримання цієї вимоги може призвести до того, що ріжуче лезо застрягне в електричному кабелі і заблокується.

## Заходи безпеки при використанні акумуляторної батареї

- В жодному разі не замикайте клема.
- Тримайте акумуляторну батарею подалі від води, масла та органічних розчинників.
- Не розбирайте та не змінюйте акумуляторну батарею.
- Якщо необхідно утилізувати акумуляторну батарею, не кидайте її у вогонь та не викидайте разом зі звичайним сміттям. (Ми підтримуємо переробку.)
- Не кидайте та не впускайте акумуляторну батарею.
- Не залишайте акумуляторну батарею надовго в місцях з температурою 40°C або вище.
- Не допускайте короткого замикання батареї через потраплення бруду або пилу на клеми, оскільки це може призвести до несправності. Якщо клема має ознаки корозії, не використовуйте акумуляторну батарею.
- Для продовження терміну служби акумуляторної батареї передбачена захисна функція, яка зупиняє подачу живлення. Якщо залишковий заряд батареї стає низьким, двигун може зупинитися під час використання інструменту, навіть якщо натиснуто робочий перемикач. Це явище виникає не через несправність, а через роботу захисної функції. Якщо це трапилось, негайно зарядіть батарею.

## Заходи безпеки для зарядного пристрою

- Цей зарядний пристрій оснащено індикаторною лампою (різнокольоровий світлодіод) для відображення стану заряду батареї.
- Не допускайте короткого замикання зарядного пристрою через потраплення бруду або пилу в роз'єм для шнура, оскільки це може призвести до несправності. Якщо металева клема має ознаки корозії, не використовуйте цей зарядний пристрій.

## ПОПЕРЕДЖУВАЛЬНІ СИМВОЛИ



Перед використанням інструменту уважно прочитайте інструкції, наведені в цьому посібнику.

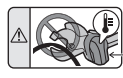

Область попередження про перегрівання

Щоб унеможливити перегрівання двигуна, не вмикайте інструмент, якщо область попередження про перегрівання стає гарячою. (див. стор. 209)



Не торкайтеся в процесі роботи.



## Символи



Тільки для країн ЄС  
Через наявність в обладнанні небезпечних компонентів відходи електричного та електронного обладнання, акумулятори та батареї можуть негативно впливати на навколишнє середовище та здоров'я людини.  
Не викидайте електричні та електронні прилади або батареї разом з побутовими відходами!  
Відповідно до директиви ЄС стосовно відходів електричного та електронного обладнання, акумуляторів, батарей та відходів акумуляторів і батарей, а також відповідно до її адаптації до національного законодавства, відходи електричного обладнання, батареї та акумулятори слід зберігати окремо й доставляти на пункт роздільного збору комунальних відходів, який працює з дотриманням правил охорони навколишнього середовища.  
Це позначено символом у вигляді перекресленого сміттєвого контейнера з колесами, нанесеним на обладнання.

## Шум

Рівень шуму за шкалою А в типовому виконанні, визначений відповідно до стандарту EN62841-1:  
Рівень звукового тиску (K=3 дБ (A)): 69,5 дБ (A)  
Рівень звукової потужності (K=3 дБ (A)): 78,1 дБ (A)

**ПРИМІТКА:** Заявлене значення шуму було виміряно відповідно до стандартних методів тестування й може використовуватися для порівняння одного інструмента з іншим.

**ПРИМІТКА:** Заявлене значення шуму може також використовуватися для попереднього оцінювання впливу.

**▲ПОПЕРЕДЖЕННЯ:** Користуйтеся засобами захисту органів слуху.

**▲ПОПЕРЕДЖЕННЯ:** Залежно від умов використання рівень шуму під час фактичної роботи електроінструмента може відрізнятись від заявленого значення вібрації; особливо сильно на це впливає тип деталі, що оброблюється.

**▲ПОПЕРЕДЖЕННЯ:** Забезпечте належні запобіжні заходи для захисту оператора, що відповідатимуть умовам використання інструмента (слід брати до уваги всі складові робочого циклу, як-от час, коли інструмент вимкнено та коли він починає працювати на холостому ході під час запуску).

## Вібрація

Загальна величина вібрації (векторна сума трьох напрямків) визначена згідно з EN62841-1:  
Рукоятка: 0,3 м/с<sup>2</sup>  
Похибка (K): 1,5 м/с<sup>2</sup>

**ПРИМІТКА:** Заявлене загальне значення вібрації було виміряно відповідно до стандартних методів тестування й може використовуватися для порівняння одного інструмента з іншим.

**ПРИМІТКА:** Заявлене загальне значення вібрації може також використовуватися для попереднього оцінювання впливу.

**▲ПОПЕРЕДЖЕННЯ:** Залежно від умов використання вібрація під час фактичної роботи електроінструмента може відрізнятись від заявленого значення вібрації; особливо сильно на це впливає тип деталі, що оброблюється.

**▲ПОПЕРЕДЖЕННЯ:** Забезпечте належні запобіжні заходи для захисту оператора, що відповідатимуть умовам використання інструмента (слід брати до уваги всі складові робочого циклу, як-от час, коли інструмент вимкнено та коли він починає працювати на холостому ході під час запуску).

# Підтримувані батарейний картридж і зарядний пристрій

Батарейний картридж	BL1815N / BL1820B / BL1830B / BL1840B / BL1850B / BL1860B
Зарядний пристрій	DC18RC / DC18RD / DC18RE / DC18SD / DC18SE / DC18SF / DC18SH / DC18WC

- Деякі з наведених вище батарейних картриджів і зарядних пристроїв можуть бути недоступні залежно від вашого регіону проживання.
- Щоб зарядити батарею, будь ласка, прочитайте інструкцію до зарядного пристрою.

**▲ ПОПЕРЕДЖЕННЯ:** Використовуйте лише наведені вище батарейні картриджі та зарядні пристрої. Використання будь-яких інших батарейних картриджів та зарядних пристроїв може призвести до травми та/або пожежі.

## Важливі інструкції з техніки безпеки при використанні батарейного картриджа

1. Перш ніж користуватися батарейним картриджем, прочитайте усі інструкції та застереження на (1) зарядному пристрої, (2) батареї та (3) виробі, в якому застосовується батарея.
2. Не розбирайте та не втручайтесь у роботу батарейного картриджа. Це може призвести до пожежі, надмірного нагрівання чи вибуху.
3. Якщо час роботи стає дуже коротким, негайно припиніть користуватися інструментом. Інакше можливе перегрівання, отримання опіків та навіть вибух.
4. Якщо електроліт потрапив в очі, промийте їх чистою водою та негайно зверніться за медичною допомогою. Інакше можлива втрата зору.
5. Не замикайте клеми батарейного картриджа.
  - (1) Не торкайтесь клем електропровідними матеріалами.
  - (2) Не зберігайте батарейний картридж разом з іншими металевими предметами, як-от цвяхами, монетами тощо.
  - (3) Не допускайте потрапляння на батарейний картридж води або дощу.Замикання батареї може призводити до витоку струму значної сили, перегрівання, ризику отримання опіків та навіть полумки виробу.
6. Не зберігайте інструмент та батарейний картридж у місцях, де температура може досягати або перевищувати 50°C (122°F).
7. Не спалюйте батарейний картридж, навіть якщо він сильно пошкоджений чи повністю зношений. Батарейний картридж може вибухнути у вогні.

8. Не пробивайте батарейний картридж цвяхом, не ріжте, не роздавлюйте, не кидайте, не упускайте та не бийте його твердими предметами. Такі дії можуть призвести до пожежі, надмірного нагрівання чи вибуху.
9. Не використовуйте пошкоджену батарею.
10. Встановлені літій-іонні батареї відповідають вимогам законодавства про небезпечні вироби.

Комерційні транспортні компанії, як-от треті сторони і транспортно-експедиційні агенції, мають дотримуватись спеціальних вимог щодо пакування та маркування.

Для підготовки виробу до відправлення необхідно звернутись до спеціаліста з небезпечних матеріалів. Також дотримуйтесь вимог національного законодавства, які, скоріше за все, є більш детальними.

Заклейте або закрийте відкриті контакти і запакуйте батарею таким чином, щоб вона не могла рухатись всередині пакування.
11. Якщо треба утилізувати батарейний картридж, вийміть його з інструменту та утилізуйте у безпечному місці. Дотримуйтесь місцевих правил утилізації батарей.
12. Використовуйте батареї лише з виробами, вказаними компанією Makita. Встановлення батарей на несумісні вироби може призвести до пожежі, надмірного нагрівання, вибуху або протікання електроліту.
13. Якщо інструмент тривалий час не використовується, слід виїняти батарею з інструмента.
14. Під час використання або після нього батарейний картридж може нагрітись, що може призвести до опіків чи низькотемпературних опіків. Будьте уважні при поводженні з гарячими батарейними картриджами.
15. Не торкайтесь клеми інструмента одразу після використання, оскільки він може сильно нагрітись та завдати опіків.

16. Слідкуйте за тим, щоб на клемах, в отворах та у пазах батарейного картриджа не збиралося сміття, пил та бруд. Це може призвести до нагрівання, загоряння, розриву та несправності інструменту або батарейного картриджа, що може спричинити опіки або травми.
17. Якщо інструмент не підтримує використання поблизу ліній живлення високої напруги, не використовуйте батарейний картридж поблизу таких ліній. Це може призвести до несправності або виходу з ладу інструмента чи батарейного картриджа.
18. Зберігайте батареї у недоступному для дітей місці.

## ЗБЕРЕЖІТЬ ЦІ ІНСТРУКЦІЇ.

### **⚠УВАГА:**

- Використовуйте лише оригінальні батареї Makita.

Використання не оригінальних батарей Makita або батарей, які зазнали змін, може призвести до вибуху цих батарей, що призведе до пожежі, травми та пошкодження майна. Це також призведе до втрати гарантії Makita на інструмент та зарядний пристрій Makita.

## Рекомендації щодо забезпечення максимального терміну служби батареї

1. Заряджайте батарейний картридж до того, як він повністю розрядиться. Завжди зупиняйте роботу інструменту і заряджайте батарейний картридж, коли помічаєте зменшення потужності.
2. Ніколи не перезаряджайте повністю заряджений батарейний картридж. Надмірне зарядження скорочує термін служби батареї.
3. Заряджайте батарейний картридж за кімнатної температури в діапазоні від 10°C до 40°C (50°F до 104°F). Перш ніж заряджати, почекайте, доки батарейний картридж повністю не охолоне.
4. Якщо батарейний картридж не використовується, вийміть його з інструменту або зарядного пристрою.
5. Зарядіть батарейний картридж, якщо не використовуєте його тривалий час (більше шести місяців).

# Назви частин та приладдя

DTC102

Акумуляторний різак для кабелю

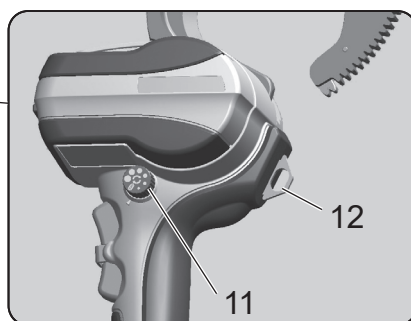
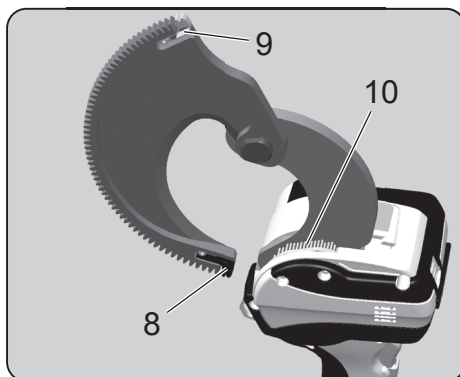
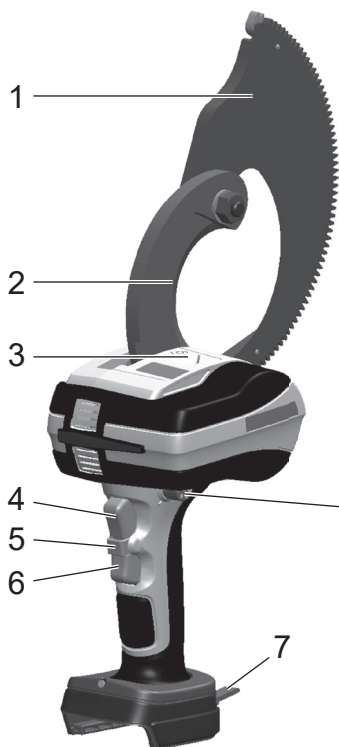

Футляр



\* У цьому інструменті передбачене використання літій-іонної батареї Makita 18 В.

1	Рухоме лезо	7	Ремінь для підвішування
2	Нерухоме лезо	8	Направляюча зубчатої передачі (A)
3	Світлодіодний ліхтарик	9	Направляюча зубчатої передачі (B)
4	Перемикач прямого ходу	10	Щітка (для видалення пилу)
5	Кнопка блокування вимикача	11	Регулятор
6	Перемикач зворотного ходу	12	Кільце для підвішування

## Акумуляторний різак для кабелю

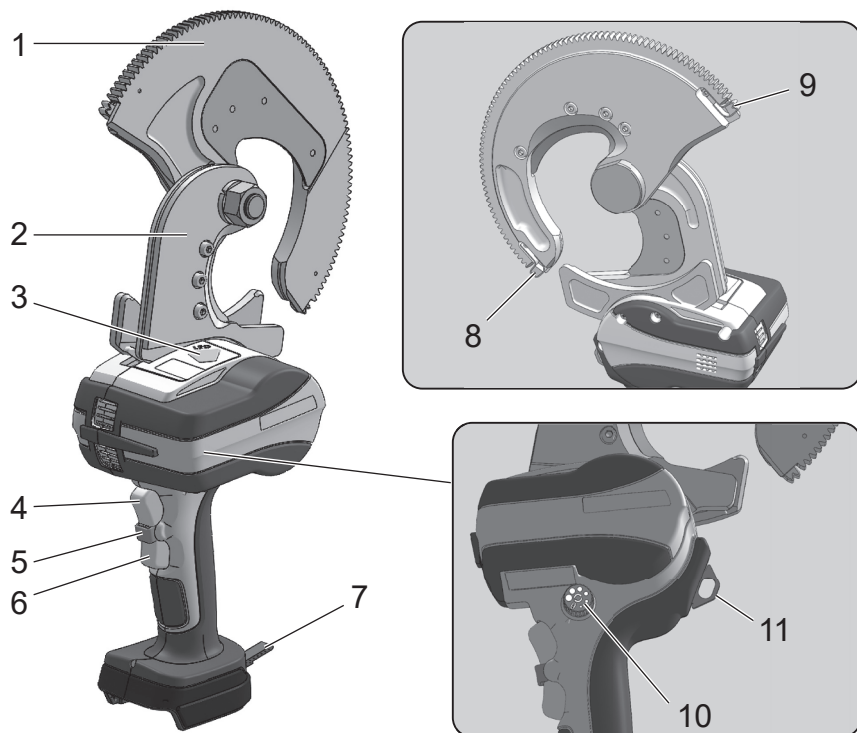

## Футляр



\* У цьому інструменті передбачене використання літій-іонного акумулятора Makita 18 В.

1	Рухоме лезо	7	Ремінь для підвішування
2	Нерухоме лезо	8	Направляюча зубчатої передачі (А)
3	Світлодіодний ліхтарик	9	Направляюча зубчатої передачі (В)
4	Перемикач прямого ходу	10	Регулятор
5	Кнопка блокування вимикача	11	Кільце для підвішування
6	Перемикач зворотного ходу	—	—

# Батарея

## Батарея

- На момент покупки може бути активована функція захисту батареї через недостатній рівень її заряду. (Будь ласка, будьте обережні, оскільки цей виріб може увімкнутися, якщо натиснути на перемикач.) Перед використанням правильно зарядіть батарею за допомогою пристрою швидкого заряджання.
- Закривайте кришку відсіку для батарей, коли виріб не використовується. Вона допоможе захистити батарею від потрапляння води та пилу.
- Якщо виріб не використовується протягом тривалого часу, зберігайте його зі знятою батареєю.

## Для подовження терміну служби батареї

- Коли ви відчуєте, що потужність інструменту знизилася, припиніть роботу і зарядіть батарею.
- Не заряджайте повністю заряджену батарею.
- Заряджайте батарею за температури навколишнього середовища від 10°C до 40°C.
- Якщо відразу після увімкнення батарея сильно нагрілася, рекомендується вставити її в зарядний пристрій, щоб охолодити і зарядити.
- Якщо літій-іонна батарея не буде використовуватися протягом тривалого періоду часу (щонайменше 6 місяців), рекомендується зарядити її, а потім скласти на зберігання.

## Збір відпрацьованих батарей

- Використані батареї збираються для переробки. Віднесіть батарею до магазину, де ви придбали виріб, або у відділ продажів Makita.



Літій-іонні батареї підлягають утилізації

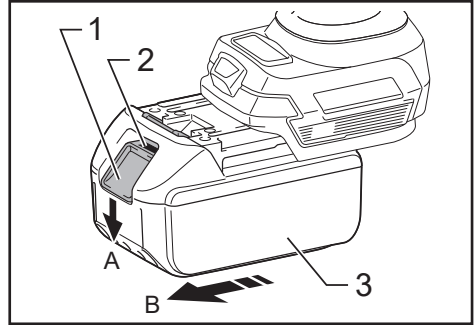

► 1. Кнопка 2. Червона область 3. Батарея

## Відображення залишкового заряду батареї

Лише для батарейних картриджів з індикатором

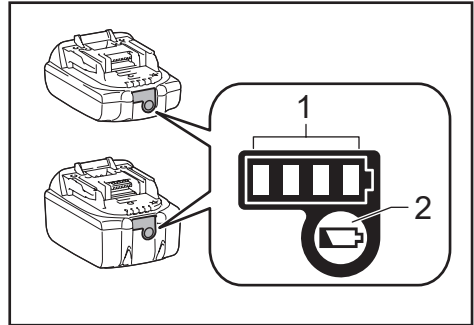

► 1. Індикатори 2. Кнопка перевірки

Натисніть кнопку перевірки на батарейному картриджі, щоб показати залишковий заряд батареї. Індикатори засвітаються на декілька секунд.

## Встановлення та зняття батареї

### ▲ ПОПЕРЕДЖЕННЯ:

Правильно встановлюйте батарею у виріб. Якщо після встановлення видно червону область у верхній частині кнопки, це означає, що батарея встановлена не до кінця. Щільно вставте батарею до кінця так, щоб червону область не було видно.

- Якщо батарея вставлена недостатньо глибоко, вона може від'єднатися і спричинити нещасний випадок.
- Щоб зняти батарею з корпусу виробу: А) натисніть та утримуйте кнопку на передній панелі батареї і В) посуňte батарею, щоб зняти її.
- Щоб встановити батарею, сумістіть її з пазами на корпусі виробу, а потім вставте її до кінця, тобто виконавши процедуру зняття у зворотному порядку. Якщо після цього буде видно червону область у верхній частині кнопки, це означає, що батарея встановлена не до кінця. Вставте батарею належним чином до кінця так, щоб червону область не було видно.

Індикатори			Залишковий заряд
■ Світиться	□ Не світиться	▬ Блимає	
■ ■ ■ ■	□ □ □ □	▬	Від 75% до 100%
■ ■ ■ □	□ □ □ □	▬	Від 50% до 75%
■ ■ □ □	□ □ □ □	▬	Від 25% до 50%
■ □ □ □	□ □ □ □	▬	Від 0% до 25%
▬ □ □ □	□ □ □ □	▬	Зарядіть батарею.
■ ■ □ □	□ □ □ □	▬	Можливо, виникла несправність батареї.
□ □ □ □	■ ■ ■ ■	▬	

**ПРИМІТКА.** У залежності від умов використання та температури навколишнього середовища вказана ємність може трохи відрізнятися від фактичної.

**ПРИМІТКА.** У разі спрацювання системи аварійного захисту батареї блиматиме перший (крайній зліва) індикатор.

## Як користуватись інструментом

### Встановлення акумуляторної батареї

1. Натискаючи на фіксатор, витягніть акумуляторну батарею. Щоб замінити акумуляторну батарею, повністю заштовхніть нову батарею на місце.
2. Вставивши акумуляторну батарею на місце, перевірте, чи добре вона зафіксувалася, злегка потягнувши за неї. В цей час не натискайте фіксатор.

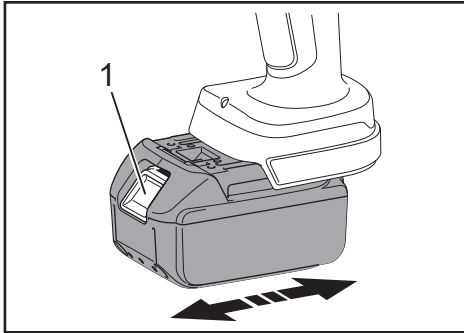

- 1. Фіксатор

### Робота перемикача

З міркувань безпеки інструмент оснащений двопозиційним перемикачем.

Щоб активувати перемикач прямого ходу (різання) і зворотнього ходу (реверс), спочатку натисніть кнопку блокування перемикача, а потім натисніть перемикач прямого/зворотнього ходу.

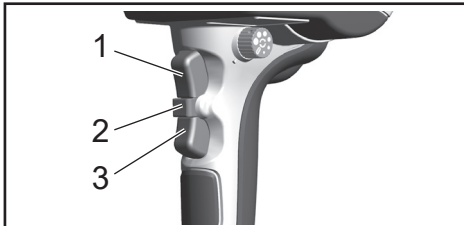

- 1. Перемикач прямого ходу  
2. Кнопка блокування перемикача  
3. Перемикач зворотнього ходу

### Світлодіодний ліхтарик для додаткового освітлення

Цей інструмент оснащено світлодіодним ліхтариком для освітлення області навколо ріжучого леза. Він загоряється, коли натиснуто перемикач прямого або зворотнього ходу та вимикається приблизно через 10 секунд після того, як перемикач відпускається.

### **УВАГА:**

- Не дивіться прямо на світлодіодний промінь. Тривалий вплив світлодіодного променя може завдати шкоди вашим очам.

### Попереджувальний сигнал про низький заряд батареї

Якщо у режимі роботи залишковий заряд батареї стає низьким, світлодіодний ліхтарик блимне 5 разів, попереджуючи про це. Зарядіть батарею або замініть її запасною.

## Різання кабелю

### 1. [ DTC102, DTC103 ]

Активуйте перемикач, щоб відкрити рухоме лезо.

За допомогою перемикачів прямого та зворотного ходу встановіть рухоме лезо в нейтральне положення.

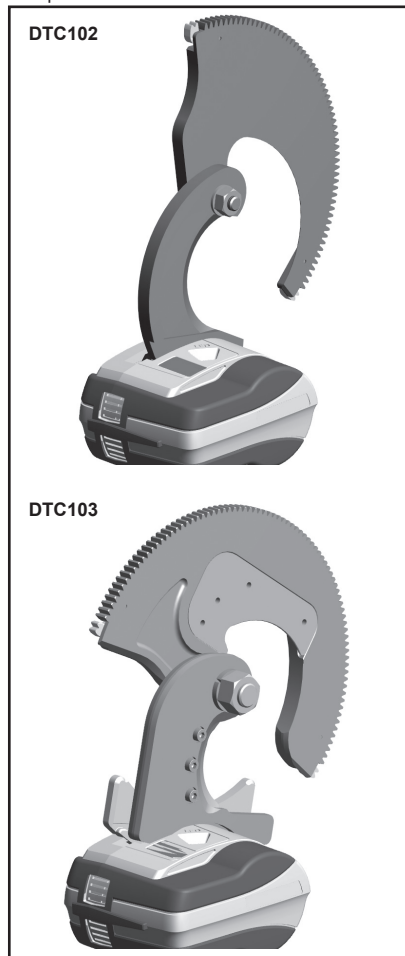

### 2. За допомогою регулятора увімкніть чи вимкніть автореверс

Перемістіть регулятор у потрібне положення, щоб увімкнути автореверс, або переведіть його у вимкнене положення, щоб вимкнути.

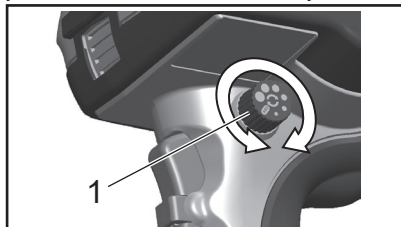

► 1. Регулятор

### Функція автореверсу

Якщо автореверс увімкнено, двигун зупиняється після перерізання кабелю. Щойно перемикач прямого ходу відпускається, рухоме лезо автоматично повернеться в положення, встановлене на регуляторі.

Можна встановлювати 6 розмірів отвору. (Сумістіть вибраний розмір з орієнтиром.)

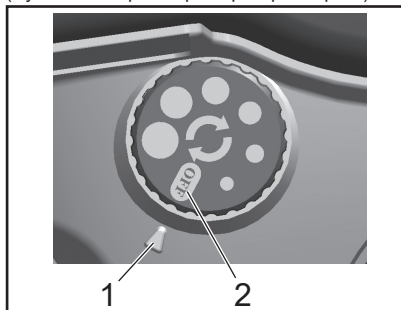

► 1. Вибраний розмір 2. Вимк.

### ⚠ УВАГА:

- Автореверс не активується, якщо перемикач прямого ходу відпустити до завершення різання.
- Автореверс не активується при роботі з тонким електричним кабелем перерізом 60 мм<sup>2</sup> та менше.
- Діаметр отвору може відрізнятися залежно від залишкового заряду батареї.



3. [ DTC102, DTC103 ]

Розміщення електричного кабелю в отворі рухомого леза

Розмістіть кабель, який потрібно розрізати, на нерухоме лезо, а рухоме лезо замкніть навколо кабелю. Подайте рухоме лезо вручну так, щоб зубці шестерні увійшли в зачеплення з приводним механізмом пристрою.

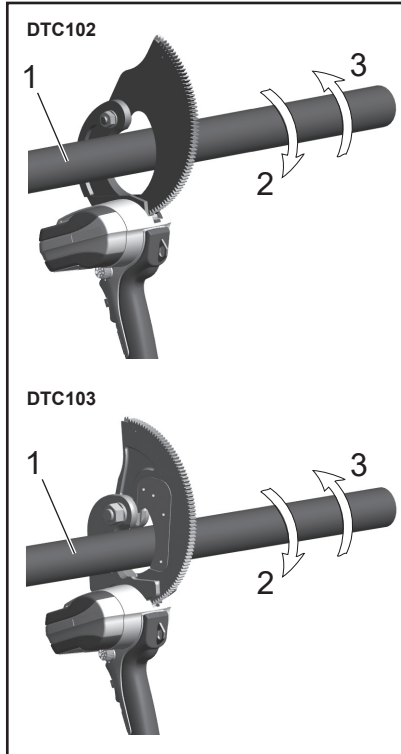

► 1. Кабель 2. Напрямок різання  
3. Напрямок зворотного ходу

4. Використання перемикача прямого ходу і різання електричного кабелю  
Натисніть та утримуйте перемикач прямого ходу до завершення різання.
5. Видалення обрізків після різання.  
Після розрізання кабелю видаліть обрізки та інше сміття з леза.

**▲УВАГА:**

• **Продовження часу роботи**

Щоб захистити двигун, припиніть використання інструмента, коли область навколо маркування з попередженням нагрівається. Щоб продовжити роботу, покладіть інструмент на 50 хвилин у прохолодне і добре провітрюване місце, поки він не охолоне.

• **Захист від надмірного струму/перевантаження також може спрацювати, навіть якщо інструмент працює в межах своїх технічних характеристик.**

На продуктивність інструменту впливають робоча температура, довжина кабелю, його вигин та інші фактори.

• Якщо світлодіод блимає 6 разів або більше, це свідчить про помилку на платі.  
Будь ласка, зверніться до свого дилера.

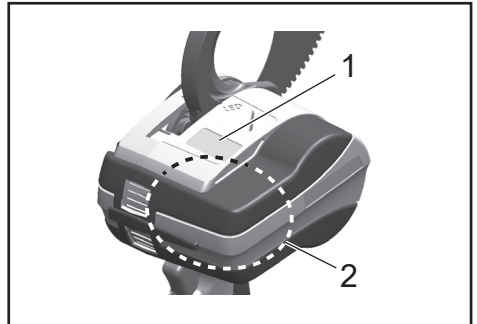

- 1. Маркування з попередженням  
2. Область попередження про перегрівання

**▲УВАГА:**

• **Модель DTC102 призначена виключено для різання мідних та алюмінієвих кабелів. Не використовуйте DTC102 для різання сталевих кабелів, кабелів ACSR та інших сталевих матеріалів.**

**Функція захисту від надмірного струму**

Якщо через обрізання кабелю, який не відповідає технічним характеристикам інструменту, виникає струм перевантаження, спрацює функція захисту від перевантаження і зупинить двигун. Щоб відновити роботу, відпустіть перемикач прямого ходу.

## Заміна запасних частин

Щоб самостійно замінити направляючі зубчаті передачі, виконайте наведену нижче процедуру.

### **УВАГА:**

- Перед заміною направляючих зубчаті передачі обов'язково зніміть акумуляторну батарею з корпусу інструменту.
- Якщо направляючі зубчаті передачі пошкодились або створюють нехарактерний шум, негайно замініть їх. Продовження використання виробу з пошкодженими направляючими зубчаті передачі може призвести до пошкодження внутрішніх шестерень.

### Заміна направляючих зубчаті передачі

1. Щоб зняти направляючі зубчаті передачі  
За допомогою шестигранного ключа відкрутіть болт з шестигранним отвором (M3 × 3) і зніміть направляючі зубчаті передачі.
2. Щоб встановити направляючі зубчаті передачі  
Встановіть нову зубчасту передачу та надійно затягніть болт.

DTC102

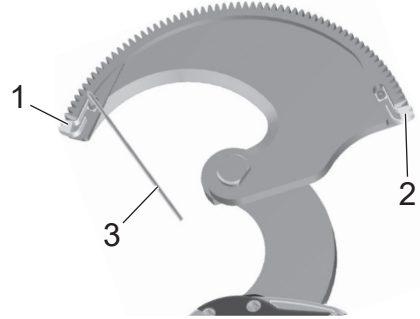

DTC103

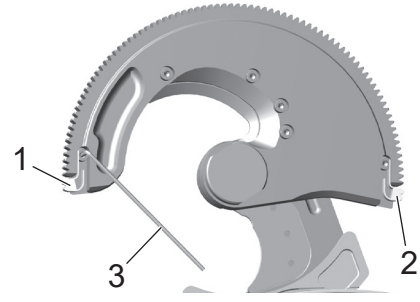

- ▶ 1. Направляюча зубчаті передачі (А)
- ▶ 2. Направляюча зубчаті передачі (В)
- ▶ 3. Шестигранний ключ

## Заміна запасних частин (DTC103)

Щоб самостійно замінити лезо, виконайте наведену нижче процедуру.

### **УВАГА:**

- Перш ніж замінити лезо, обов'язково спочатку зніміть акумуляторну батарею з корпусу інструменту.

### Заміна леза

1. Викрутіть болти з рухомої або нерухомої рами.
2. Замініть лезо на нове та закрутіть болти.

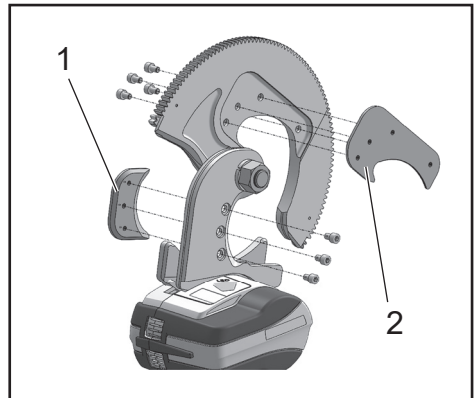

- ▶ 1. Змінне лезо
- ▶ 2. Змінне лезо

## Додаткові аксесуари

### • Плечовий ремінь (161347-8)

Цей плечовий ремінь використовується для приєднання підвісного ременя цього інструменту.

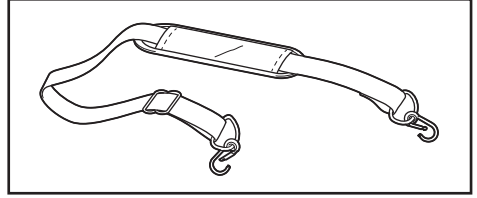

## Технічне обслуговування/огляд

- Пам'ятайте, що нехтування щоденним технічним обслуговуванням/оглядом може призвести до несправності інструменту.
- Щоб забезпечити безперерйну роботу інструменту та уникнути утворення іржі, будь ласка, не зберігайте його у місцях з високою вологістю.
- Якщо інструмент зазнав пошкодження під час нормального використання (10 000 операцій або більше, 1 000 циклів різання або більше), не продовжуйте роботу, замінивши лише пошкоджену деталь, оскільки термін експлуатації інструменту добіг кінця.
- Якщо гумові частини інструменту забруднилися, протріть їх м'якою тканиною, змоченою в мильній воді.
- Якщо акумуляторна батарея зберігається окремо, обов'язково закривайте клема додатковою кришкою, щоб запобігти короткому замиканню.
- Для перевірки безпечності інструменту рекомендується надавати його виробнику приблизно раз на два роки (за окрему плату). Зверніться до свого дилера для отримання детальної інформації.
- Рухоме лезо та нерухоме лезо є витратними частинами. Такі частини не покриваються гарантією.

## Технічні характеристики

Акумуляторний різак для кабелю	DTC102		DTC103
	Максимально допустимий діаметр кабелю	Виключно кольорові метали (алюміній чи мідь) φ 65 мм	Мідна нитка φ 47 мм
Електричний двигун	Електродвигун постійного струму		
Розміри	117 (Д) × 357 (В) × 228 (Ш) (мм)		117 (Д) × 356 (В) × 240 (Ш) (мм)
Вага	2,8 кг		4,8 кг

### **⚠ УВАГА:**

- Модель DTC102 призначена виключно для різання мідних та алюмінієвих кабелів. Не використовуйте DTC102 для різання сталевих кабелів, кабелів ACSR та інших сталевих матеріалів.

## ДЕКЛАРАЦІЯ ПРО ВІДПОВІДНІСТЬ

### Тільки для країн Європи

Декларація про відповідність стандартам включена до Додатку А цієї інструкції з експлуатації.

# DEUTSCH: Original-Anleitung

**⚠️ WARNUNG:** Bitte lesen und verstehen Sie alle Anweisungen und Sicherheitshinweise in dieser Betriebsanleitung und den Anweisungen. Die Verwendung für nicht vorgesehene Anwendungen kann zu schweren Verletzungen oder zum Tod führen.

- Vielen Dank, dass Sie sich für unseren Akku-Kabelschneider entschieden haben.
- Bitte lesen Sie diese Betriebsanleitung sorgfältig durch, bevor Sie das Gerät in Betrieb nehmen. Bewahren Sie diese Betriebsanleitung nach dem Lesen an einem leicht zugänglichen Ort auf.
- **Beschreibung**  
Die mechanischen Schneidgeräte sind batteriebetriebene Schneidgeräte zum Schneiden von Kabeln, die heute in der Industrie verwendet werden.

## Sicherheitshinweise

**⚠️ WARNUNG:** Lesen Sie alle Sicherheitswarnungen und Anweisungen durch. Die Nichtbeachtung der Warnhinweise und Anweisungen kann zu einem elektrischen Schlag, Brand und/oder schweren Verletzungen führen.

**Bewahren Sie alle Warnungen und Anweisungen für spätere Bezugnahme auf.**

**⚠️ WARNUNG:** Der Benutzer kann getötet oder schwer verletzt werden, wenn dieses Produkt falsch verwendet wird.

### 1) Sicherheit im Arbeitsbereich

- a) Halten Sie den Arbeitsbereich sauber und gut beleuchtet. Unaufgeräumte oder dunkle Bereiche führen zu Unfällen.
- b) Betreiben Sie Elektrowerkzeuge nicht in explosiven Umgebungen, wie z. B. in Gegenwart von brennbaren Flüssigkeiten, Gasen oder Staub. Elektrowerkzeuge erzeugen Funken, die den Staub oder die Dämpfe entzünden können.
- c) Halten Sie Kinder und Umstehende während der Benutzung eines Elektrowerkzeugs vom Arbeitsbereich fern. Ablenkungen können dazu führen, dass Sie die Kontrolle verlieren.

### 2) Elektrische Sicherheit

- a) Der Stecker des Elektrowerkzeugs muss an die Steckdose angepasst sein. Der Stecker darf auf keinen Fall in irgendeiner Form abgeändert werden. Verwenden Sie keine Adapterstecker mit geerdeten Elektrowerkzeugen. Vorschriftsmäßige Stecker und passende Buchsen reduzieren die Stromschlaggefahr.
- b) Vermeiden Sie Körperkontakt mit geerdeten Gegenständen, wie z. B. Rohre, Kühler, Herde und Kühlschränke. Es besteht erhöhte Stromschlaggefahr, falls Ihr Körper Erdkontakt hat.
- c) Setzen Sie Elektrowerkzeuge keinem Regen oder Nässe aus. Wasser, das in ein Elektrowerkzeug eindringt, erhöht die Stromschlaggefahr.

- d) Missbrauchen Sie das Kabel nicht. Benutzen Sie das Kabel niemals zum Tragen, Ziehen oder Abtrennen des Elektrowerkzeugs. Halten Sie das Kabel von Hitze, Öl, scharfen Kanten oder beweglichen Teilen fern. Ein beschädigtes oder verheddertes Kabel erhöht die Stromschlaggefahr.
- e) Wenn Sie ein Elektrowerkzeug im Freien betreiben, verwenden Sie ein für Freiluftbenutzung geeignetes Verlängerungskabel. Die Verwendung eines für Freiluftbenutzung geeigneten Kabels reduziert die Stromschlaggefahr.
- f) Lässt sich der Einsatz eines Elektrowerkzeugs in feuchter Umgebung nicht vermeiden, verwenden Sie eine Stromversorgung, die mit einer Fehlerstrom-Schutzeinrichtung (RCD) geschützt ist. Der RCD verringert die Gefahr eines elektrischen Schlags.

### 3) Persönliche Sicherheit

- a) Bleiben Sie wachsam, und lassen Sie beim Umgang mit einem Elektrowerkzeug Vorsicht und gesunden Menschenverstand walten. Benutzen Sie keine Elektrowerkzeuge, wenn Sie müde sind oder unter dem Einfluss von Drogen, Alkohol oder Medikamenten stehen. Ein Augenblick der Unachtsamkeit während der Benutzung von Elektrowerkzeugen kann zu schweren Verletzungen führen.
- b) Benutzen Sie persönliche Schutzausrüstung. Tragen Sie stets einen Augenschutz. Sachgemäßer Gebrauch von Schutzausrüstung (z. B. Staubmaske, rutschfeste Sicherheitsschuhe, Helm und Gehörschutz) trägt zu einer Reduzierung der Verletzungsgefahr bei.
- c) Verhüten Sie unbeabsichtigtes Einschalten. Vergewissern Sie sich, dass sich der Ein-Aus-Schalter in der Aus-Stellung befindet, bevor Sie die Stromquelle und/oder den Akku anschließen bzw. das Werkzeug aufheben oder tragen. Das Tragen von Elektrowerkzeugen mit dem Finger am Ein-Aus-Schalter oder das Anschließen bei eingeschaltetem Ein-Aus-Schalter führt zu Unfällen.

- d) Etwaige Einstell- oder Schraubenschlüssel sind vor dem Einschalten des Elektrowerkzeugs zu entfernen. Ein Schrauben- oder Einstellschlüssel, der auf einem rotierenden Teil des Elektrowerkzeugs stecken gelassen wird, kann zu einer Verletzung führen.
- e) Übernehmen Sie sich nicht. Achten Sie bei der Arbeit stets auf sicheren Stand. Sie haben dann in unerwarteten Situationen eine bessere Kontrolle über das Elektrowerkzeug.
- f) Tragen Sie zweckmäßige Kleidung. Tragen Sie keine lose Kleidung oder Schmuck. Halten Sie Haare, Kleidung und Handschuhe von beweglichen Teilen fern. Lose Kleidung, Schmuck oder langes Haar kann sich in beweglichen Teilen verfangen.
- g) Wenn Anschlussvorrichtungen für Staubabsaug- und Staubsammelgeräte vorhanden sind, sollten diese montiert und sachgerecht verwendet werden. Durch Staubabsaugung können staubbezogene Gefahren reduziert werden.
- h) Lassen Sie nicht zu, dass Sie aufgrund der Vertrautheit, die Sie durch häufigen Gebrauch von Werkzeugen erworben haben, selbstzufrieden werden und die Sicherheitsprinzipien der Werkzeuge missachten. Eine achtlose Handlung kann innerhalb von Sekundenbruchteilen schwere Verletzungen verursachen.
- g) Benutzen Sie das Elektrowerkzeug, das Zubehör und die Werkzeugeinsätze usw. gemäß diesen Anweisungen unter Berücksichtigung der Arbeitsbedingungen und der durchzuführenden Arbeit.  
 Unsachgemäßer Gebrauch des Elektrowerkzeugs kann zu einer Gefahrensituation führen.
- h) Halten Sie Handgriffe und Griffflächen trocken, sauber und frei von Öl und Schmierfett. Rutschige Handgriffe und Griffflächen gestatten keine sichere Handhabung und Kontrolle des Werkzeugs in unerwarteten Situationen.

## 5) Gebrauch und Pflege von Akkuwerkzeugen

- a) Laden Sie die Akkus nur mit dem vom Hersteller vorgeschriebenen Ladegerät. Ein Ladegerät, das für einen bestimmten Akkutyp geeignet ist, kann bei Verwendung mit einem anderen Akku eine Brandgefahr darstellen.
  - b) Benutzen Sie Elektrowerkzeuge nur mit den ausdrücklich vorgeschriebenen Akkus. Bei Verwendung irgendwelcher anderer Akkus besteht Verletzungs- und Brandgefahr.
  - c) Bewahren Sie den Akku bei Nichtgebrauch nicht zusammen mit Metallgegenständen, wie Büroklammern, Münzen, Schlüsseln, Nägeln, Schrauben, und anderen kleinen Metallteilen auf, welche die Kontakte kurzschließen können. Kurzschließen der Akkukontakte kann Verbrennungen oder einen Brand verursachen.
  - d) Bei Missbrauch kann Flüssigkeit aus dem Akku austreten; vermeiden Sie Kontakt mit dieser Flüssigkeit. Falls Sie versehentlich mit der Flüssigkeit in Berührung kommen, spülen Sie die betroffenen Stellen mit Wasser ab. Falls die Flüssigkeit in die Augen gelangt, suchen Sie zusätzlich ärztliche Hilfe auf.  
 Die vom Akku austretende Flüssigkeit kann Hautreizungen oder Verätzungen verursachen.
  - e) Verwenden Sie keinen Akku und auch kein Werkzeug, der (das) beschädigt oder modifiziert ist. Beschädigte oder modifizierte Akkus können unvorhersehbares Verhalten zeigen, das zu einem Brand, einer Explosion oder Verletzungsgefahr führen kann.
  - f) Setzen Sie einen Akku oder ein Werkzeug nicht Feuer oder übermäßigen Temperaturen aus. Bei Einwirkung von Feuer oder Temperaturen über 130 °C kann es zu einer Explosion kommen.
  - g) Befolgen Sie alle Ladeanweisungen, und laden Sie den Akku bzw. das Werkzeug nicht außerhalb des in den Anweisungen angegebenen Temperaturbereichs. Wird der Ladevorgang unsachgemäß oder bei Temperaturen außerhalb des angegebenen Bereichs durchgeführt, kann es zu einer Beschädigung des Akkus und erhöhter Brandgefahr kommen.
- ## 4) Gebrauch und Pflege von Elektrowerkzeugen
- a) Setzen Sie Elektrowerkzeuge keiner Gewaltanwendung aus. Verwenden Sie das korrekte Elektrowerkzeug für Ihre Anwendung. Ein korrektes Elektrowerkzeug verrichtet die anstehende Arbeit bei sachgemäßer Handhabung besser und sicherer.
  - b) Benutzen Sie das Elektrowerkzeug nicht, wenn es sich nicht mit dem Ein-Aus-Schalter ein- und ausschalten lässt. Ein Elektrowerkzeug, das nicht auf die Schalterbetätigung reagiert, ist gefährlich und muss repariert werden.
  - c) Trennen Sie den Stecker von der Stromquelle und/ oder den Akku vom Elektrowerkzeug, bevor Sie Einstellungen durchführen, Zubehör auswechseln oder das Elektrowerkzeug lagern. Solche vorbeugenden Sicherheitsmaßnahmen reduzieren die Gefahr eines versehentlichen Einschaltens des Elektrowerkzeugs.
  - d) Bewahren Sie unbenutzte Elektrowerkzeuge außer Reichweite von Kindern auf, und lassen Sie nicht zu, dass Personen, die nicht mit dem Elektrowerkzeug über diesen Anweisungen vertraut sind, das Elektrowerkzeug benutzen. Elektrowerkzeuge in den Händen unerfahrener Benutzer sind gefährlich.
  - e) Halten Sie Elektrowerkzeuge und Zubehörteile instand. Überprüfen Sie Elektrowerkzeuge auf Fehlausrichtung oder Klemmen beweglicher Teile, Beschädigung von Teilen und andere Zustände, die ihren Betrieb beeinträchtigen können. Lassen Sie das Elektrowerkzeug bei Beschädigung vor Gebrauch reparieren. Viele Unfälle werden durch schlecht gewartete Elektrowerkzeuge verursacht.
  - f) Halten Sie Schneidwerkzeuge scharf und sauber. Gut instand gehaltene Schneidwerkzeuge mit scharfen Schneiden sind weniger anfällig für Klemmen und lassen sich leichter handhaben.
- ## 6) Wartung
- a) Lassen Sie Ihr Elektrowerkzeug nur unter Verwendung identischer Ersatzteile von einem qualifizierten Wartungstechniker warten. Dadurch wird die Aufrechterhaltung der Sicherheit des Elektrowerkzeugs gewährleistet.

- b) Beschädigte Akkus dürfen auf keinen Fall gewartet werden. Die Wartung von Akkus darf nur vom Hersteller oder von einer Vertragswerkstatt durchgeführt werden.

Halten Sie das Elektrowerkzeug nur an den isolierten Griffflächen, wenn Sie Arbeiten ausführen, bei denen die Gefahr besteht, dass das Befestigungselement verborgene Kabel kontaktiert. Bei Kontakt mit einem Strom führenden Kabel können die freiliegenden Metallteile des Elektrowerkzeugs ebenfalls Strom führend werden, so dass der Benutzer einen elektrischen Schlag erleiden kann.

### **Verwenden Sie ein Original-Ladegerät und einen Original-Akku von Makita.**

- Verwenden Sie einen Original-Akku für dieses Werkzeug.
- Laden Sie den Akku nicht mit einem anderen Ladegerät auf. Bei Nichtbeachtung kann es zu einem Bruch kommen, der zu einem Unfall oder einer Verletzung führen kann.

### **Laden Sie den Akku in korrekter Weise auf.**

- Verwenden Sie für den Anschluss des mit diesem Produkt gelieferten Ladegeräts eine Stromquelle mit Leistungsangabe.
- Verwenden Sie zum Aufladen des Akkus keine Gleichstromquelle oder einen motorbetriebenen Stromgenerator. Bei Nichtbeachtung kann es zu übermäßiger Hitzeentwicklung kommen, die zu einem Brand führen kann.
- Wenn die Temperatur der Umgebung, des Akkus oder des Ladegeräts weniger als 0°C oder mehr als 40°C beträgt, darf der Akku nicht geladen werden. Bei Nichtbeachtung kann es zu einem Bruch oder Brand kommen.
- Wählen Sie zum Aufladen des Akkus einen gut belüfteten Ort.
- Decken Sie den Akku während des Ladevorgangs nicht mit einem Tuch ab. Bei Nichtbeachtung kann es zu einem Bruch oder Brand kommen.
- Ziehen Sie nach dem Aufladen unbedingt den Netzstecker.  
Bei Nichtbeachtung kann ein elektrischer Schlag oder ein Brand verursacht werden.

### **Richten Sie den Schneider während des Gebrauchs nicht auf Personen.**

- Bei Nichtbeachtung kann es zu Verletzungen kommen.

### **Unterlassen Sie Kurzschließen der Kontakte am Akku.**

- Wenn der Akku allein gelagert wird, schützen Sie die Kontakte unbedingt mit der Kontaktabdeckung, um einen Kurzschluss zu verhindern. Stellen Sie sicher, dass die Akkukontakte nicht durch andere Metallteile wie Schrauben, Nägel usw. kurzgeschlossen werden.

### **Setzen Sie den Akku keinen Flammen aus.**

- Bei Nichtbeachtung kann dies einen Bruch oder das Austreten eines gefährlichen Stoffes verursachen.

### **Nicht an stromführenden Teilen verwenden.**

- Das Werkzeug ist nicht isoliert. Die Verwendung an elektrifizierten Orten kann zu einem Stromschlag führen.

- Berühren Sie den Netzstecker oder den Akku nicht mit nassen Händen. Bei Nichtbeachtung kann es zu einem elektrischen Schlag kommen.

### **Nehmen Sie den Akku unter folgenden Umständen vom Hauptteil des Werkzeugs ab.**

- Bei Nichtgebrauch oder zur Reparatur
- Beim Austausch von Ersatzteilen
- Zu anderen Zeiten, wenn Gefahr vermutet wird  
Bei Nichtbeachtung dieser Warnhinweise kann sich das Werkzeug versehentlich einschalten und Verletzungen verursachen.

### **Unerwartetes Starten des Werkzeugs.**

- Achten Sie darauf, dass die Finger beim Bewegen des Werkzeugs weit vom Abzug entfernt sind. Das unerwartete Starten des Werkzeugs kann zu Verletzungen führen.

### **Verwenden Sie nur das angegebene Zubehör.**

- Verwenden Sie kein anderes als das in dieser Betriebsanleitung oder in unserem Katalog angegebene Zubehör. Bei Nichtbeachtung kann es zu einem Unfall oder einer Verletzung kommen.

### **Benutzen Sie Schutzausrüstung.**

- Tragen Sie während des Betriebs eine Schutzbrille. Verwenden Sie bei staubigem Betrieb eine Schutzmaske. Beim Schneiden können kleine Teile verstreut werden und Verletzungen verursachen.

### **Starren Sie nicht in das LED-Arbeitslicht.**

- Es kann das Sehvermögen verschlechtern.

### **Berücksichtigen Sie die Arbeitsumgebung.**

- Verwenden Sie das Werkzeug, das Ladegerät oder den Akku nicht im Regen oder an einem nassen oder feuchten Ort. Bei Nichtbeachtung kann dies einen elektrischen Schlag oder eine Rauchentwicklung verursachen.
- Führen Sie die Arbeit an einem ausreichend hellen Ort durch. Die Arbeit an einem dunklen Ort kann zu Unfällen führen.
- Benutzen oder laden Sie den Akku nicht in der Nähe von entflammaren Flüssigkeiten oder Gasen. Bei Nichtbeachtung kann es zu einer Explosion oder einem Brand kommen.

### **Halten Sie den Arbeitsplatz stets sauber.**

- Unordentliche Plätze und Bänke können einen Unfall verursachen.

### **Halten Sie Kinder vom Werkzeug fern.**

- Lassen Sie keine anderen Personen als die Bediener das Werkzeug und das Kabel des Ladegeräts berühren. Halten Sie Personen vom Arbeitsplatz fern. Bei Nichtbeachtung besteht Verletzungsgefahr.

### **Wenn Sie das Werkzeug nicht benutzen, lagern Sie es ordnungsgemäß.**

- Bewahren Sie das Werkzeug an einem Ort mit geringer Luftfeuchtigkeit und an einem hohen, für Kinder unzugänglichen oder verschließbaren Ort auf. Bei Nichtbeachtung kann es zu einem Unfall kommen.

- Bewahren Sie das Werkzeug oder den Akku nicht an einem Ort auf, an dem die Temperatur auf 40 °C oder mehr ansteigen kann (in einer Metallbox, in einem Auto im Sommer usw.). Bei Nichtbeachtung kann der Akku beschädigt werden, was zu Rauchentwicklung oder Entzündung führen kann.

### **Benutzen Sie das Werkzeug nicht in unangemessener Weise.**

- Führen Sie die Arbeiten entsprechend der Kapazität des Werkzeugs durch, um einen sicheren und effizienten Betrieb zu gewährleisten. Die Verwendung des Werkzeugs über seine Kapazität hinaus kann einen Unfall verursachen.
- Benutzen Sie das Werkzeug nicht in einer Weise, die eine Blockierung des Motors verursacht. Bei Nichtbeachtung kann es zu einer Rauchentwicklung oder Entzündung kommen.

### **Verwenden Sie ein für den Betrieb geeignetes Werkzeug.**

- Verwenden Sie das Werkzeug nur für die angegebenen Anwendungen. Bei Nichtbeachtung besteht Verletzungsgefahr.

### **Führen Sie den Betrieb mit angemessener Kleidung durch.**

- Tragen Sie keine weite Kleidung oder Accessoires wie eine Halskette. Solche Dinge können sich in einem beweglichen oder rotierenden Teil oder dergleichen verfangen.
- Bei Arbeiten im Freien wird die Verwendung von Gummihandschuhen und rutschfesten Schuhen empfohlen. Schlüpfrige Handschuhe und Schuhe können zu Verletzungen führen.
- Wenn Sie lange Haare haben, verwenden Sie eine Mütze oder einen Haarschutz, um Ihr Haar zu bedecken. Bei Nichtbeachtung kann es dazu kommen, dass sich Ihr Haar in einem sich bewegenden oder drehenden Teil oder dergleichen verfängt.

### **Betreiben Sie das Werkzeug nicht in einer unnatürlichen Körperhaltung.**

- Achten Sie stets auf einen sicheren Stand, und bewahren Sie Ihr Gleichgewicht. Bei Nichtbeachtung können Sie umkippen, was zu Verletzungen führen kann.

### **Bleiben Sie wachsam, wenn Sie mit großer Aufmerksamkeit arbeiten.**

- Achten Sie bei der Verwendung des Werkzeugs auf die Art der Handhabung, die Arbeitsweise und die Umgebungsbedingungen, und führen Sie die Arbeit sorgfältig aus. Bei Nichtbeachtung kann es zu Unfällen oder Verletzungen kommen.
- Betreiben Sie das Werkzeug nicht unter dem Einfluss von Alkohol. Bei Nichtbeachtung kann es zu Unfällen oder Verletzungen kommen.
- Bedienen Sie das Werkzeug nicht, wenn Sie in schlechter körperlicher Verfassung sind. Bei Nichtbeachtung kann es zu Unfällen oder Verletzungen kommen.

### **Behandeln Sie das Kabel des Ladegeräts nicht grob.**

- Tragen Sie das Ladegerät nicht am Kabel, und trennen Sie es nicht von der Steckdose durch Ziehen am Kabel.

- Halten Sie das Kabel von Hitze, Öl und scharfen Kanten fern.
- Vergewissern Sie sich, dass Sie beim Laden nicht auf das Kabel treten oder darüber stolpern können. Bei Nichtbeachtung besteht die Gefahr eines elektrischen Schlags oder eines Kurzschlusses, der zu einer Entzündung führen kann.

### **Verwenden Sie ein für den Außenbereich geeignetes Verlängerungskabel.**

- Wenn Sie das Werkzeug im Freien verwenden, sollten Sie ein Verlängerungskabel aus robustem, gummiummanteltem Kabel verwenden.

### **Führen Sie die Wartung des Wartungs sorgfältig durch.**

- Beachten Sie beim Auswechseln von Ersatzteilen die Gebrauchsanleitung. Bei Nichtbeachtung besteht Verletzungsgefahr.
- Überprüfen Sie das Kabel des Ladegeräts in regelmäßigen Abständen. Falls das Kabel beschädigt ist, lassen Sie es von einer Vertragswerkstatt reparieren. Bei Nichtbeachtung besteht die Gefahr eines elektrischen Schlags oder eines Kurzschlusses, der zu einer Entzündung führen kann.
- Wenn Sie ein Verlängerungskabel verwenden, überprüfen Sie dieses regelmäßig. Falls das Kabel beschädigt ist, tauschen Sie es gegen ein neues aus. Bei Nichtbeachtung besteht die Gefahr eines elektrischen Schlags oder eines Kurzschlusses, der zu einer Entzündung führen kann.
- Halten Sie den Griff stets trocken und sauber, und halten Sie ihn von Öl und Schmierfett fern. Bei Nichtbeachtung besteht Verletzungsgefahr.

### **Auf beschädigte Teile überprüfen.**

- Vergewissern Sie sich vor der Benutzung, dass nichts beschädigt ist. Vergewissern Sie sich, dass das Werkzeug normal arbeitet und alle Komponenten ordnungsgemäß funktionieren.
- Überprüfen Sie die Ausrichtung der beweglichen Teile, die Leichtgängigkeit der beweglichen Teile, den Bruch von Teilen, die Montage und alle anderen Bedingungen, die den Betrieb beeinträchtigen könnten.
- Verwenden Sie kein Ladegerät, dessen Netzstecker oder Kabel beschädigt ist oder das fallen gelassen und dann beschädigt wurde. Bei Nichtbeachtung besteht die Gefahr eines elektrischen Schlags oder eines Kurzschlusses, der zu einer Entzündung führen kann. Wenn es beschädigt ist, muss es von einem autorisierten Kundendienst repariert oder ersetzt werden, sofern in dieser Betriebsanleitung nichts anderes angegeben ist. Lassen Sie fehlerhafte Schalter von einer Vertragswerkstatt auswechseln. Benutzen Sie das Werkzeug nicht, wenn es sich nicht mit dem Ein-Aus-Schalter ein- und ausschalten lässt. Ein solches Werkzeug kann nicht ordnungsgemäß funktionieren, was zu Verletzungen führen kann.

### **Wenden Sie sich zur Reparatur an eine Vertragswerkstatt.**

- Unterlassen Sie Zerlegen, Reparieren oder Modifizieren des Hauptgeräts, des Ladegeräts oder des Akkus. Bei Nichtbeachtung kann eine Zündung oder ein anomaler Betrieb verursacht werden, was zu Verletzungen führen kann.



- Wenn das Werkzeug heiß wird oder eine Anomalie am Werkzeug festgestellt wird, verlangen Sie eine Überprüfung oder Reparatur des Werkzeugs.
- Dieses Werkzeug ist nach den einschlägigen Sicherheitsvorschriften gebaut. Versuchen Sie nicht, dieses Produkt zu modifizieren.
- Lassen Sie Ihr Werkzeug von einem autorisierten Service-Center reparieren. Reparaturen sollten nur von einer qualifizierten Person unter Verwendung von Original-Ersatzteilen durchgeführt werden, da sonst erhebliche Gefahren für den Benutzer entstehen können.

## Vorsichtsmaßnahmen bei der Benutzung des Akku-Kabelschneiders

- Befolgen Sie bei der Benutzung dieses Werkzeugs die nachstehenden Anweisungen:

### Vorsichtsmaßnahmen für das Werkzeug

- **Schneiden Sie niemals etwas, das die maximale Schneidkapazität überschreitet.**

Seien Sie vorsichtig, denn die Nichtbeachtung kann zu Schäden führen. (siehe Seite 228)

- **Berühren Sie nicht die Schneide des Schwingmessers oder Gegenmessers.**

Bei Nichtbeachtung besteht Verletzungsgefahr.

- **Durchtrennen Sie niemals stromführende Leitungen (elektrische Kabel, die Strom leiten).**

- **Lassen Sie das Produkt nicht fallen, und setzen Sie es keinen übermäßigen Stößen aus.**

Die innere Struktur wurde präzise gefertigt, um sie kompakt und leicht zu machen, so dass sie bei einem Aufprall möglicherweise nicht richtig funktioniert.

- **Nicht im Regen benutzen.**

Anderenfalls kann das Messer rosten, und die Schneide kann stumpf oder beschädigt werden.

- **Schneiden Sie keine Überlängen von 50 mm oder weniger ab.**

Wenn Sie die Enden von CCP- und anderen Kabeln extrem kurz abschneiden, kann dies dazu führen, dass die Innenseite des Kabels usw. durchtrennt wird.

- **Wenden Sie keine Kraft gegen die Schnittrichtung an.**

Schneiden Sie Materialien immer gerade. Bei Nichtbeachtung kann das Schneidmesser beschädigt werden.

- **Gut festhalten.**

Bei Nichtbeachtung besteht Verletzungsgefahr.

- **Vergewissern Sie sich, dass sich niemand unter Ihnen befindet, bevor Sie das Werkzeug an einem hoch gelegenen Ort benutzen.**

Bei Nichtbeachtung kann es zu Unfällen kommen, wenn Materialien oder das Gerät fallen gelassen werden usw.

- **Prüfen Sie vor der Benutzung, dass keine Abnormalitäten vorliegen.**

Risse oder Brüche am Schneider können den Schneider beschädigen und zu Verletzungen führen.

- **Legen Sie während der Arbeit Pausen ein.**

Längeres Schneiden ohne Pausen sorgt für eine erhöhte Motorwärme, die den Motor und den Akku überhitzen und zu Schäden führen kann. Achten Sie darauf, dass Sie während der Arbeit gelegentlich Pausen einlegen.

- **Niedrige Umgebungstemperaturen (10 °C oder weniger) können dazu führen, dass sich das Elektrokabel verhärtet, was das Schneiden erschwert, auch wenn es im Rahmen der Schneidkapazität liegt.**

- **Nach jedem Gebrauch mit Luft usw. reinigen.**

Achten Sie darauf, dass durch die Öffnung (Schwingmessertreiber) kein Schnittgut oder andere Abfälle in das Gerät gelangen.

- **Schneiden Sie keine elektrischen Kabel mit einem Drahtdurchmesser von 1 mm.**

Bei Nichtbeachtung kann sich das Schneidblatt im Messer des Stromkabels verfangen und blockieren.

### Vorsichtsmaßnahmen bei der Verwendung des Akkus

- Schließen Sie die Kontakte niemals kurz.

- Halten Sie den Akku von Wasser, Öl und organischen Lösungsmitteln fern.

- Unterlassen Sie Zerlegen oder Modifizieren des Akkus.

- Wenn der Akku entsorgt wird, setzen Sie ihn keinen Flammen aus, und entsorgen Sie ihn nicht im Hausmüll. (Wir fördern das Recycling.)

- Unterlassen Sie Werfen oder Fallenlassen des Akkus.

- Lassen Sie den Akku nicht über einen längeren Zeitraum an einem Ort liegen, an dem die Temperatur 40 °C oder mehr beträgt.

- Achten Sie darauf, dass die Akkukontakte nicht durch Schmutz oder Staub kurzgeschlossen werden, da dies zu Fehlfunktionen führt. Ein Akku mit korrodierten Kontakten darf nicht verwendet werden.

- Um die Lebensdauer des Akkus zu verlängern, ist er mit einer Schutzfunktion ausgestattet, die die Ausgabe stoppt. Bei niedrigem Akkustand kann der Motor stehen bleiben, selbst wenn der Betriebsschalter während der Benutzung des Werkzeugs gedrückt wird. Dieses Phänomen ist jedoch nicht auf eine Fehlfunktion, sondern auf die Schutzfunktion zurückzuführen. Laden Sie in einem solchen Fall den Akku sofort auf.



## Vorsichtsmaßnahmen für das Ladegerät

- Dieses Ladegerät verfügt über eine Anzeigelampe (mehrfarbige LED), die den Ladezustand des Akkus anzeigt.
- Achten Sie darauf, dass das Ladegerät nicht durch Schmutz oder Staub im Einführschlitz kurzgeschlossen wird, da dies zu Fehlfunktionen führt. Ein Ladegerät mit korrodierten Metallkontakten darf nicht benutzt werden.

## WARNSYMBOLE



Lesen Sie vor der Benutzung des Werkzeugs die Anweisungen in diesem Handbuch sorgfältig durch.



Um den Motor zu schützen, darf er nicht verwendet werden, wenn der Hitze-Warnbereich heiß wird. (siehe Seite 226)

Hitze-Warnbereich



Während des Betriebs nicht berühren.

---

## Symbole



Nur für EU-Länder  
Aufgrund des Vorhandenseins gefährlicher Komponenten in der Ausrüstung können Elektro- und Elektronik-Altgeräte, Akkumulatoren und Batterien sich negativ auf die Umwelt und die menschliche Gesundheit auswirken.  
Entsorgen Sie Elektro- und Elektronikgeräte oder Batterien nicht mit dem Hausmüll!  
In Übereinstimmung mit der Europäischen Richtlinie über Elektro- und Elektronik-Altgeräte, Akkumulatoren und Batterien, verbrauchte Akkumulatoren und Batterien sowie ihrer Anpassung an nationales Recht sollten Elektro-Altgeräte, Batterien und Akkumulatoren gemäß den Umweltschutzbestimmungen getrennt gelagert und zu einer getrennten Sammelstelle für Siedlungsabfälle geliefert werden.  
Dies wird durch das am Gerät angebrachte Symbol der durchgestrichenen Abfalltonne auf Rädern angezeigt.

## Geräusch

Typischer A-bewerteter Geräuschpegel ermittelt gemäß EN62841-1:

Schalldruckpegel (K=3 dB(A)): 69,5 dB(A)

Schallleistungspegel (K=3 dB(A)): 78,1 dB(A)

**HINWEIS:** Der (Die) angegebene(n) Schallemissionswert(e) wurde(n) im Einklang mit der Standardprüfmethode gemessen und kann (können) für den Vergleich zwischen Werkzeugen herangezogen werden.

**HINWEIS:** Der (Die) angegebene(n) Schallemissionswert(e) kann (können) auch für eine Vorbewertung des Gefährdungsgrads verwendet werden.

**⚠️ WARNUNG:** Einen Gehörschutz tragen.

**⚠️ WARNUNG:** Die Schallemission während der tatsächlichen Benutzung des Elektrowerkzeugs kann je nach der Benutzungsweise des Werkzeugs, und speziell je nach der Art des bearbeiteten Werkstücks, von dem (den) angegebenen Wert(en) abweichen.

**⚠️ WARNUNG:** Identifizieren Sie Sicherheitsmaßnahmen zum Schutz des Benutzers anhand einer Schätzung des Gefährdungsgrads unter den tatsächlichen Benutzungsbedingungen (unter Berücksichtigung aller Phasen des Arbeitszyklus, wie z. B. Ausschalt- und Leerlaufzeiten des Werkzeugs zusätzlich zur Betriebszeit).

## Schwingungen

Schwingungsgesamtwert (Drei-Achsen-Vektorsumme) ermittelt gemäß EN62841-1:

Griff: 0,3 m/s<sup>2</sup>

Messunsicherheit (K): 1,5 m/s<sup>2</sup>

**HINWEIS:** Der (Die) angegebene(n) Vibrationsgesamtwert(e) wurde(n) im Einklang mit der Standardprüfmethode gemessen und kann (können) für den Vergleich zwischen Werkzeugen herangezogen werden.

**HINWEIS:** Der (Die) angegebene(n) Vibrationsgesamtwert(e) kann (können) auch für eine Vorbewertung des Gefährdungsgrads verwendet werden.

**⚠️ WARNUNG:** Die Vibrationsemission während der tatsächlichen Benutzung des Elektrowerkzeugs kann je nach der Benutzungsweise des Werkzeugs, und speziell je nach der Art des bearbeiteten Werkstücks, von dem (den) angegebenen Emissionswert(en) abweichen.

**⚠️ WARNUNG:** Identifizieren Sie Sicherheitsmaßnahmen zum Schutz des Benutzers anhand einer Schätzung des Gefährdungsgrads unter den tatsächlichen Benutzungsbedingungen (unter Berücksichtigung aller Phasen des Arbeitszyklus, wie z. B. Ausschalt- und Leerlaufzeiten des Werkzeugs zusätzlich zur Betriebszeit).

# Zutreffende Akkus und Ladegeräte

Akku	BL1815N / BL1820B / BL1830B / BL1840B / BL1850B / BL1860B
Ladegerät	DC18RC / DC18RD / DC18RE / DC18SD / DC18SE / DC18SF / DC18SH / DC18WC

- Einige der oben aufgelisteten Akkus und Ladegeräte sind je nach Ihrem Wohngebiet eventuell nicht erhältlich.
- Um den Akku zu laden, lesen Sie bitte die Betriebsanleitung des Ladegeräts.

**⚠️ WARNUNG:** Verwenden Sie nur die oben aufgeführten Akkus und Ladegeräte. Bei Verwendung irgendwelcher anderer Akkus und Ladegeräte besteht Verletzungs- und/oder Brandgefahr.

## Wichtige Sicherheitsanweisungen für Akku

1. Lesen Sie vor der Benutzung des Akkus alle Anweisungen und Warnhinweise, die an (1) Ladegerät, (2) Akku und (3) Akkuwerkzeug angebracht sind.
2. Unterlassen Sie Zerlegen oder Manipulieren des Akkus. Es kann sonst zu einem Brand, übermäßiger Hitzeentwicklung oder einer Explosion kommen.
3. Falls die Betriebszeit beträchtlich kürzer geworden ist, stellen Sie den Betrieb sofort ein. Andernfalls besteht die Gefahr von Überhitzung, möglichen Verbrennungen und sogar einer Explosion.
4. Falls Elektrolyt in Ihre Augen gelangt, waschen Sie sie mit sauberem Wasser aus, und begeben Sie sich unverzüglich in ärztliche Behandlung. Andernfalls können Sie erblinden.
5. Der Akku darf nicht kurzgeschlossen werden:
  - (1) Die Kontakte dürfen nicht mit leitfähigem Material berührt werden.
  - (2) Vermeiden Sie die Lagerung des Akkus in einem Behälter zusammen mit anderen Metallgegenständen, wie z. B. Nägeln, Münzen usw.
  - (3) Setzen Sie den Akku keinem Wasser oder Regen aus.Ein Kurzschluss des Akkus verursacht starken Stromfluss, der Überhitzung, mögliche Verbrennungen und sogar eine Betriebsstörung zur Folge haben kann.
6. Lagern und benutzen Sie das Werkzeug und den Akku nicht an Orten, an denen die Temperatur 50 °C (122 °F) erreichen oder überschreiten kann.
7. Versuchen Sie niemals, den Akku zu verbrennen, selbst wenn er stark beschädigt oder vollkommen verbraucht ist. Der Akku kann im Feuer explodieren.
8. Unterlassen Sie Nageln, Schneiden, Zerquetschen, Werfen, Fallenlassen des Akkus oder Schlagen des Akkus mit einem harten Gegenstand. Eine solche Handlung kann zu einem Brand, übermäßiger Hitzeentwicklung oder einer Explosion führen.
9. Keinen beschädigten Akku benutzen.
10. Die enthaltenen Lithium-Ionen-Akkus unterliegen den Anforderungen der Gefahrgut-Gesetzgebung.

Für kommerzielle Transporte, z. B. durch Dritte oder Spediteure, müssen besondere Anforderungen zu Verpackung und Etikettierung beachtet werden.

Zur Vorbereitung des zu transportierenden Artikels ist eine Beratung durch einen Experten für Gefahrgut erforderlich. Bitte beachten Sie möglicherweise ausführlichere nationale Vorschriften.

Überkleben oder verdecken Sie offene Kontakte, und verpacken Sie den Akku so, dass er sich in der Verpackung nicht umher bewegen kann.
11. Entfernen Sie den Akku zum Entsorgen vom Werkzeug, und entsorgen Sie ihn an einem sicheren Ort. Befolgen Sie die örtlichen Vorschriften bezüglich der Entsorgung von Akkus.
12. Verwenden Sie die Akkus nur mit den von Makita angegebenen Produkten. Das Einsetzen der Akkus in nicht konforme Produkte kann zu einem Brand, übermäßiger Hitzeentwicklung, einer Explosion oder Auslaufen von Elektrolyt führen.
13. Soll das Werkzeug längere Zeit nicht benutzt werden, muss der Akku vom Werkzeug entfernt werden.
14. Bei und nach dem Gebrauch kann der Akku heiß werden, was Verbrennungen oder Niedertemperaturverbrennungen verursachen kann. Beachten Sie die Handhabung von heißen Akkus.
15. Berühren Sie nicht den Anschlusskontakt des Werkzeugs unmittelbar nach dem Gebrauch, da er heiß genug werden kann, um Verbrennungen zu verursachen.

16. **Achten Sie darauf, dass sich keine Späne, Staub oder Schmutz in den Anschlusskontakten, Löchern und Nuten des Akkus absetzen.** Dies kann zur Erhitzung, zum Brand, zum Bersten und zur Fehlfunktion des Werkzeugs oder des Akkus führen, was Verbrennungen oder Verletzungen zur Folge haben kann.
17. **Wenn das Werkzeug den Einsatz in der Nähe einer Hochspannungs-Stromleitung nicht unterstützt, benutzen Sie den Akku nicht in der Nähe einer Hochspannungs-Stromleitung.** Dies kann zu einer Funktionsstörung oder Betriebsstörung des Werkzeugs oder des Akkus führen.
18. **Halten Sie den Akku von Kindern fern.**

## **BEWAHREN SIE DIESE ANWEISUNGEN AUF.**

### **⚠VORSICHT:**

- **Verwenden Sie nur Original-Makita-Akkus.**

Die Verwendung von Nicht-Original-Makita-Akkus oder von Akkus, die abgeändert worden sind, kann zum Bersten des Akkus und daraus resultierenden Bränden, Personenschäden und Beschädigung führen. Außerdem wird dadurch die Makita-Garantie für das Makita-Werkzeug und -Ladegerät ungültig.

### **Hinweise zur Aufrechterhaltung der maximalen Akku-Nutzungsdauer**

1. **Laden Sie den Akku, bevor er vollkommen erschöpft ist. Brechen Sie stets den Betrieb des Werkzeugs ab, und laden Sie den Akku, wenn Sie ein Nachlassen der Werkzeugleistung feststellen.**
2. **Unterlassen Sie das erneute Laden eines voll aufgeladenen Akkus. Überladen führt zu einer Verkürzung der Nutzungsdauer des Akkus.**
3. **Laden Sie den Akku bei Raumtemperatur zwischen 10 °C – 40 °C (50 °F - 104 °F). Lassen Sie einen heißen Akku abkühlen, bevor Sie ihn laden.**
4. **Wenn Sie den Akku nicht benutzen, nehmen Sie ihn vom Werkzeug oder Ladegerät ab.**
5. **Der Akku muss geladen werden, wenn er lange Zeit (länger als sechs Monate) nicht benutzt wird.**

# Bezeichnungen und Zubehörteile

DTC102

## Akku-Kabelschneider

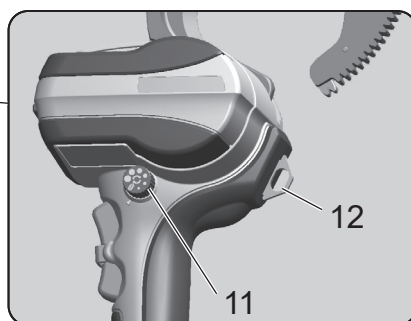
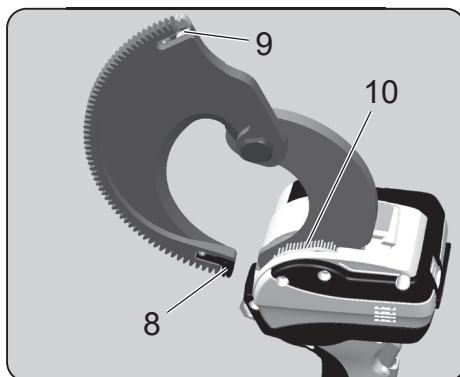
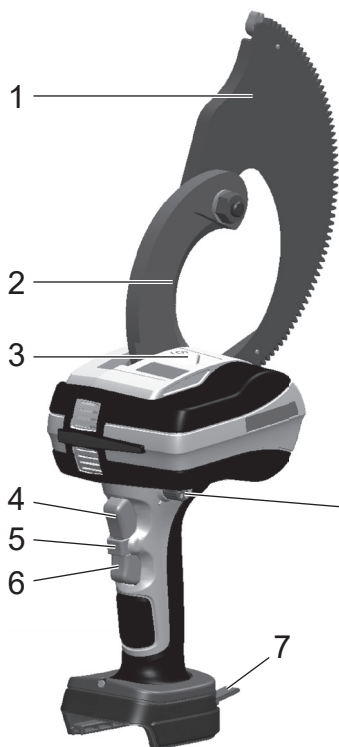

## Tragekoffer



\* Dieses Werkzeug ist für den Makita 18-V-Lithium-Ionen-Akku ausgelegt.

1	Schwingmesser	7	Aufhängeriemen
2	Gegenmesser	8	Zahnsegmentführung (A)
3	LED-Arbeitsleuchte	9	Zahnsegmentführung (B)
4	Vorlaufschalter	10	Bürste (zum Abstauben)
5	Schaltersperre	11	Drehknopf
6	Rücklaufschalter	12	Einhängering

## Akku-Kabelschneider

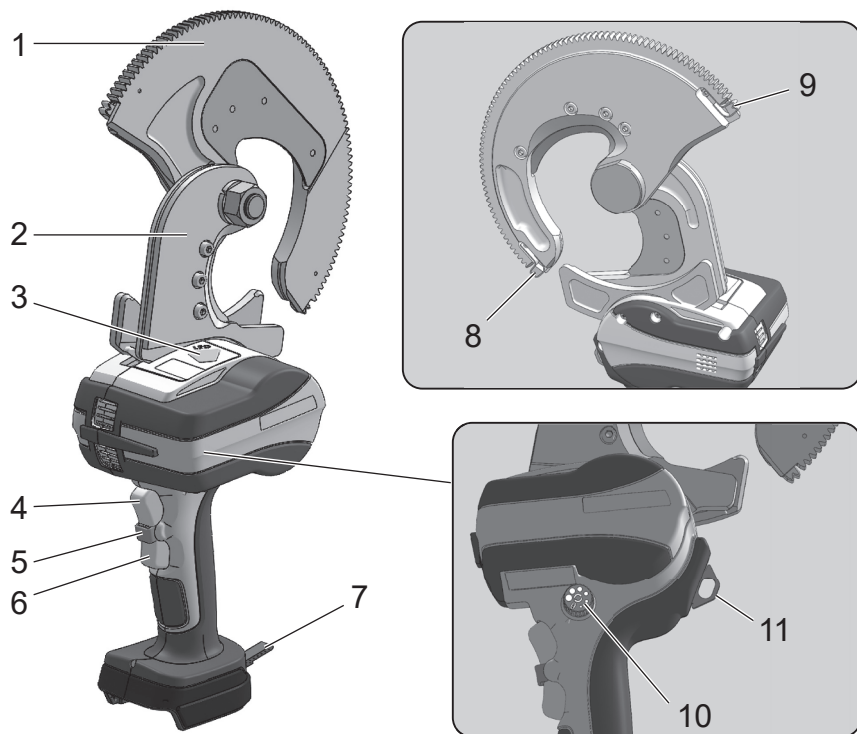

## Tragekoffer



\* Dieses Werkzeug ist für den Makita 18-V-Lithium-Ionen-Akku ausgelegt.

1	Schwingmesser	7	Aufhängeriem
2	Gegenmesser	8	Zahnsegmentführung (A)
3	LED-Arbeitsleuchte	9	Zahnsegmentführung (B)
4	Vorlaufschalter	10	Drehknopf
5	Schaltersperre	11	Einhängerring
6	Rücklaufschalter	—	—

# Akku

## Akku

- Zum Zeitpunkt des Kaufs kann die Akku-Schutzfunktion aktiviert sein, weil der Akku nicht ausreichend geladen ist. (Seien Sie bitte vorsichtig, denn das Produkt kann in Betrieb gehen, wenn Sie den Schalter betätigen.) Laden Sie den Akku vor dem Gebrauch mit dem Schnellladegerät ordnungsgemäß auf.
- Bringen Sie die Akkuabdeckung an, wenn Sie das Produkt nicht benutzen. Dadurch wird der Akku vor Wasser und Staub geschützt.
- Wenn Sie das Produkt über einen längeren Zeitraum nicht benutzen, lagern Sie es mit abgenommenem Akku.

## Um die Lebensdauer des Akkus zu verlängern

- Wenn Sie merken, dass die Kraft des Werkzeugs nachlässt, stellen Sie den Gebrauch ein und laden Sie den Akku auf.
- Laden Sie einen voll aufgeladenen Akku nicht wieder auf.
- Laden Sie den Akku bei einer Umgebungstemperatur von 10 °C bis 40 °C auf.
- Wenn der Akku heiß geworden ist, z. B. unmittelbar nach dem Gebrauch, empfehlen wir, ihn zum Abkühlen und Aufladen in das Ladegerät einzulegen.
- Wenn ein Lithium-Ionen-Akku über einen längeren Zeitraum (mindestens 6 Monate) nicht benutzt wird, empfehlen wir, ihn aufzuladen und dann zu lagern.

## Sammlung von Akkus

- Verbrauchte Akkus werden zum Recycling gesammelt. Bringen Sie den Akku bitte zu dem Geschäft, in dem Sie das Produkt gekauft haben, oder zu einer Makita-Vertriebsstelle.



Li-ion

Recyceln Sie den  
Lithium-Ionen-  
Akku

## Anbringen und Abnehmen des Akkus

### ⚠️ WARNUNG:

Führen Sie den Akku ordnungsgemäß in das Produkt ein. Falls der rote Teil am oberen Ende des Knopfes sichtbar ist, ist der Akku nicht vollständig eingerastet. Führen Sie den Akku fest ein, bis der rote Teil nicht mehr zu sehen ist.

- Wird der Akku nicht vollständig eingesetzt, kann er sich lösen und einen Unfall verursachen.

- Um den Akku vom Produkt abzunehmen, A. halten Sie den Knopf auf der Vorderseite des Akkus gedrückt und B. schieben Sie den Akku heraus.
- Richten Sie den Akku beim Einsetzen an den Rillen des Produkts aus, und schieben Sie ihn dann in umgekehrter Reihenfolge vollständig ein. Wenn der rote Teil am oberen Ende des Knopfes zu diesem Zeitpunkt sichtbar ist, ist der Akku nicht vollständig eingerastet. Führen Sie den Akku richtig ein, bis der rote Teil nicht mehr zu sehen ist.

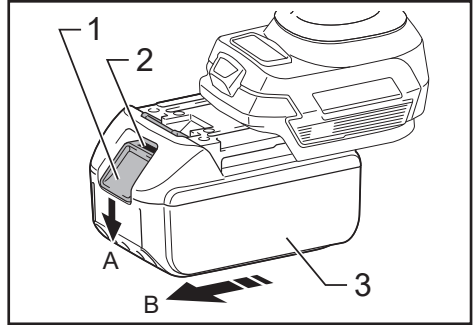

► 1. Knopf 2. Roter Teil 3. Akku

## Anzeigen der Akku-Restkapazität

### Nur für Akkus mit Anzeiger

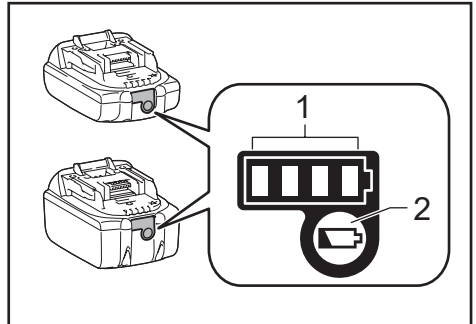

► 1. Anzeigelampen 2. Prüftaste

Drücken Sie die Prüftaste am Akku, um die Akku-Restkapazität anzuzeigen. Die Anzeigelampen leuchten für ein paar Sekunden auf.

Anzeigelampen			Restkapazität
Erleuchtet	Aus	Blinken	
■ ■ ■ ■			75 % bis 100 %
■ ■ ■ □			50 % bis 75 %
■ ■ □ □			25 % bis 50 %
■ □ □ □			0 % bis 25 %
▬ □ □ □			Laden Sie den Akku auf.
■ ■ □ □			Der Akku hat möglicherweise eine Fehlfunktion.
□ □ ■ ■			

**HINWEIS:** Abhängig von den Benutzungsbedingungen und der Umgebungstemperatur kann die Anzeige geringfügig von der tatsächlichen Kapazität abweichen.

**HINWEIS:** Die erste (äußerste linke) Anzeigelampe blinkt, wenn das Akku-Schutzsystem aktiv ist.

## Benutzung des Werkzeugs

### Anbringen des Akkus

1. Drücken Sie die Klinke, und ziehen Sie den Akku heraus. Um den Akku auszutauschen, drücken Sie den neuen Akku fest hinein.
2. Prüfen Sie nach dem Einsetzen eines Akkus, ob er sicher sitzt, indem Sie ihn sachte herausziehen. Drücken Sie beim Herausziehen des Akkus nicht auf die Klinke.

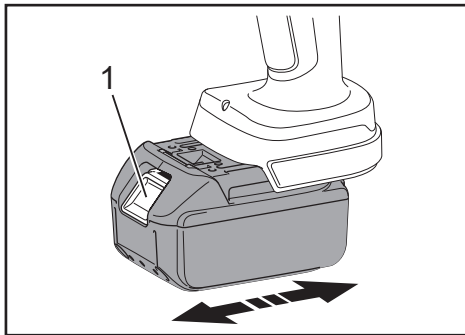

- 1. Klinke

### Schalterbetätigung

Aus Sicherheitsgründen ist das Werkzeug mit einem zweistufigen Schaltersystem ausgestattet.

Um den Vorlaufschalter (Schneiden) und den Rücklaufschalter (Rücklauf) zu aktivieren, drücken Sie zuerst auf die Schaltersperre und dann auf den Vorlauf-/Rücklaufschalter.



- 1. Vorlaufschalter 2. Schaltersperre  
3. Rücklaufschalter

### Arbeitsassistentz-LED-Lampe

Dieses Werkzeug ist mit einer LED-Lampe ausgestattet, die den Umfang des Schneidmessers beleuchtet. Sie leuchtet auf, wenn entweder der Vorlauf- oder der Rücklaufschalter eingeschaltet ist, und erlischt dann etwa 10 Sekunden nach dem Loslassen des Schalters.

### ⚠ VORSICHT:

- Schauen Sie nicht direkt in die LED-Lampe. Wenn Sie über einen längeren Zeitraum in die LED-Lampe schauen, kann dies Ihre Augen schädigen.

### Alarm bei schwachem Akku

Wenn die verbleibende Kapazität des Akkus niedrig ist, blinkt die LED-Leuchte beim Einschalten des Vorlaufschalters 5-mal als Warnsignal. Laden Sie den Akku auf, oder tauschen Sie ihn durch einen Ersatzakku aus.



## Schneidbetrieb

1. [ DTC102, DTC103 ]

Betätigen Sie den Schalter, um das Schwingmesser zu öffnen.

Stellen Sie das Schwingmesser mit dem Vorlauf- und Rücklaufschalter in die Neutralstellung.

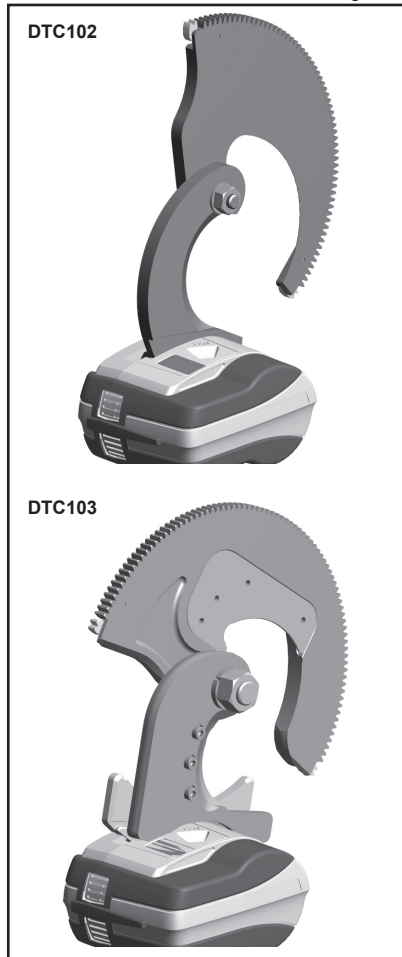

2. Aktivieren oder Deaktivieren des automatischen Rücklaufs mit dem Drehknopf

Drehen Sie den Drehknopf auf die gewünschte Position, um den automatischen Rücklauf zu aktivieren, oder stellen Sie ihn auf die Aus-Stellung, um ihn zu deaktivieren.

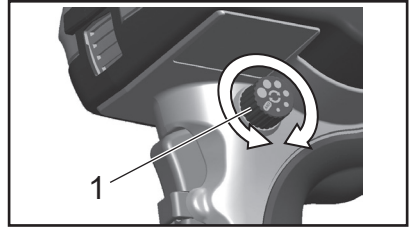

► 1. Drehknopf

### Automatische Rücklauffunktion

Wenn der automatische Rücklauf aktiviert ist, bremst der Motor nach dem Durchtrennen eines Kabels. Sobald der Vorlaufschalter losgelassen wird, kehrt das Schwingmesser automatisch in die mit dem Drehknopf eingestellte Position zurück. Die Öffnung kann zwischen 6 Stufen eingestellt werden. (Der Öffnungsbetrag ist ein Richtwert.)

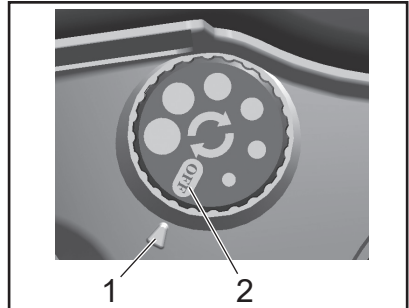

► 1. Eröffnungsbetrag 2. Aus

### ⚠ VORSICHT:

- Die Rücklaufautomatik wird nicht aktiviert, wenn der Vorlaufschalter vor Vollendung des Schnitts losgelassen wird.
- Die Rücklaufautomatik wird nicht aktiviert, wenn das Stromkabel eine Querschnittsfläche von 60 mm<sup>2</sup> oder weniger hat.
- Der Öffnungsdurchmesser kann je nach der verbleibenden Akkuspannung unterschiedlich sein.

3. [ DTC102, DTC103 ]

Einführen des Stromkabels in die Öffnung des Schwingmessers

Legen Sie das zu schneidende Kabel auf das Gegenmesser, und schließen Sie das Schwingmesser um das Kabel. Führen Sie das Schwingmesser von Hand zu, so dass die Verzahnung in den Antriebsmechanismus des Geräts eingreift.

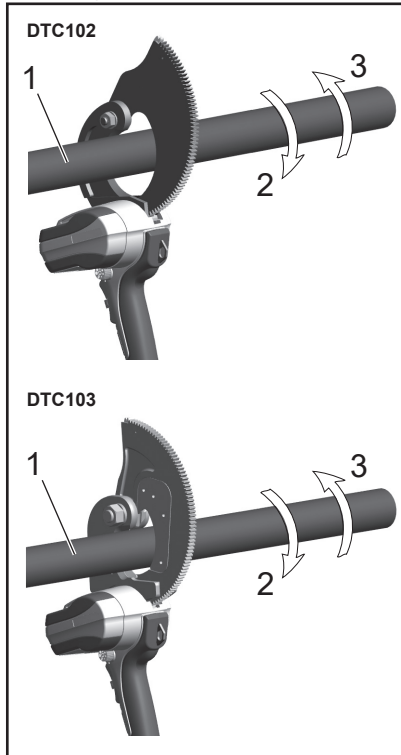

- 1. Kabel 2. Schneiddrehung  
3. Rückwärtsdrehung

4. Betätigung des Vorlaufschalters und Schneiden des Stromkabels  
Halten Sie den Vorlaufschalter gedrückt, bis der Schnitt vollendet ist.
5. Beseitigung von Fremdkörpern nach dem Schneiden.  
Wenn Sie mit dem Schneiden fertig sind, entfernen Sie alle Reste und Fremdkörper auf dem Messer.

**⚠ VORSICHT:**

• **Längerer Betrieb**

Um den Motor zu schützen, brechen Sie die Benutzung des Werkzeugs ab, wenn der Bereich um den Warnaufkleber heiß wird. Um das Werkzeug weiter zu benutzen, legen Sie es 50 Minuten lang an einen kühlen und gut belüfteten Ort, bis es abgekühlt ist.

- **Der Überstrom-/Überlastungsschutz kann auch dann aktiviert werden, wenn das Werkzeug innerhalb der Schnittleistung betrieben wird. Die Betriebstemperatur, die Kabellänge, die Biegung und andere Faktoren beeinflussen die Leistung des Werkzeugs.**
- **Wenn die LED-Leuchte 6-mal oder öfter blinkt, handelt es sich um eine Platinenfehleranzeige. Bitte wenden Sie sich an Ihren Händler.**

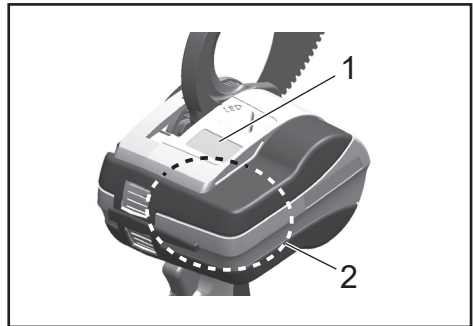

- 1. Warnaufkleber 2. Hitze-Warnbereich

**⚠ VORSICHT:**

- **DTC102 ist nur für Kupfer- und Aluminiumkabel geeignet. Verwenden Sie DTC102 nicht für Stahl, ACSR oder andere Stahlmaterialien.**

**Überstrom-Schutzfunktion**

Falls ein Überlaststrom durch Schneiden eines Kabels außerhalb der Spezifikation auftritt, wird die Überstrom-Schutzfunktion aktiviert und der Motor angehalten. Zur Wiederherstellung lassen Sie den Vorlaufschalter los.

# Auswechseln mit Ersatzteilen

Um die Zahnsegmentführung selbst auszutauschen, gehen Sie wie folgt vor.

## **⚠VORSICHT:**

- Achten Sie darauf, dass Sie den Akku aus dem Hauptgerät entfernen, bevor Sie die Zahnsegmentführung austauschen.
- Wenn die Zahnsegmentführung beschädigt ist oder abnormale Geräusche verursacht, muss sie sofort ausgetauscht werden. Wenn Sie das Produkt mit einer beschädigten Zahnsegmentführung weiter verwenden, kann dies zu einer Beschädigung der internen Zahnräder führen.

## Auswechseln der Zahnsegmentführung

1. Entfernen der Zahnsegmentführung  
Lösen Sie die Innensechskantschraube (M3 × 3) mit einem Sechskantschlüssel, und entfernen Sie die Zahnsegmentführung.
2. Montieren der Zahnsegmentführung  
Montieren Sie die neue Zahnsegmentführung, und ziehen Sie die Schraube fest an.

DTC102

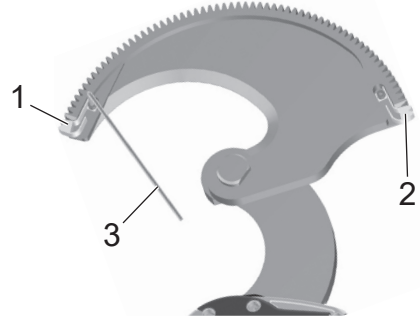

DTC103

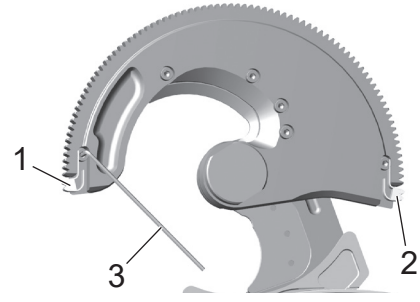

- 1. Zahnsegmentführung (A)  
2. Zahnsegmentführung (B) 3. Sechskantschlüssel

# Auswechseln mit Ersatzteilen (DTC103)

Um das Messer selbst auszutauschen, gehen Sie wie folgt vor.

## **⚠VORSICHT:**

- Entfernen Sie unbedingt den Akku aus dem Hauptgerät, bevor Sie das Messer austauschen.

## Austauschen des Messers

1. Entfernen Sie die Schrauben aus dem beweglichen Rahmen oder dem feststehenden Rahmen.
2. Tauschen Sie das Messer gegen ein neues aus und schrauben Sie die Schrauben ein.

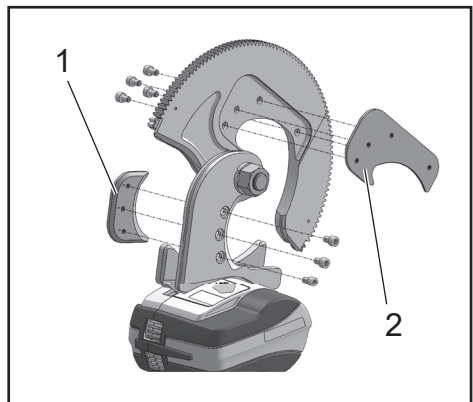

- 1. Ersatzmesser 2. Ersatzmesser

# Sonderzubehör

## • Schulterriemen (161347-8)

Dieser Schulterriemen wird verwendet, indem der Aufhängerriemen dieses Werkzeugs angeschlossen wird.

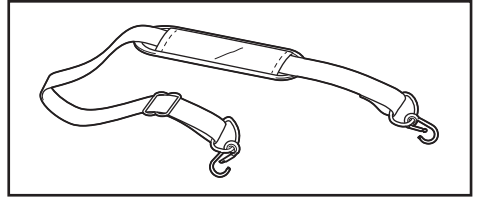

# Wartung/Inspektion

- Beachten Sie, dass eine Vernachlässigung der täglichen Wartung/Inspektion zu einer Fehlfunktion des Werkzeugs führen kann.
- Bitte vermeiden Sie es, das Werkzeug in einer feuchten Umgebung aufzubewahren, um einen reibungslosen Betrieb des Werkzeugs zu gewährleisten und Rostbildung zu verhindern.
- Wenn das Werkzeug bei normalem Gebrauch beschädigt wird (10.000 Betätigungen oder mehr, 1.000 Schnitte oder mehr), darf es nicht einfach wieder in Betrieb genommen werden, nachdem nur das beschädigte Teil ausgetauscht wurde, da es das Ende seiner Lebensdauer erreicht hat.
- Wenn ein Kunststoffteil verschmutzt ist, wischen Sie es mit einem weichen, mit Seifenwasser angefeuchteten Tuch ab.
- Wenn der Akku allein gelagert wird, schützen Sie die Kontakte unbedingt mit der mitgelieferten Kontaktabdeckung, um einen Kurzschluss zu verhindern.
- Wir empfehlen, das Werkzeug etwa alle zwei Jahre zur Sicherheitsüberprüfung beim Hersteller einzureichen (kostenpflichtig). Wenden Sie sich für weitere Informationen an Ihren Händler.
- Das Schwingmesser und das Gegenmesser sind Verschleißteile. Diese Teile sind nicht durch die Garantie abgedeckt.

# Technische Daten

Akku-Kabelschneider	DTC102		DTC103
Maximaler schneidbarer Durchmesser	Nur Nichteisenwerkstoffe (AL oder Cu)	Cu-Litze	ACSR AL550 mm <sup>2</sup> /ST70 mm <sup>2</sup>
	φ 65 mm	φ 47 mm	
Elektromotor	Gleichstrommotor		
Abmessungen	117 (T) × 357 (H) × 228 (B) (mm)	117 (T) × 356 (H) × 240 (B) (mm)	
Gewicht	2,8 kg		4,8 kg

### **⚠ VORSICHT:**

- DTC102 ist nur für Kupfer- und Aluminiumkabel geeignet. Verwenden Sie DTC102 nicht für Stahl, ACSR oder andere Stahlmaterialien.

# Konformitätserklärungen

## Nur für europäische Länder

Die Konformitätserklärungen sind in Anhang A dieser Betriebsanleitung enthalten.







# Makita Europe N.V.

Jan-Baptist Vinkstraat 2, 3070 Kortenberg, Belgium

# Makita Corporation

3-11-8, Sumiyoshi-cho, Anjo, Aichi 446-8502 Japan

[www.makita.com](http://www.makita.com)



219343090-02