

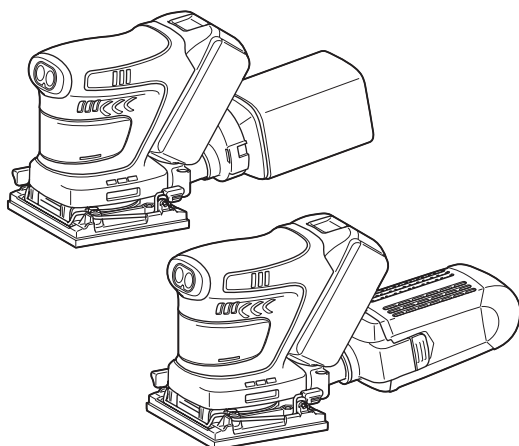

EN	Cordless Finishing Sander	INSTRUCTION MANUAL	7
PL	Akumulatorowa Szlifierka Oscylacyjna	INSTRUKCJA OBSŁUGI	14
HU	Vezeték nélküli rezgőcsiszoló	HASZNÁLATI KÉZIKÖNYV	22
SK	Akumulátorová vibračná brúska	NÁVOD NA OBSLUHU	30
CS	Akumulátorová vibrační bruska	NÁVOD K OBSLUZE	37
UK	Акумуляторна шліфувальна машина кінцевої обробки	ІНСТРУКЦІЯ З ЕКСПЛУАТАЦІЇ	45
RO	Mașină de șlefuit cu acumulator	MANUAL DE INSTRUCȚIUNI	53
DE	Akku-Schwingschleifer	BETRIEBSANLEITUNG	61

DBO480
DBO481
DBO482



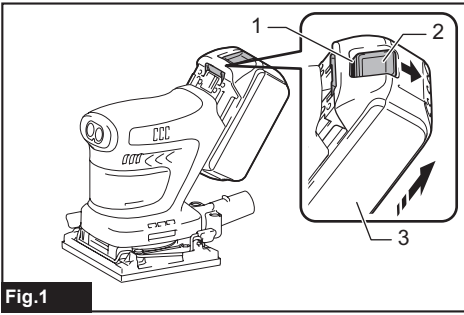

Fig.1

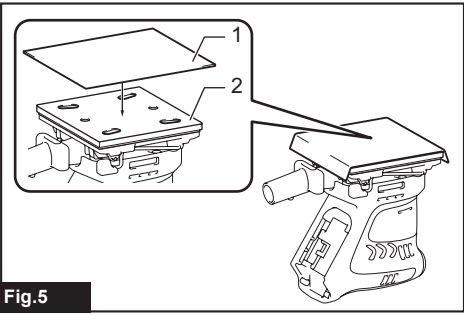

Fig.5



Fig.2

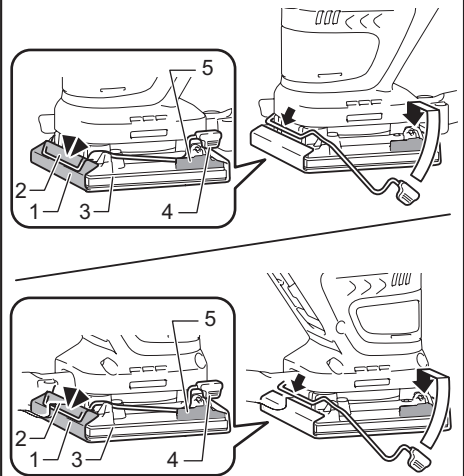

Fig.6

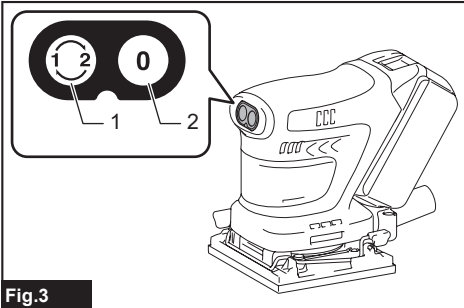

Fig.3

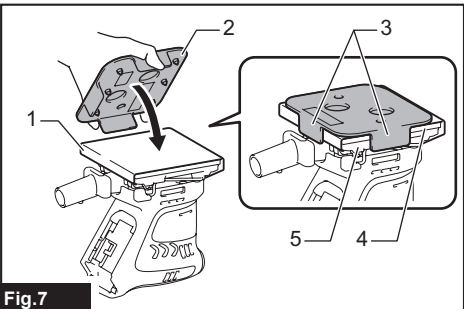

Fig.7

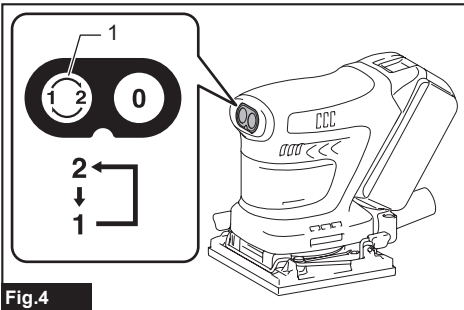

Fig.4

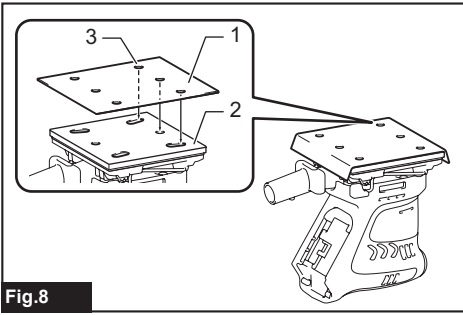

Fig.8

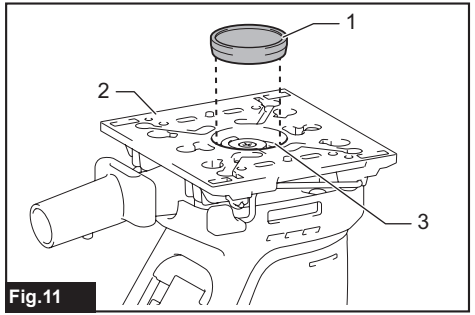

Fig.11

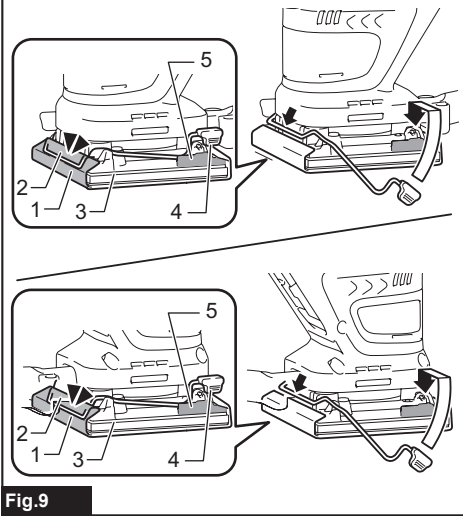

Fig.9

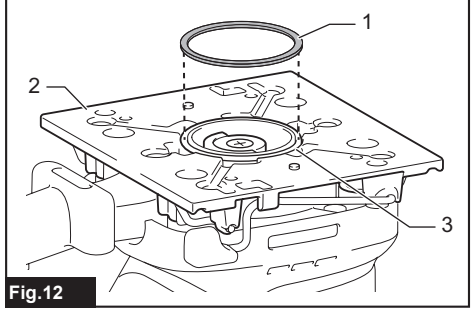

Fig.12

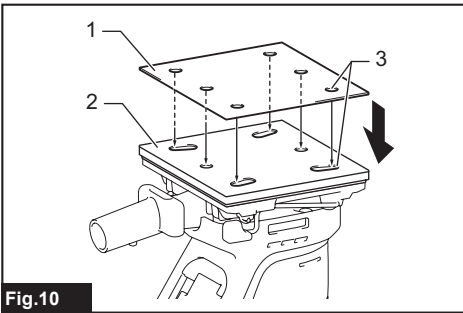

Fig.10

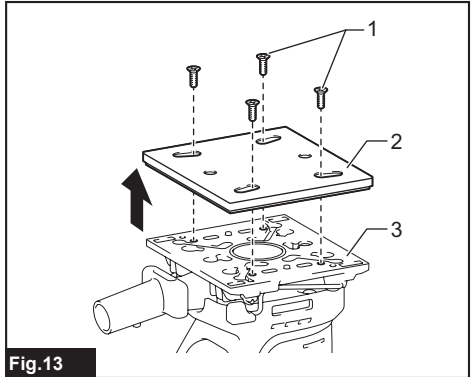

Fig.13

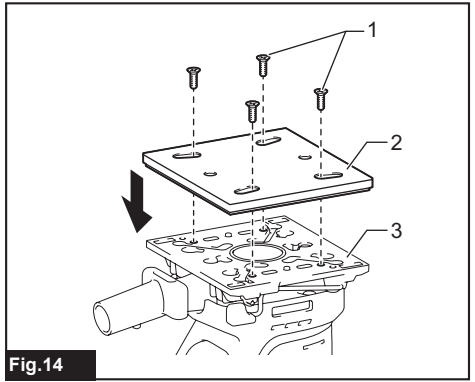
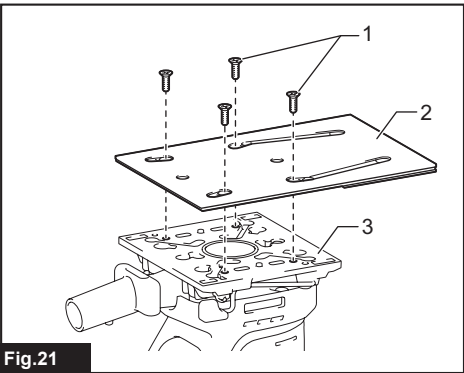
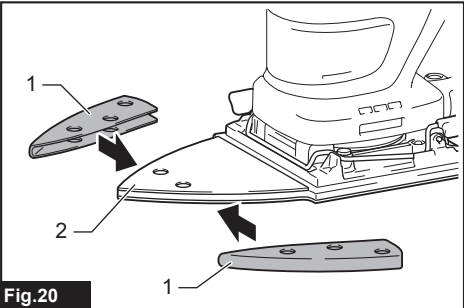
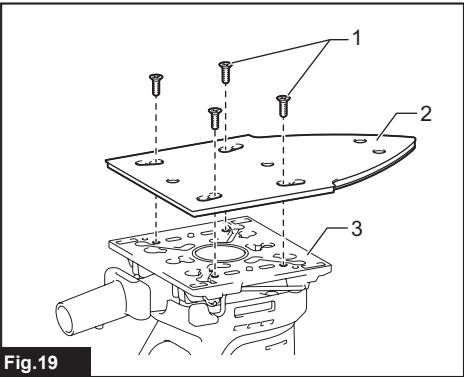
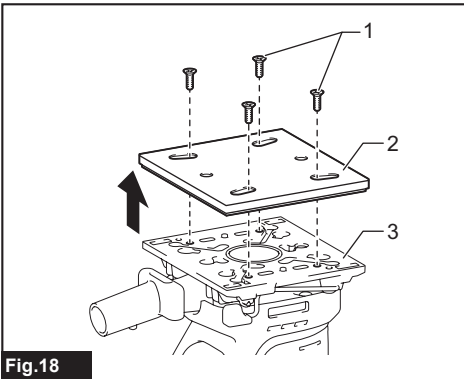
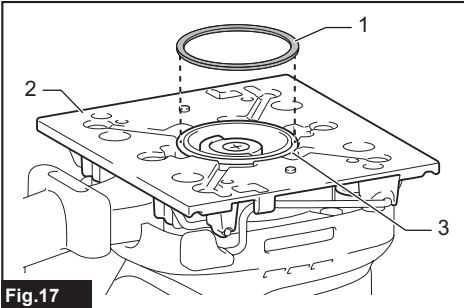
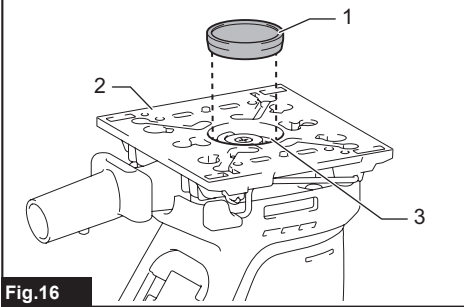
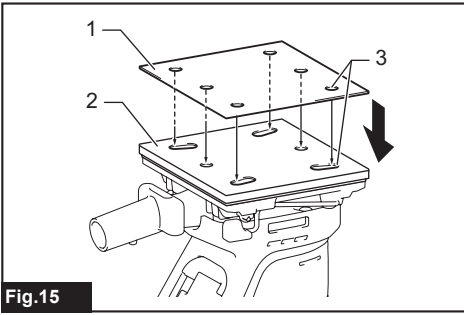

Fig.14



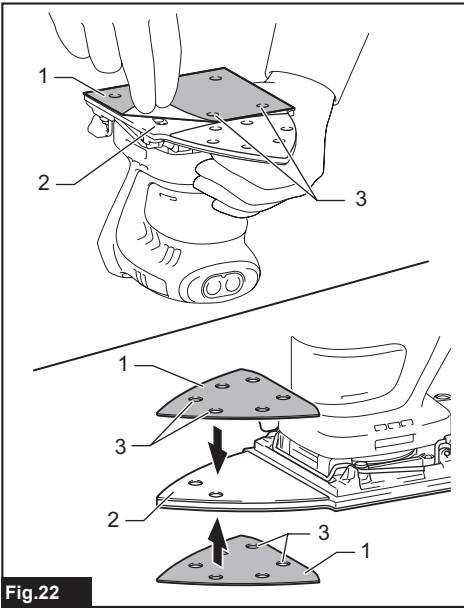

Fig.22

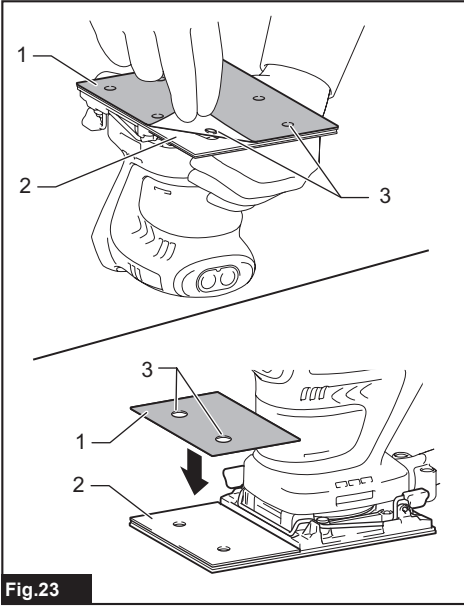

Fig.23

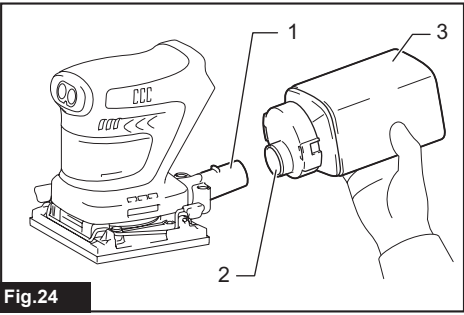

Fig.24

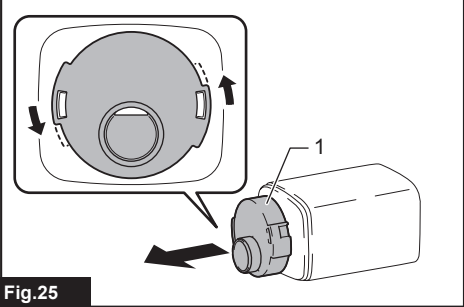

Fig.25

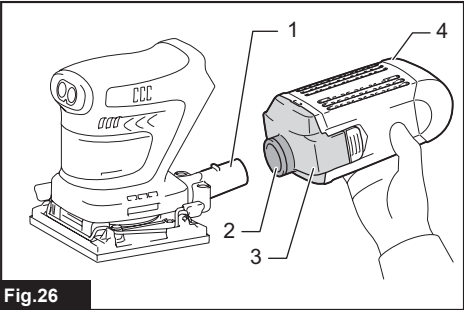

Fig.26

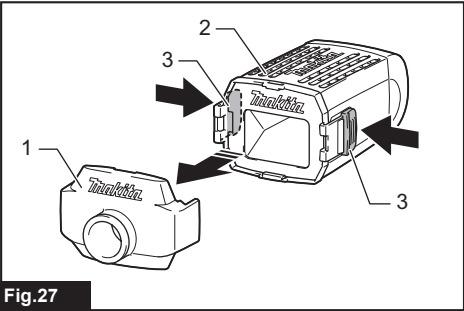

Fig.27

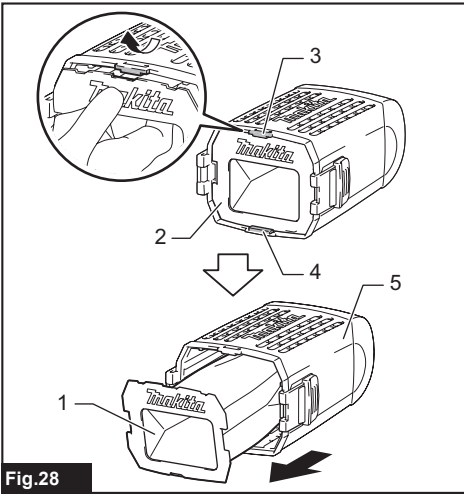

Fig.28

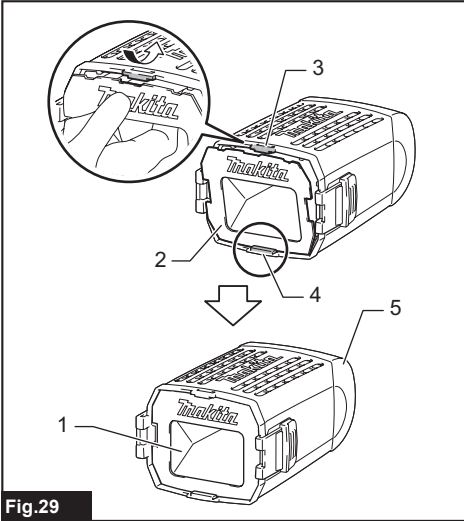

Fig.29

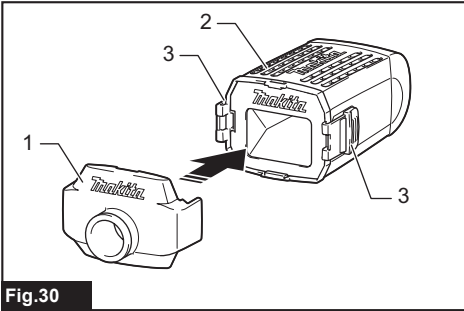

Fig.30

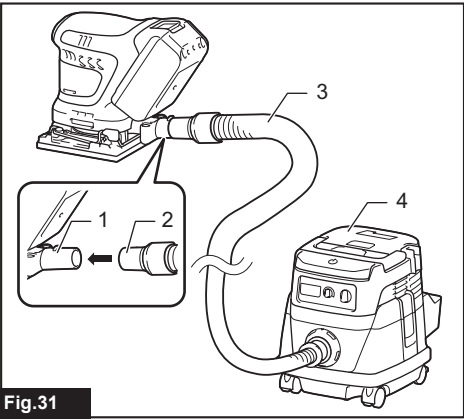

Fig.31

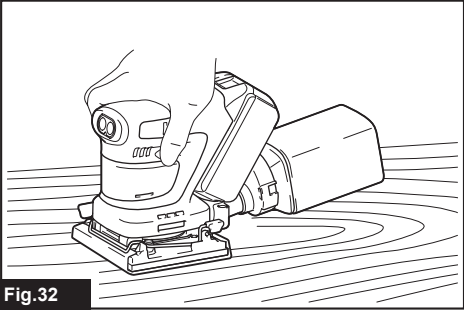

Fig.32

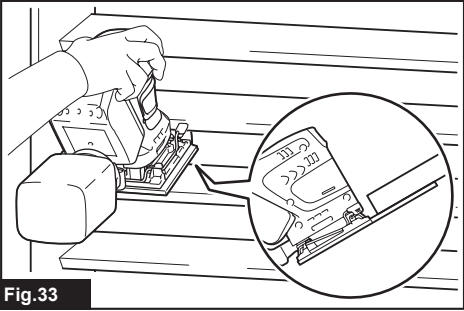

Fig.33

SPECIFICATIONS

Model:		DBO480	DBO481	DBO482
Pad size	Square pad	112 mm x 102 mm		
	Triangular pad	112 mm x 190 mm		
	Rectangular pad	112 mm x 168.5 mm		
Abrasive paper	For square pad (Hook and loop)	114 mm x 102 mm		
	For square pad (Clamp)	114 mm x 140 mm		
	For triangular pad	Rectangular paper: 114 mm x 102 mm Triangular paper: 96 mm		
	For rectangular pad	112 mm x 168.5 mm, 112 mm x 66 mm		
Orbits per minute	High	14,000 min ⁻¹		
	Low	11,000 min ⁻¹		
Overall length (with BL1860B)		171 mm		
Rated voltage		D.C. 18 V		
Net weight		1.4 - 1.7 kg		1.4 - 1.8 kg

- * The standard pad differs from country to country.
- Due to our continuing program of research and development, the specifications herein are subject to change without notice.
- Specifications and battery cartridge may differ from country to country.
- The weight may differ depending on the attachment(s), including the battery cartridge. The lightest and heaviest combinations, according to EPTA-Procedure 01/2014, are shown in the table.

Applicable battery cartridge and charger

Battery cartridge	BL1815N / BL1820B / BL1830B / BL1840B / BL1850B / BL1860B
Charger	DC18RC / DC18RD / DC18RE / DC18SD / DC18SE / DC18SF / DC18SH / DC18WC

- Some of the battery cartridges and chargers listed above may not be available depending on your region of residence.

⚠ WARNING: Only use the battery cartridges and chargers listed above. Use of any other battery cartridges and chargers may cause injury and/or fire.

Intended use

The tool is intended for the sanding of large surface of wood, plastic and metal materials as well as painted surfaces.

Noise

The typical A-weighted noise level determined according to EN62841-2-4:

Model DBO480

Sound pressure level (L_{pA}) : 78 dB(A)

Uncertainty (K) : 3 dB(A)

Model DBO481

Sound pressure level (L_{pA}) : 78 dB(A)

Uncertainty (K) : 3 dB(A)

Model DBO482

Sound pressure level (L_{pA}) : 78 dB(A)

Uncertainty (K) : 3 dB(A)

The noise level under working may exceed 80 dB (A).

NOTE: The declared noise emission value(s) has been measured in accordance with a standard test method and may be used for comparing one tool with another.

NOTE: The declared noise emission value(s) may also be used in a preliminary assessment of exposure.

⚠ WARNING: Wear ear protection.

⚠ WARNING: The noise emission during actual use of the power tool can differ from the declared value(s) depending on the ways in which the tool is used especially what kind of workpiece is processed.

⚠ WARNING: Be sure to identify safety measures to protect the operator that are based on an estimation of exposure in the actual conditions of use (taking account of all parts of the operating cycle such as the times when the tool is switched off and when it is running idle in addition to the trigger time).

Vibration

The vibration total value (tri-axial vector sum) determined according to EN62841-2-4:

Model DBO480

Work mode: sanding metal plate (square base)

Vibration emission (a_n): 2.5 m/s² or less

Uncertainty (K): 1.5 m/s²

Work mode: sanding metal plate (louver base)

Vibration emission (a_n): 4.1 m/s²

Uncertainty (K): 1.5 m/s²

Model DBO481

Work mode: sanding metal plate (square base)

Vibration emission (a_n): 2.5 m/s² or less

Uncertainty (K): 1.5 m/s²

Model DBO482

Work mode: sanding metal plate (square base)

Vibration emission (a_n): 3.4 m/s²

Uncertainty (K): 1.5 m/s²

NOTE: The declared vibration total value(s) has been measured in accordance with a standard test method and may be used for comparing one tool with another.

NOTE: The declared vibration total value(s) may also be used in a preliminary assessment of exposure.

⚠️WARNING: The vibration emission during actual use of the power tool can differ from the declared value(s) depending on the ways in which the tool is used especially what kind of workpiece is processed.

⚠️WARNING: Be sure to identify safety measures to protect the operator that are based on an estimation of exposure in the actual conditions of use (taking account of all parts of the operating cycle such as the times when the tool is switched off and when it is running idle in addition to the trigger time).

Declarations of Conformity

For European countries only

The Declarations of conformity are included in Annex A to this instruction manual.

SAFETY WARNINGS

General power tool safety warnings

⚠️WARNING: Read all safety warnings, instructions, illustrations and specifications provided with this power tool. Failure to follow all instructions listed below may result in electric shock, fire and/or serious injury.

Save all warnings and instructions for future reference.

The term "power tool" in the warnings refers to your mains-operated (corded) power tool or battery-operated (cordless) power tool.

Sander safety warnings

1. Always use safety glasses or goggles. Ordinary eye or sun glasses are NOT safety glasses.
2. Hold the tool firmly.
3. Do not leave the tool running. Operate the tool only when hand-held.
4. This tool has not been waterproofed, so do not use water on the workpiece surface.
5. Ventilate your work area adequately when you perform sanding operations.
6. Some material contains chemicals which may be toxic. Take caution to prevent dust inhalation and skin contact. Follow material supplier safety data.
7. Use of this tool to sand some products, paints and wood could expose user to dust containing hazardous substances. Use appropriate respiratory protection.
8. Be sure that there are no cracks or breakage on the pad before use. Cracks or breakage may cause a personal injury.
9. Watch your footing and maintain your balance with the tool. Make sure there is no one below when working in high locations.

SAVE THESE INSTRUCTIONS.

⚠️WARNING: DO NOT let comfort or familiarity with product (gained from repeated use) replace strict adherence to safety rules for the subject product. MISUSE or failure to follow the safety rules stated in this instruction manual may cause serious personal injury.

Important safety instructions for battery cartridge

1. Before using battery cartridge, read all instructions and cautionary markings on (1) battery charger, (2) battery, and (3) product using battery.
2. Do not disassemble or tamper with the battery cartridge. It may result in a fire, excessive heat, or explosion.
3. If operating time has become excessively shorter, stop operating immediately. It may result in a risk of overheating, possible burns and even an explosion.
4. If electrolyte gets into your eyes, rinse them out with clear water and seek medical attention right away. It may result in loss of your eyesight.
5. Do not short the battery cartridge:
 - (1) Do not touch the terminals with any conductive material.
 - (2) Avoid storing battery cartridge in a container with other metal objects such as nails, coins, etc.
 - (3) Do not expose battery cartridge to water or rain.

A battery short can cause a large current flow, overheating, possible burns and even a breakdown.

6. **Do not store and use the tool and battery cartridge in locations where the temperature may reach or exceed 50 °C (122 °F).**
7. **Do not incinerate the battery cartridge even if it is severely damaged or is completely worn out. The battery cartridge can explode in a fire.**
8. **Do not nail, cut, crush, throw, drop the battery cartridge, or hit against a hard object to the battery cartridge.** Such conduct may result in a fire, excessive heat, or explosion.
9. **Do not use a damaged battery.**
10. **The contained lithium-ion batteries are subject to the Dangerous Goods Legislation requirements.**
For commercial transports e.g. by third parties, forwarding agents, special requirement on packaging and labeling must be observed.
For preparation of the item being shipped, consulting an expert for hazardous material is required.
Please also observe possibly more detailed national regulations.
Tape or mask off open contacts and pack up the battery in such a manner that it cannot move around in the packaging.
11. **When disposing the battery cartridge, remove it from the tool and dispose of it in a safe place. Follow your local regulations relating to disposal of battery.**
12. **Use the batteries only with the products specified by Makita.** Installing the batteries to non-compliant products may result in a fire, excessive heat, explosion, or leak of electrolyte.
13. **If the tool is not used for a long period of time, the battery must be removed from the tool.**
14. **During and after use, the battery cartridge may take on heat which can cause burns or low temperature burns. Pay attention to the handling of hot battery cartridges.**
15. **Do not touch the terminal of the tool immediately after use as it may get hot enough to cause burns.**
16. **Do not allow chips, dust, or soil stuck into the terminals, holes, and grooves of the battery cartridge.** It may cause heating, catching fire, burst and malfunction of the tool or battery cartridge, resulting in burns or personal injury.
17. **Unless the tool supports the use near high-voltage electrical power lines, do not use the battery cartridge near high-voltage electrical power lines.** It may result in a malfunction or breakdown of the tool or battery cartridge.
18. **Keep the battery away from children.**

SAVE THESE INSTRUCTIONS.

CAUTION: Only use genuine Makita batteries. Use of non-genuine Makita batteries, or batteries that have been altered, may result in the battery bursting causing fires, personal injury and damage. It will also void the Makita warranty for the Makita tool and charger.

Tips for maintaining maximum battery life

1. **Charge the battery cartridge before completely discharged. Always stop tool operation and charge the battery cartridge when you notice less tool power.**
2. **Never recharge a fully charged battery cartridge. Overcharging shortens the battery service life.**
3. **Charge the battery cartridge with room temperature at 10 °C - 40 °C (50 °F - 104 °F). Let a hot battery cartridge cool down before charging it.**
4. **When not using the battery cartridge, remove it from the tool or the charger.**
5. **Charge the battery cartridge if you do not use it for a long period (more than six months).**

FUNCTIONAL DESCRIPTION

CAUTION: Always be sure that the tool is switched off and the battery cartridge is removed before adjusting or checking function on the tool.

Installing or removing battery cartridge

CAUTION: Always switch off the tool before installing or removing of the battery cartridge.

CAUTION: Hold the tool and the battery cartridge firmly when installing or removing battery cartridge. Failure to hold the tool and the battery cartridge firmly may cause them to slip off your hands and result in damage to the tool and battery cartridge and a personal injury.

► Fig.1: 1. Red indicator 2. Button 3. Battery cartridge

To remove the battery cartridge, slide it from the tool while sliding the button on the front of the cartridge.

To install the battery cartridge, align the tongue on the battery cartridge with the groove in the housing and slip it into place. Insert it all the way until it locks in place with a little click. If you can see the red indicator as shown in the figure, it is not locked completely.

CAUTION: Always install the battery cartridge fully until the red indicator cannot be seen. If not, it may accidentally fall out of the tool, causing injury to you or someone around you.

CAUTION: Do not install the battery cartridge forcibly. If the cartridge does not slide in easily, it is not being inserted correctly.

Indicating the remaining battery capacity

Only for battery cartridges with the indicator

► Fig.2: 1. Indicator lamps 2. Check button

Press the check button on the battery cartridge to indicate the remaining battery capacity. The indicator lamps light up for a few seconds.

Indicator lamps			Remaining capacity
Lighted	Off	Blinking	
■	□	▧	75% to 100%
■	■	■	
■	■	□	50% to 75%
■	□	□	25% to 50%
■	□	□	0% to 25%
▧	□	□	Charge the battery.
■	■	□	The battery may have malfunctioned.
□	□	■	

NOTE: Depending on the conditions of use and the ambient temperature, the indication may differ slightly from the actual capacity.

NOTE: The first (far left) indicator lamp will blink when the battery protection system works.

Tool / battery protection system

The tool is equipped with a tool/battery protection system. This system automatically cuts off power to the motor to extend tool and battery life. The tool will automatically stop during operation if the tool or battery is placed under one of the following conditions:

Overload protection

When the tool or battery is operated in a manner that causes it to draw an abnormally high current, the tool automatically stops without any indication. In this situation, turn the tool off and stop the application that caused the tool to become overloaded. Then turn the tool on to restart.

Overheat protection

When the tool or battery is overheated, the tool stops automatically. In this case, let the tool and battery cool before turning the tool on again.

Overdischarge protection

When the battery capacity is not enough, the tool stops automatically. In this case, remove the battery from the tool and charge the battery.

Protections against other causes

Protection system is also designed for other causes that could damage the tool and allows the tool to stop automatically. Take all the following steps to clear the causes, when the tool has been brought to a temporary halt or stop in operation.

1. Turn the tool off, and then turn it on again to restart.
2. Charge the battery(ies) or replace it/them with recharged battery(ies).
3. Let the tool and battery(ies) cool down.

If no improvement can be found by restoring protection system, then contact your local Makita Service Center.

Switch action

CAUTION: Avoid turning the tool on while it is placed on the workpiece or on your workbench. It may cause personal injury or damage.

Turning the tool on and off

Press the power/speed select button to start the tool. The tool starts to run at its highest orbital speed. Press the stop button to stop the tool.

► Fig.3: 1. Power/speed select button 2. Stop button

Changing the tool speed

The orbital speed can be changed in two modes; high and low. Choose either mode depending on the application and workload. Press the power/speed select button to switch speed mode while the tool is running.

► Fig.4: 1. Power/speed select button

Speed settings table

Speed level	Orbital per minute
2 (High)	14,000 min ⁻¹ (/min)
1 (Low)	11,000 min ⁻¹ (/min)

NOTICE: If the tool is operated continuously at low speeds for a long time, the motor will get overloaded, resulting in tool malfunction.

NOTICE: Select an appropriate speed range for your sanding operations to avoid overheating and melting the workpiece. Sanding at high orbital speed may heat workpiece and melt it at the point of contact.

ASSEMBLY

CAUTION: Always be sure that the tool is switched off and the battery cartridge is removed before carrying out any work on the tool.

Installing and removing abrasive paper

CAUTION: Always make sure that a sheet of abrasive paper is installed securely before use. The paper may otherwise be loosened, removed easily and subject to slippage, resulting in uneven sanding operation.

NOTE: Bending the paper beforehand makes attachment easier.

Using abrasive paper without dust-suction hole

1. Cut a sheet of abrasive paper down to an appropriate size.
▶ **Fig.5:** 1. Abrasive paper 2. Pad
2. Push and hold down the clamp lever on either front or rear end of the pad, and slide it away from the stopper so the clamp is released from its locked position.
3. Pull the clamp lever outwards as far as possible to create a space between the clamp and side wall of the sanding base in which one end of abrasive paper can be inserted.
4. Slip one end of the abrasive paper into the space between the clamp and sanding base.
5. Reposition the abrasive paper so it is finely overlaid on the pad surface.
6. Set the clamp lever back in a locked position to clamp the end of abrasive paper securely.
7. Release the clamp on the other end, and have the other end of abrasive paper ready to be clamped.
8. Maintain a proper tension on abrasive paper, and then set the clamp lever on the other end in a locked position.
▶ **Fig.6:** 1. Abrasive paper 2. Clamp 3. Sanding base 4. Clamp lever 5. Stopper
9. Cover the abrasive paper with the punch plate with its positioning stoppers adjacent to the corner well fit onto two of the side edges of the pad and sanding base.
▶ **Fig.7:** 1. Abrasive paper 2. Punch plate 3. Positioning stoppers 4. Pad 5. Sanding base
10. Push the punch plate over the abrasive paper to make dust-suction holes.
11. To remove the abrasive paper, release the clamps on both ends and take the paper off the pad.

Using abrasive paper with dust-suction hole

Optional accessory

1. Push and hold down the clamp lever on either front or rear end of the pad, and slide it away from the stopper so the clamp is released from its locked position.
2. Pull the clamp lever outwards as far as possible to create a space between the clamp and side wall of the sanding base in which one end of abrasive paper can be inserted.
3. Place a sheet of abrasive paper over the pad, aligning the dust-suction holes in the paper with those in the pad.
▶ **Fig.8:** 1. Abrasive paper 2. Pad 3. Dust-suction hole
4. Slip one end of the abrasive paper into the space between the clamp and sanding base.
5. Set the clamp lever back in a locked position so the end of abrasive paper is clamped securely.
6. Release the clamp on the other end, and have the other end of abrasive paper ready to be clamped.

7. Maintain a proper tension on abrasive paper, and then set the clamp lever on the other end in a locked position.

▶ **Fig.9:** 1. Abrasive paper 2. Clamp 3. Sanding base 4. Clamp lever 5. Stopper

8. To remove the abrasive paper, release the clamps on both ends and take the paper off the pad.

Using hook-and-loop abrasive paper

CAUTION: Make sure to install a hook-and-loop pad correctly and securely. A loose attachment will run out of balance and cause an excessive vibration resulting in loss of control.

CAUTION: Be sure that a hook-and-loop pad and abrasive paper are aligned and securely attached.

CAUTION: Only use hook-and-loop abrasive papers. Never use pressure-sensitive abrasive papers.

For DBO480

1. Remove all dirt and foreign matter from the hook-and-loop pad.
2. Attach a sheet of optional hook-and-loop abrasive paper to the pad, aligning the dust-suction holes in the paper with those in the pad.
▶ **Fig.10:** 1. Abrasive paper 2. Pad 3. Dust-suction holes
3. To remove the abrasive paper, peel it off from the edge.

For DBO481 and DBO482

NOTICE: The cap or the O-ring may come out of the sanding base while replacing the pad. Be sure to set the cap or the O-ring back in the circular hole or the circular groove around the center of the base before installing the optional pad.

DBO481

▶ **Fig.11:** 1. Cap 2. Sanding base 3. Circular hole

DBO482

▶ **Fig.12:** 1. O-ring 2. Sanding base 3. Circular groove

1. Loosen and remove the four screws securing the pad to the sanding base.
▶ **Fig.13:** 1. Screws 2. Pad 3. Sanding base
2. Replace the standard-equipped pad with an optional hook-and-loop pad.
3. Re-tighten the screws firmly to secure the hook-and-loop pad.
▶ **Fig.14:** 1. Abrasive paper 2. Pad 3. Dust-suction holes
4. Remove all dirt and foreign matter from the hook-and-loop pad.
5. Attach a sheet of optional hook-and-loop abrasive paper to the pad, aligning the dust-suction holes in the paper with those in the pad.
▶ **Fig.15:** 1. Abrasive paper 2. Pad 3. Dust-suction holes
6. To remove the abrasive paper, peel it off from the edge.

Using triangular/rectangular abrasive paper

Optional accessory

CAUTION: Make sure to install a hook-and-loop pad correctly and securely. A loose attachment will run out of balance and cause an excessive vibration resulting in loss of control.

CAUTION: Be sure that a hook-and-loop pad and abrasive paper are aligned and securely attached.

CAUTION: Only use hook-and-loop abrasive papers. Never use pressure-sensitive abrasive papers.

NOTICE: The cap or the O-ring may come out of the sanding base while replacing the pad. Be sure to set the cap or the O-ring back in the circular hole or the circular groove around the center of the base before installing the optional pad.

DBO480, DBO481

► Fig.16: 1. Cap 2. Sanding base 3. Circular hole

DBO482

► Fig.17: 1. O-ring 2. Sanding base 3. Circular groove

1. Loosen and remove the four screws securing the pad to the sanding base.

► Fig.18: 1. Screws 2. Pad 3. Sanding base

2. Replace the standard-equipped pad with a triangular/rectangular pad.

3. Re-tighten the screws firmly to secure the triangular/rectangular pad.

Triangular pad

► Fig.19: 1. Screws 2. Triangular pad 3. Sanding base

You can install the abrasive paper on the side of the pad as illustrated.

► Fig.20: 1. Abrasive paper 2. Pad

Rectangular pad

► Fig.21: 1. Screws 2. Rectangular pad 3. Sanding base

4. Remove all dirt and foreign matter from the triangular/rectangular pad.

5. Attach a sheet of optional hook-and-loop abrasive paper to the triangular/rectangular pad, aligning the dust-suction holes in the paper with those in the pad.

Triangular pad

► Fig.22: 1. Abrasive paper 2. Triangular pad 3. Dust-suction holes

Rectangular pad

► Fig.23: 1. Abrasive paper 2. Rectangular pad 3. Dust-suction holes

6. To remove the abrasive paper, peel it off from the edge.

Installing and removing dust bag

Optional accessory

Attach the dust bag over the tapered dust spout at the back end of the motor housing. Put the dust inlet of the bag onto the dust spout as far as it will go to avoid it from coming off during operation.

► Fig.24: 1. Dust spout 2. Dust inlet 3. Dust bag

NOTICE: Do not hold the dust bag when carrying the tool. Otherwise, the tool may fall and be damaged.

NOTE: To ensure optimal dust collecting, empty the dust bag when it becomes filled to approximately half of its capacity.

Remove the dust bag from the tool and remove the dust nozzle. Then gently shake or tap the dust bag to empty.

► Fig.25: 1. Dust nozzle

Installing and removing dust box

Optional accessory

Attach the dust box over the tapered dust spout at the back end of the motor housing. Put the dust inlet onto the dust spout as far as it will go to avoid it from coming off during operation.

► Fig.26: 1. Dust spout 2. Dust inlet 3. Dust nozzle 4. Dust box

NOTICE: Do not hold the dust box when carrying the tool. Otherwise, the tool may fall and be damaged.

NOTE: To ensure optimal dust collecting, empty the dust box when it becomes filled to approximately half of its capacity.

1. Remove the dust box from the tool.
2. Detach the dust nozzle from the box while pressing and holding the locking latches on both sides of the box.
3. Gently shake or tap the dust box to empty.

Replacing paper filter

NOTICE: Be aware to align the logos on all the dust box, paper filter and dust nozzle in a consistent orientation when reassembling components.

1. Remove the dust box from the tool.
2. Detach the dust nozzle from the box while pressing and holding the locking latches on both sides of the box.
► Fig.27: 1. Dust nozzle 2. Dust box 3. Locking latch
3. Hold the inner top edge of the cardboard opening, and pull it off downwards to disengage the outer top edge of the cardboard opening from the upper hooking tab on the lip of the dust box.

4. Take the paper filter out of the dust box while pulling the outer bottom edge of the cardboard opening free from the lower hooking tab.

► **Fig.28:** 1. Paper filter 2. Cardboard opening 3. Upper hooking tab 4. Lower hooking tab 5. Dust box

5. Replace a paper filter by engaging the bottom edge of the cardboard opening in the lower hooking tab and push the top edge inwards until it clips into the upper hooking tab.

► **Fig.29:** 1. Paper filter 2. Cardboard opening 3. Upper hooking tab 4. Lower hooking tab 5. Dust box

6. Snap the dust nozzle into place while pressing and holding the locking latches on both sides of the dust box.

► **Fig.30:** 1. Dust nozzle 2. Dust box 3. Locking latch

Connecting with vacuum cleaner

Optional accessory

When you wish to perform clean sanding operation, connect a Makita vacuum cleaner to your tool. Use either an optional hose 28 mm or a combination of the front cuff 22 and hose provided with the cleaner to establish a connection.

► **Fig.31:** 1. Dust spout 2. Front cuff 3. Hose 4. Vacuum cleaner

OPERATION

Sanding operation

CAUTION: Always be sure that the workpiece is secured firmly.

NOTICE: Never run the tool without the abrasive paper. You may seriously damage the pad.

NOTICE: Never force the tool. Excessive pressure may decrease the sanding efficiency, damage the abrasive paper and/or shorten tool life.

Hold the tool firmly. Turn the tool on and wait until it attains full speed. Then gently place the tool on the workpiece surface. A finishing sander is generally used to remove only a small amount of material at a time. Since the quality of the surface is more important than the amount of stock removed, do not bear down on the tool. Keep the base flush with the workpiece at all times.

► **Fig.32**

You can sand the material with upper and down side of the pad when you sand with the triangular/rectangular pad. It is convenient when you sand an object such as louver.

► **Fig.33**

MAINTENANCE

CAUTION: Always be sure that the tool is switched off and the battery cartridge is removed before attempting to perform inspection or maintenance.

NOTICE: Never use gasoline, benzine, thinner, alcohol or the like. Discoloration, deformation or cracks may result.

To maintain product SAFETY and RELIABILITY, repairs, any other maintenance or adjustment should be performed by Makita Authorized or Factory Service Centers, always using Makita replacement parts.

After use

Wipe off the tool using a dry cloth or cloth slightly moistened with soapy water at regular intervals.

OPTIONAL ACCESSORIES

CAUTION: These accessories or attachments are recommended for use with your Makita tool specified in this manual. The use of any other accessories or attachments might present a risk of injury to persons. Only use accessory or attachment for its stated purpose.

If you need any assistance for more details regarding these accessories, ask your local Makita Service Center.

- Abrasive paper (hook and loop)
- Abrasive paper (clamp)
- Square pad (hook and loop)
- Square pad (clamp)
- Rectangular pad
- Triangular pad
- Dust bag
- Dust box
- Filter
- Paper filter
- Makita genuine battery and charger

NOTE: Some items in the list may be included in the tool package as standard accessories. They may differ from country to country.

DANE TECHNICZNE

Model:		DBO480	DBO481	DBO482
Rozmiar talerza	Talerz kwadratowy	112 mm x 102 mm		
	Talerz trójkątny	112 mm x 190 mm		
	Talerz prostokątny	112 mm x 168,5 mm		
Papier ścierny	Do talerza kwadratowego (z mocowaniem na rzep)	114 mm x 102 mm		
	Do talerza kwadratowego (z mocowaniem na zacisk)	114 mm x 140 mm		
	Do talerza trójkątnego	Prostokątny papier: 114 mm x 102 mm Trójkątny papier: 96 mm		
	Do talerza prostokątnego	112 mm x 168,5 mm, 112 mm x 66 mm		
Liczba obrotów na minutę	Wysoka	14 000 min ⁻¹		
	Niska	11 000 min ⁻¹		
Całkowita długość (z BL1860B)		171 mm		
Napięcie znamionowe		Prąd stały 18 V		
Masa netto		1,4–1,7 kg		1,4–1,8 kg

- * Standardowy talerz różni się w zależności od kraju.
- W związku ze stałe prowadzonym przez naszą firmę programem badawczo-rozwojowym niniejsze dane mogą ulec zmianom bez wcześniejszego powiadomienia.
- W innych krajach urządzenie może mieć odmienne parametry techniczne i może być wyposażone w inny akumulator.
- Masa może być różna w zależności od osprzętu, w tym akumulatora. W tabeli przedstawiona jest najlżejsza i najcięższa konfiguracja, zgodnie z procedurą EPTA 01/2014.

Kompatybilne akumulatory i ładowarki

Akumulator	BL1815N / BL1820B / BL1830B / BL1840B / BL1850B / BL1860B
Ładowarka	DC18RC / DC18RD / DC18RE / DC18SD / DC18SE / DC18SF / DC18SH / DC18WC

- Pewne z wymienionych powyżej akumulatorów i ładowarek mogą być niedostępne w regionie zamieszkania użytkownika.

⚠ OSTRZEŻENIE: Należy używać wyłącznie akumulatorów i ładowarek wymienionych powyżej.

Używanie innych akumulatorów i ładowarek może stwarzać ryzyko wystąpienia obrażeń ciała lub pożaru.

Przeznaczenie

Opisywane narzędzie jest przeznaczone do szlifowania dużych powierzchni materiałów z drewna, tworzywa sztucznego i metalu, jak również do szlifowania powierzchni malowanych.

Hałas

Typowy równoważny poziom dźwięku A określony w oparciu o normę EN62841-2-4:

Model DBO480

Poziom ciśnienia akustycznego (L_{pA}): 78 dB(A)
Niepewność (K): 3 dB(A)

Model DBO481

Poziom ciśnienia akustycznego (L_{pA}): 78 dB(A)
Niepewność (K): 3 dB(A)

Model DBO482

Poziom ciśnienia akustycznego (L_{pA}): 78 dB(A)
Niepewność (K): 3 dB(A)

Poziom hałasu podczas pracy może przekraczać 80 dB (A).

WSKAZÓWKA: Deklarowana wartość emisji hałasu została zmierzona zgodnie ze standardową metodą testową i można ją wykorzystać do porównywania narzędzi.

WSKAZÓWKA: Deklarowaną wartość emisji hałasu można także wykorzystać we wstępnej ocenie narażenia.

⚠ OSTRZEŻENIE: Nosić ochronniki słuchu.

⚠ OSTRZEŻENIE: Poziom hałasu wytwarzanego podczas rzeczywistego użytkowania elektronarzędzia może się różnić od wartości deklarowanej w zależności od sposobu użytkowania narzędzia, a w szczególności od rodzaju obrabianego elementu.

⚠ OSTRZEŻENIE: W oparciu o szacowane narażenie w rzeczywistych warunkach użytkownika należy określić środki bezpieczeństwa w celu zapewnienia ochrony operatora (uwzględniając wszystkie elementy cyklu działania, tj. czas, kiedy narzędzie jest wyłączone i kiedy pracuje na biegu jałowym, a także czas, kiedy jest włączone).

Drgania

Całkowita wartość poziomu drgań (suma wektorów w 3 osiach) określona zgodnie z normą EN6284 1-2-4:

Model DBO480

Tryb pracy: płyta metalowa do szlifowania (kwadratowa podstawa)

Emisja drgań (a_{01}): 2,5 m/s² lub mniej

Niepewność (K): 1,5 m/s²

Tryb pracy: płyta metalowa do szlifowania

Emisja drgań (a_{01}): 4,1 m/s²

Niepewność (K): 1,5 m/s²

Model DBO481

Tryb pracy: płyta metalowa do szlifowania (kwadratowa podstawa)

Emisja drgań (a_{01}): 2,5 m/s² lub mniej

Niepewność (K): 1,5 m/s²

Model DBO482

Tryb pracy: płyta metalowa do szlifowania (kwadratowa podstawa)

Emisja drgań (a_{01}): 3,4 m/s²

Niepewność (K): 1,5 m/s²

WSKAZÓWKA: Deklarowana wartość poziomu drgań została zmierzona zgodnie ze standardową metodą testową i można ją wykorzystać do porównywania narzędzi.

WSKAZÓWKA: Deklarowaną wartość poziomu drgań można także wykorzystać we wstępnej ocenie narażenia.

⚠️ OSTRZEŻENIE: Drgania wytwarzane podczas rzeczywistego użytkowania elektronarzędzia mogą się różnić od wartości deklarowanej w zależności od sposobu użytkowania narzędzia, a w szczególności od rodzaju obrabianego elementu.

⚠️ OSTRZEŻENIE: W oparciu o szacowane narażenie w rzeczywistych warunkach użytkowania należy określić środki bezpieczeństwa w celu zapewnienia ochrony operatora (uwzględniając wszystkie elementy cyklu działania, tj. czas, kiedy narzędzie jest wyłączone i kiedy pracuje na biegu jałowym, a także czas, kiedy jest włączone).

Deklaracje zgodności

Dotyczy tylko krajów europejskich

Deklaracje zgodności są dołączone jako załącznik A do niniejszej instrukcji obsługi.

OSTRZEŻENIA DOTYCZĄCE BEZPIECZEŃSTWA

Ogólne zasady bezpiecznej eksploatacji elektronarzędzi

⚠️ OSTRZEŻENIE: Należy zapoznać się z ostrzeżeniami dotyczącymi bezpieczeństwa, instrukcjami, ilustracjami i danymi technicznymi dołączoneymi do tego elektronarzędzia. Niezastosowanie się do podanych poniżej instrukcji może prowadzić do porażenia prądem, pożaru i/lub poważnych obrażeń ciała.

Wszystkie ostrzeżenia i instrukcje należy zachować do wykorzystania w przyszłości.

Pojęcie „elektronarzędzie”, występujące w wymienionych tu ostrzeżeniach, odnosi się do elektronarzędzia zasilanego z sieci elektrycznej (z przewodem zasilającym) lub do elektronarzędzia akumulatorowego (bez przewodu zasilającego).

Ostrzeżenia dotyczące bezpieczeństwa dla szlifierki

1. **Należy zawsze używać okularów ochronnych lub gogli.** Zwykłe okulary bądź okulary przeciwsłoneczne **NIE** są okularami ochronnymi.
2. **Narzędzie należy trzymać mocno i pewnie.**
3. **Nie pozostawiać włączonego narzędzia.** Narzędzie można uruchomić tylko, gdy jest trzymane w rękach.
4. **Opisywane narzędzie nie jest wodoodporne, więc do szlifowania powierzchni nie wolno używać wody.**
5. **Podczas szlifowania w miejscu pracy należy zapewnić odpowiednią wentylację.**
6. **Niektóre materiały zawierają substancje chemiczne, które mogą być toksyczne.** Unikać wdychania pyłu i kontaktu ze skórą. Przestrzegać przepisów bezpieczeństwa podanych przez dostawcę materiałów.
7. **Szlifowanie niektórych materiałów, farb i drewna przy użyciu tego narzędzia może narażać użytkownika na działanie pyłu zawierającego substancje niebezpieczne.** Używać odpowiedniej ochrony dróg oddechowych.
8. **Przed przystąpieniem do pracy sprawdzić, czy talerz nie jest popękany.** Pęknięcia mogą spowodować obrażenia ciała.
9. **Podczas pracy z narzędziem należy zadbać o dobre oparcie dla nóg i utrzymywanie równowagi.** W przypadku pracy na pewnej wysokości upewnić się, że na dole nie przebywają żadne osoby.

ZACHOWAĆ NINIEJSZĄ INSTRUKCJĘ.

⚠️ OSTRZEŻENIE: **NIE WOLNO** pozwolić, aby wygoda lub rutyna (nabyta w wyniku wielokrotnego używania urządzenia) zastąpiły ścisłe przestrzeganie zasad bezpieczeństwa obsługi. **NIEWŁAŚCIWE UŻYTKOWANIE** narzędzia lub niestosowanie się do zasad bezpieczeństwa podanych w niniejszej instrukcji obsługi może prowadzić do poważnych obrażeń ciała.

Ważne zasady bezpieczeństwa dotyczące akumulatora

1. **Przed użyciem akumulatora zapoznać się ze wszystkimi instrukcjami i znakami ostrzegawczymi na (1) ładowarce, (2) akumulatorze i (3) produkcie, w którym będzie używany akumulator.**
2. **Nie rozmontowywać ani modyfikować akumulatora.** Może to spowodować pożar, przegrzanie lub wybuch.
3. **Jeśli czas działania uległ znacznemu skróceniu, należy natychmiast przerwać pracę.** Może bowiem dojść do przegrzania, ewentualnych poparzeń, a nawet eksplozji.
4. **W przypadku przedostania się elektrolitu do oczu, przemyć je czystą wodą i niezwłocznie uzyskać pomoc lekarską.** Może on bowiem spowodować utratę wzroku.
5. **Nie doprowadzać do zwarcia akumulatora:**
 - (1) **Nie dotykać styków materiałami przewodzącymi prąd.**
 - (2) **Unikać przechowywania akumulatora w pojemniku z metalowymi przedmiotami, takimi jak gwoździe, monety itp.**
 - (3) **Chronić akumulator przed deszczem lub wodą.**

Zwarcie prowadzi do przepływu prądu elektrycznego o dużym natężeniu i przegrzania akumulatora, co w konsekwencji może grozić poparzeniami a nawet awarią urządzenia.
6. **Narzędzia i akumulatora nie wolno przechowywać ani używać w miejscach, w których temperatura osiąga bądź przekracza 50°C (122°F).**
7. **Akumulatorów nie wolno spalać, również tych poważnie uszkodzonych lub całkowicie zużytych.** Akumulator może eksplodować w ogniu.
8. **Nie należy przecinać ani zginać akumulatora, wbijać w niego gwoździ, rzucać nim, upuszczać, ani uderzać akumulatorem o twarde obiekty.** Takie działanie może spowodować pożar, przegrzanie lub wybuch.
9. **Nie wolno używać uszkodzonego akumulatora.**
10. **Stanowiące wyposażenie akumulatory litowo-jonowe podlegają przepisom dotyczącym produktów niebezpiecznych.**

Na potrzeby transportu komercyjnego, np. świadczonego przez firmy trzecie czy spedycyjne, należy przestrzegać specjalnych wymagań w zakresie pakowania i oznaczania etykietami. Przygotowanie produktu do wysyłki wymaga skonsultowania się ze specjalistą ds. materiałów niebezpiecznych. Należy także przestrzegać przepisów krajowych, które mogą być bardziej szczegółowe. Zakleić taśmą lub zaślepić otwarte styki akumulatora oraz zabezpieczyć go, aby nie mógł się przesuwać w opakowaniu.
11. **Jeśli zajdzie konieczność utylizacji akumulatora, należy wyjąć go z narzędzia i przekazać w bezpieczne miejsce.** Postępować zgodnie z przepisami lokalnymi dotyczącymi utylizacji akumulatorów.

12. **Używać akumulatorów tylko z produktami określonymi przez firmę Makita.** Zastosowanie akumulatorów w niezgodnych produktach może spowodować pożar, przegrzanie, wybuch lub wyciek elektrolitu.
13. **Jeśli narzędzie nie będzie używane przez dłuższy czas, należy wyjąć z niego akumulator.**
14. **Przed użyciem akumulatora i po jego użyciu akumulator może pozostawać nagrzwany, co może spowodować poparzenia lub poparzenia w niskiej temperaturze.** Z gorącym akumulatorem należy obchodzić się ostrożnie.
15. **Nie należy dotykać styku narzędzia bezpośrednio po jego użyciu, ponieważ może on być na tyle gorący, że spowoduje oparzenia.**
16. **Nie należy dopuszczać, aby wióry, kurz lub brud gromadziły się na stykach, w otworach i rowkach akumulatora.** Może to doprowadzić do przegrzania, pożaru, wybuchu lub uszkodzenia narzędzia lub akumulatora, co może spowodować oparzenia lub obrażenia ciała.
17. **Jeśli narzędzie nie jest przeznaczone do użytku w pobliżu linii wysokiego napięcia, nie należy korzystać z akumulatora w ich sąsiedztwie.** Może to spowodować nieprawidłowości w działaniu lub uszkodzenie narzędzia lub akumulatora.
18. **Przechowywać akumulator w miejscu niedostępnym dla dzieci.**

ZACHOWAĆ NINIEJSZE INSTRUKCJE.

⚠ PRZESTROGA: Używać wyłącznie oryginalnych akumulatorów firmy Makita. Używanie nieoryginalnych akumulatorów firm innych niż Makita lub akumulatorów, które zostały zmodyfikowane, może spowodować wybuch akumulatora i pożar, obrażenia ciała oraz zniszczenie mienia. Stanowi to również naruszenie warunków gwarancji firmy Makita dotyczących narzędzia i ładowarki.

Wskazówki dotyczące zachowania maksymalnej trwałości akumulatora

1. **Akumulator należy naładować zanim zostanie do końca rozładowany.** Po zauważeniu spadku mocy narzędzia należy przerwać pracę i naładować akumulator.
2. **Nie wolno ładować powtórnie w pełni naładowanego akumulatora.** Przeładowanie akumulatora skracają jego trwałość.
3. **Akumulator należy ładować w temperaturze pokojowej w przedziale 10–40°C (50–104°F).** W przypadku gorącego akumulatora przed przystąpieniem do ładowania należy poczekać, aż ostygnie.
4. **Jeśli akumulator nie jest używany, należy go wyjąć z narzędzia lub ładowarki.**
5. **Akumulatory niklowo-wodorkowe należy naładować po okresie długiego nieużytkowania (dłuższego niż sześć miesięcy).**

OPIS DZIAŁANIA

⚠ PRZESTROGA: Przed przystąpieniem do regulacji lub przeglądu narzędzia upewnić się, że jest ono wyłączone, a akumulator został wyjęty.

Wkładanie i wyjmowanie akumulatora

⚠ PRZESTROGA: Przed włożeniem lub wyjęciem akumulatora należy zawsze wyłączyć narzędzie.

⚠ PRZESTROGA: Podczas wkładania lub wyjmowania akumulatora należy mocno trzymać narzędzie i akumulator. W przeciwnym razie mogą się one wyslizgnąć z rąk, powodując uszkodzenie narzędzia lub akumulatora i obrażenia ciała.

► **Rys.1:** 1. Czerwony wskaźnik 2. Przycisk 3. Akumulator

Aby wyjąć akumulator, przesunąć przycisk znajdujący się w przedniej jego części i wysunąć akumulator.

Aby włożyć akumulator, wyrównać występ na akumulatorze z rowkiem w obudowie i wsunąć go na swoje miejsce. Akumulator należy wsunąć do oporu, aż się zatrzaśnie na miejscu, co jest sygnalizowane delikatnym kliknięciem. Jeśli jest widoczny czerwony wskaźnik pokazany na rysunku, akumulator nie został całkowicie zablokowany.

⚠ PRZESTROGA: Akumulator należy włożyć do końca, tak aby czerwony wskaźnik nie był widoczny. W przeciwnym razie może przypadkowo wypaść z narzędzia, powodując obrażenia operatora lub osób postronnych.

⚠ PRZESTROGA: Nie wkładać akumulatora na siłę. Jeśli akumulator nie daje się swobodnie wsunąć, oznacza to, że został włożony nieprawidłowo.

Wskazanie stanu naładowania akumulatora

Tylko w przypadku akumulatorów ze wskaźnikiem

► **Rys.2:** 1. Lampki wskaźnika 2. Przycisk kontrolny

Naciśnięcie przycisku kontrolnego na akumulatorze w celu wyświetlenia stanu naładowania akumulatora. Lampki wskaźnika zaświecą się przez kilka sekund.

Lampki wskaźnika			Pozostała energia akumulatora
Świeci się	Wyłączony	Miga	
■	□	▬	75–100%
■ ■ ■ ■	□ □ □ □		50–75%
■ ■ ■ □	□ □ □ □		25–50%
■ ■ □ □	□ □ □ □		0–25%
▬ □ □ □	□ □ □ □		Naładować akumulator.
■ ■ □ □	□ □ ■ ■		Akumulator może nie działać poprawnie.

WSKAZÓWKA: Zależnie od warunków użytkowania i temperatury otoczenia, wskazywany poziom może nieznacznie się różnić od rzeczywistego stanu naładowania akumulatora.

WSKAZÓWKA: Pierwsza (skrajnie po lewej stronie) lampka wskaźnika miga, gdy układ zabezpieczenia akumulatora jest aktywny.

Układ zabezpieczenia narzędzia/akumulatora

Narzędzie jest wyposażone w układ zabezpieczenia narzędzia/akumulatora. Układ automatycznie odcina zasilanie silnika w celu wydużenia trwałości narzędzia i akumulatora. Narzędzie zostanie automatycznie zatrzymane podczas pracy w następujących sytuacjach związanych z narzędziem lub akumulatorem:

Zabezpieczenie przed przecięciem

W przypadku obsługi narzędzia lub akumulatora w sposób powodujący nadmiernie wysoki pobór prądu narzędzie zostanie automatycznie zatrzymane bez żadnego ostrzeżenia. W takiej sytuacji należy wyłączyć narzędzie i zaprzestać wykonywania czynności powodującej jego przeciężenie. Następnie należy włączyć narzędzie w celu ponownego uruchomienia.

Zabezpieczenie przed przegrzaniem

W przypadku przegrzania narzędzia lub akumulatora narzędzie wyłączy się automatycznie. W takiej sytuacji należy odczekać, aż narzędzie ostygnie przed jego ponownym włączeniem.

Zabezpieczenie przed nadmiernym rozładowaniem

Gdy stan naładowania akumulatora stanie się zbyt niski, narzędzie zostanie automatycznie zatrzymane. W takiej sytuacji należy wyjąć akumulator z narzędzia i naładować go.

Inne zabezpieczenia

Układ zabezpieczający jest przeznaczony do ochrony przed innymi przyczynami, które mogą doprowadzić do uszkodzenia narzędzia i umożliwić automatyczne zatrzymanie narzędzia. Należy wykonać poniższe kroki, aby usunąć akumulatory lub zastąpić je (lub jeden z nich) naładowanymi akumulatorami.

1. Wyłączyć narzędzie, a następnie włączyć je ponownie w celu zrestartowania.
2. Naładować akumulatory lub zastąpić je (lub jeden z nich) naładowanymi akumulatorami.
3. Pozostawić narzędzie i akumulator (akumulatory) do ostygnięcia.

Jeśli przywrócenie działania układu zabezpieczającego nie przynosi pozytywnych efektów, należy skontaktować się z centrum serwisowym Makita.

Działanie przełącznika

⚠ PRZESTROGA: Należy unikać kręcenia narzędziem, kiedy znajduje się ono na obrabianym elemencie lub stole warsztatowym. Może to spowodować obrażenia ciała lub uszkodzenia.

Włączanie i wyłączenie narzędzia

Należy nacisnąć przycisk zasilania / wyboru prędkości, aby uruchomić narzędzie. Narzędzie zaczyna pracować z najwyższą prędkością oscylacyjną.

Należy nacisnąć przycisk Stop, aby zatrzymać narzędzie.

- **Rys.3:** 1. Przycisk zasilania/wyboru prędkości
2. Przycisk Stop

Zmiana prędkości narzędzia

Prędkość oscylacyjną można zmieniać w dwóch trybach: prędkość wysoka i niska. Należy wybrać odpowiedni tryb w zależności od zastosowania i obciążenia roboczego.

Należy nacisnąć przycisk zasilania / wyboru prędkości, aby zmienić tryb prędkości w czasie pracy narzędzia.

- **Rys.4:** 1. Przycisk zasilania/wyboru prędkości

Tabela ustawień prędkości

Poziom prędkości	Liczba oscylacji na minutę
2 (wysoka)	14 000 min ⁻¹ /min
1 (niska)	11 000 min ⁻¹ /min

UWAGA: Jeżeli narzędzie będzie używane nieprzerwanie przez dłuższy okres czasu przy małych prędkościach, wówczas dojdzie do przeciążenia silnika i awarii samego narzędzia.

UWAGA: Należy wybrać odpowiedni zakres prędkości dla szlifowania, aby nie doszło do przegrzania i stopienia obrabianego elementu. Szlifowanie z dużą prędkością oscylacyjną może spowodować rozgrzanie obrabianego elementu i stopienie go w miejscu kontaktu.

MONTAŻ

⚠ PRZESTROGA: Przed przystąpieniem do prac konserwacyjnych przy narzędziu upewnić się, że jest ono wyłączone, a akumulator został wyjęty.

Zakładanie i zdejmowanie papieru ściernego

⚠ PRZESTROGA: Przed użyciem zawsze należy upewnić się, czy arkusz papieru ściernego jest dokładnie założony. W przeciwnym razie papier może się poluzować, może zostać łatwo zdjęty i może się zsunąć, powodując nierównomierne szlifowanie.

WSKAZÓWKA: Wcześniejsze zagięcie papieru ułatwi zamocowanie.

Użycie papieru ściernego bez otworu do odprowadzania pyłu

1. Przyciąć papier ścierny, tak aby miał odpowiedni rozmiar.

- **Rys.5:** 1. Papier ścierny 2. Talerz

2. Nacisnąć i przytrzymać dźwignię zaciskową z przodu lub z tyłu talerza i wysunąć go z ogranicznika, aby zwolnić zaczep.

3. Pociągnąć dźwignię zaciskową maksymalnie na zewnątrz, aby utworzyć przestrzeń pomiędzy zaciskiem i ścianą boczną podstawy szlifującej, w którą można wsunąć jeden koniec papieru ściernego.

4. Wsunąć jeden koniec papieru ściernego w przestrzeń pomiędzy zaciskiem i podstawą szlifującą.

5. Poprawić położenie papieru ściernego, tak aby dokładnie przylegał do powierzchni talerza.

6. Ustawić dźwignię zaciskową z powrotem w położeniu zablokowanym, aby dokładnie zacisnąć końcówkę papieru ściernego.

7. Zwolnić zacisk z drugiej strony i przygotować drugi koniec papieru ściernego do zaciśnięcia.

8. Odpowiednio naciągnąć papier, a następnie ustawić dźwignię zaciskową na drugim końcu w położeniu zablokowanym.

- **Rys.6:** 1. Papier ścierny 2. Zacisk 3. Podstawa szlifująca 4. Dźwignia zaciskowa 5. Ogranicznik

9. Nałożyć na papier ścierny płytkę dziurkacza, tak aby ograniczniki pozycjonujące przylegające do naroża były dobrze dopasowane do obu krawędzi bocznych talerza i podstawy szlifującej.

- **Rys.7:** 1. Papier ścierny 2. Płytkę dziurkacza 3. Ograniczniki pozycjonujące 4. Talerz 5. Podstawa szlifująca

10. Docisnąć płytkę dziurkacza do papieru ściernego, aby wykonać otwory do odprowadzania pyłu.

11. Aby usunąć papier ścierny, należy zwolnić zaciski po obu stronach i zdjąć go z talerza.

Użycie papieru ściernego z otworem do odprowadzania pyłu

Akcesoria opcjonalne

1. Nacisnąć i przytrzymać dźwignię zaciskową z przodu lub z tyłu talerza i wysunąć go z ogranicznika, aby zwolnić zaczep.

2. Pociągnąć dźwignię zaciskową maksymalnie na zewnątrz, aby utworzyć przestrzeń pomiędzy zaciskiem i ścianą boczną podstawy szlifującej, w którą można wsunąć jeden koniec papieru ściernego.

3. Umieścić arkusz papieru ściernego na talerzu, wyrównując otwory do odprowadzania pyłu w papierze z tymi w talerzu.

- **Rys.8:** 1. Papier ścierny 2. Talerz 3. Otwór do odprowadzania pyłu

4. Wsunąć jeden koniec papieru ściernego w przestrzeń pomiędzy zaciskiem i podstawą szlifującą.

5. Ustawić dźwignię zaciskową z powrotem w położeniu zablokowanym, tak aby końcówka papieru ściernego została mocno zaciśnięta.

6. Zwolnić zacisk z drugiej strony i przygotować drugi koniec papieru ściernego do zaciśnięcia.

7. Odpowiednio naciągnąć papier, a następnie ustawić dźwignię zaciskową na drugim końcu w położeniu zablokowanym.

► **Rys.9:** 1. Papier ścierny 2. Zacisk 3. Podstawa szlifująca 4. Dźwignia zaciskowa 5. Ogranicznik

8. Aby usunąć papier ścierny, należy zwolnić zaciski po obu stronach i zdjąć go z talerza.

Użycie papieru ściernego mocowanego na rzep

⚠ PRZESTROGA: Należy upewnić się, czy talerz mocowany na rzep jest założony prawidłowo i dokładnie. Poluzowany osprzęt będzie powodował bicie i nadmierne drgania, które spowodują utratę kontroli.

⚠ PRZESTROGA: Należy upewnić się, czy talerz i papier ścierny mocowany na rzep są wyrównane i dokładnie zamocowane.

⚠ PRZESTROGA: Należy używać tylko papieru ściernego mocowanego na rzep. Nigdy nie używać papieru ściernego wrażliwego na nacisk.

Model DBO480

1. Należy usunąć zanieczyszczenia i ciała obce z talerza z mocowaniem na rzep.

2. Zamocować arkusz opcjonalnego papieru ściernego mocowanego na rzep na talerzu, wyrównując otwory do odprowadzania pyłu w papierze z tymi w talerzu.

► **Rys.10:** 1. Papier ścierny 2. Talerz 3. Otwory do odprowadzania pyłu

3. Aby usunąć papier ścierny, należy oderwać go od krawędzi.

Model DBO481 i DBO482

⚠ UWAGA: Osłona lub pierścień O-ring mogą wypaść z podstawy szlifującej podczas wymiany talerza. Należy pamiętać, aby ponownie włożyć osłonę lub pierścień O-ring do okrągłego otworu lub okrągłego rowka wokół środka podstawy przed założeniem opcjonalnego talerza.

DBO481

► **Rys.11:** 1. Osłona 2. Podstawa szlifująca 3. Okrągły otwór

DBO482

► **Rys.12:** 1. Pierścień O-ring 2. Podstawa szlifująca 3. Okrągły rowek

1. Poluzować i usunąć cztery śruby mocujące talerz do podstawy szlifującej.

► **Rys.13:** 1. Śruby 2. Talerz 3. Podstawa szlifująca

2. Wymienić dostarczony standardowo talerz na opcjonalny talerz z mocowaniem na rzep.

3. Ponownie mocno dokręcić śruby, aby zamocować talerz z mocowaniem na rzep.

► **Rys.14:** 1. Papier ścierny 2. Talerz 3. Otwory do odprowadzania pyłu

4. Należy usunąć zanieczyszczenia i ciała obce z talerza z mocowaniem na rzep.

5. Zamocować arkusz opcjonalnego papieru ściernego mocowanego na rzep na talerzu, wyrównując otwory do odprowadzania pyłu w papierze z tymi w talerzu.

► **Rys.15:** 1. Papier ścierny 2. Talerz 3. Otwory do odprowadzania pyłu

6. Aby usunąć papier ścierny, należy oderwać go od krawędzi.

Użycie trójkątnego/prostokątnego papieru ściernego

Akcesoria opcjonalne

⚠ PRZESTROGA: Należy upewnić się, czy talerz z mocowaniem na rzep jest założony prawidłowo i dokładnie. Poluzowany osprzęt będzie powodował bicie i nadmierne drgania, które spowodują utratę kontroli.

⚠ PRZESTROGA: Należy upewnić się, czy talerz i papier ścierny mocowany na rzep są wyrównane i dokładnie zamocowane.

⚠ PRZESTROGA: Należy używać tylko papieru ściernego mocowanego na rzep. Nigdy nie używać papieru ściernego wrażliwego na nacisk.

⚠ UWAGA: Osłona lub pierścień O-ring mogą wypaść z podstawy szlifującej podczas wymiany talerza. Należy pamiętać, aby ponownie włożyć osłonę lub pierścień O-ring do okrągłego otworu lub okrągłego rowka wokół środka podstawy przed założeniem opcjonalnego talerza.

DBO480, DBO481

► **Rys.16:** 1. Osłona 2. Podstawa szlifująca 3. Okrągły otwór

DBO482

► **Rys.17:** 1. Pierścień O-ring 2. Podstawa szlifująca 3. Okrągły rowek

1. Poluzować i usunąć cztery śruby mocujące talerz do podstawy szlifującej.

► **Rys.18:** 1. Śruby 2. Talerz 3. Podstawa szlifująca

2. Wymienić dostarczony standardowo talerz na talerz trójkątny/prostokątny.

3. Ponownie mocno dokręcić śruby, aby zamocować trójkątny/prostokątny talerz.

Talerz trójkątny

► **Rys.19:** 1. Śruby 2. Talerz trójkątny 3. Podstawa szlifująca

Można założyć papier ścierny na bok talerza, jak pokazano na rysunku.

► **Rys.20:** 1. Papier ścierny 2. Talerz

Talerz prostokątny

► **Rys.21:** 1. Śruby 2. Talerz prostokątny 3. Podstawa szlifująca

4. Należy usunąć zanieczyszczenia i ciała obce z trójkątnego/prostokątnego talerza.

5. Zamocować arkusz opcjonalnego papieru ściernego mocowanego na rzep na trójkątnym/prostokątnym talerzu, wyrównując otwory do odprowadzania pyłu w papierze z tymi w talerzu.

Talerz trójkątny

- **Rys.22:** 1. Papier ścierny 2. Talerz trójkątny
3. Otwory do odprowadzania pyłu

Talerz prostokątny

- **Rys.23:** 1. Papier ścierny 2. Talerz prostokątny
3. Otwory do odprowadzania pyłu

6. Aby usunąć papier ścierny, należy oderwać go od krawędzi.

Wkładanie i wyjmowanie worka na pył

Akcesoria opcjonalne

Założyć worek na pył na stożkowy króciec odpylania z tyłu obudowy silnika. Wsunąć do końca wlot pyłu w worku do króćca odpylania, aby uniknąć jego wypadnięcia podczas pracy.

- **Rys.24:** 1. Króciec odpylania 2. Wlot pyłu 3. Worek na pył

UWAGA: Nie przytrzymywać za worek na pył podczas przenoszenia narzędzia. W przeciwnym razie narzędzie może upaść i ulec uszkodzeniu.

WSKAZÓWKA: Aby zapewnić optymalne pochłanianie pyłu, należy opróżnić worek na pył, kiedy będzie wypełniony do około połowy swojej pojemności.

Zdjąć worek na pył z narzędzia i wymontować dyszę do odpylania. Następnie delikatnie potrząsnąć workiem na pył lub w niego uderzyć, aby go opróżnić.

- **Rys.25:** 1. Dysza do odpylania

Wkładanie i wyjmowanie pojemnika na pył

Akcesoria opcjonalne

Założyć pojemnik na pył na stożkowy króciec odpylania z tyłu obudowy silnika. Wsunąć wlot pyłu do końca króćca odpylania, aby uniknąć jego wypadnięcia podczas pracy.

- **Rys.26:** 1. Króciec odpylania 2. Wlot pyłu 3. Dysza do odpylania 4. Pojemnik na pył

UWAGA: Nie przytrzymywać za pojemnik na pył podczas przenoszenia narzędzia. W przeciwnym razie narzędzie może upaść i ulec uszkodzeniu.

WSKAZÓWKA: Aby zapewnić optymalne pochłanianie pyłu, należy opróżnić pojemnik na pył, kiedy będzie wypełniony do około połowy jego pojemności.

1. Wyjąć pojemnik na pył z narzędzia.
2. Wymontować dyszę do odpylania z pojemnika, naciskając i przytrzymując zatrzaski blokady po obu stronach pojemnika.
3. Delikatnie potrząsnąć pojemnikiem na pył lub w niego uderzyć, aby go opróżnić.

Wymiana filtra papierowego

UWAGA: Należy pamiętać, aby podczas ponownego montażu elementów ustawić logo na pojemniku na pył, filtry papierowym i dyszy do odpylania w taki sam sposób.

1. Wyjąć pojemnik na pył z narzędzia.
2. Wymontować dyszę do odpylania z pojemnika, naciskając i przytrzymując zatrzaski blokady po obu stronach pojemnika.
► **Rys.27:** 1. Dysza do odpylania 2. Pojemnik na pył 3. Zatrzask blokady
3. Przytrzymać za wewnętrzną górną krawędź otwarcia kartonu i odgiąć w dół, aby odcepić zewnętrzną górną krawędź kartonu od górnego zaczepu w pokrywie pojemnika na pył.
4. Wyjąć filtr papierowy z pojemnika na pył, wyciągając zewnętrzną dolną krawędź otwarcia kartonu z dolnego zaczepu.
► **Rys.28:** 1. Filtr papierowy 2. Otwarcie kartonu 3. Górny zaczep 4. Dolny zaczep 5. Pojemnik na pył
5. Wymienić filtr papierowy, zaczepiając dolną krawędź otwarcia kartonu w dolnym zaczepie i wpychając górną krawędź do środka, aż zostanie zaciśnięta w górnym zaczepie.
► **Rys.29:** 1. Filtr papierowy 2. Otwarcie kartonu 3. Górny zaczep 4. Dolny zaczep 5. Pojemnik na pył
6. Zatrzasknąć dyszę do odpylania na miejscu, naciskając i przytrzymując zatrzaski blokady po obu stronach pojemnika na pył.
► **Rys.30:** 1. Dysza do odpylania 2. Pojemnik na pył 3. Zatrzask blokady

Podłączanie odkurzacza

Akcesorium opcjonalne

W celu zachowania czystości podczas szlifowania można podłączyć do narzędzia odkurzacz firmy Makita. Aby utworzyć połączenie, należy użyć węża opcjonalnego 28 mm lub połączenia przedniej końcówki 22 i węża dostarczonego z odkurzaczem.

- **Rys.31:** 1. Króciec odpylania 2. Przednia końcówka 3. Wąż 4. Odkurzacz

OBSŁUGA

Szlifowanie

▲PRZESTROGA: Zawsze należy upewnić się, że materiał obrabiany jest dobrze zamocowany.

UWAGA: Nie wolno uruchamiać narzędzia bez założonego papieru ściernego. Można w ten sposób poważnie uszkodzić talerz.

UWAGA: Nie wolno używać nadmiernej siły. Zbyt duży nacisk może przyczynić się do obniżenia wydajności szlifowania, zniszczenia papieru ściernego i/lub skrócenia okresu eksploatacji narzędzia.

Narzędzie należy trzymać mocno i pewnie. Włączyć narzędzie i zaczekać, aż osiągnie pełną prędkość. Następnie delikatnie położyć narzędzie na powierzchni obrabianego elementu. Ogólnie szlifierka oscylacyjna służy do usuwania jedynie niewielkich ilości materiału za jednym razem. Ponieważ jakość obrabianej powierzchni jest znacznie ważniejsza niż ilość usuwanego materiału, nie należy zbyt mocno dociskać narzędzia. Przez cały czas podstawa powinna spoczywać płasko na obrabianym elemencie.

► Rys.32

Używając trójkątnego/prostokątnego talerza można szlifować materiał górną i dolną stroną talerza. Jest to przydatne w przypadku szlifowania takich przedmiotów jak listewki żaluzji.

► Rys.33

KONSERWACJA

▲PRZESTROGA: Przed przystąpieniem do przeglądu narzędzia lub jego konserwacji upewnić się, że jest ono wyłączone, a akumulator wyjęty.

UWAGA: Nie stosować benzyny, rozpuszczalników, alkoholu itp. środków. Mogą one powodować odbarwienia, odkształcenia lub pęknięcia.

W celu zachowania odpowiedniego poziomu BEZPIECZEŃSTWA i NIEZAWODNOŚCI produktu wszelkie naprawy i różnego rodzaju prace konserwacyjne lub regulacje powinny być przeprowadzane przez autoryzowany lub fabryczny punkt serwisowy narzędzi Makita, zawsze z użyciem oryginalnych części zamiennej Makita.

Po zakończeniu pracy

Systematycznie wycierać narzędzie suchą ściereczką lub ściereczką lekko zwilżoną wodą z mydłem.

AKCESORIA OPCJONALNE

▲PRZESTROGA: Zaleca się stosowanie wymienionych akcesoriów i przystawek razem z narzędziem Makita opisanym w niniejszej instrukcji.

Stosowanie innych akcesoriów lub przystawek może być przyczyną obrażeń ciała. Akcesoria lub przystawki należy wykorzystywać tylko zgodnie z ich przeznaczeniem.

W razie potrzeby wszelkiej pomocy i szczegółowych informacji na temat niniejszych akcesoriów udziela Państwu lokalne punkty serwisowe Makita.

- Papier ścierny (mocowany na rzep)
- Papier ścierny (mocowany na zacisk)
- Talerz kwadratowy (z mocowaniem na rzep)
- Talerz kwadratowy (z mocowaniem na zacisk)
- Talerz prostokątny
- Talerz trójkątny
- Worek na pył
- Pojemnik na zebrany pył
- Filtr
- Filtr papierowy
- Oryginalny akumulator i ładowarka firmy Makita

WSKAZÓWKA: Niektóre pozycje znajdujące się na liście mogą być dołączone do pakietu narzędziowego jako akcesoria standardowe. Mogą to być różne pozycje, w zależności od kraju.

RÉSZLETES LEÍRÁS

Típus:		DBO480	DBO481	DBO482
Talp mérete	Négyzet alakú talp	112 mm x 102 mm		
	Háromszög alakú talp	112 mm x 190 mm		
	Téglalap alakú talp	112 mm x 168,5 mm		
Csiszolópapír	Négyzet alakú talphoz (tépőzárás)	114 mm x 102 mm		
	Négyzet alakú talphoz (szorító)	114 mm x 140 mm		
	Háromszög alakú talphoz	Téglalap alakú papír: 114 mm x 102 mm Háromszög alakú papír: 96 mm		
	Téglalap alakú talphoz	112 mm x 168,5 mm, 112 mm x 66 mm		
Kőrforgás percenként	Magas	14 000 min ⁻¹		
	Alacsony	11 000 min ⁻¹		
Teljes hossz (a BL1860B-nel)		171 mm		
Névleges feszültség		18 V, egyenáram		
Nettó tömeg		1,4 - 1,7 kg		1,4 - 1,8 kg

- * A standard talp országoként eltérő lehet.
- Folyamatos kutató- és fejlesztőprogramunk eredményeként az itt felsorolt tulajdonságok figyelmeztetés nélkül megváltozhatnak.
- A műszaki adatok és az akkumulátor országoként változhatnak.
- A súly a felszerelt tartozékoktól függően változhat, az akkumulátort is beleértve. Az EPTA 01/2014 eljárás szerint meghatározott legnehezebb, illetve legkönnyebb kombináció a táblázatban látható.

Alkalmazható akkumulátorok és töltők

Akkumulátor	BL1815N / BL1820B / BL1830B / BL1840B / BL1850B / BL1860B
Töltő	DC18RC / DC18RD / DC18RE / DC18SD / DC18SE / DC18SF / DC18SH / DC18WC

- Lakóhelyétől függően előfordulhat, hogy a fent felsorolt akkumulátorok és töltők nem érhetőek el.

▲ FIGYELMEZTETÉS: Csak a fentiekben felsorolt akkumulátorokat és töltőket használja. Bármilyen más akkumulátor vagy töltő használata sérüléseket és/vagy tüzet okozhat.

Rendeltetés

A szerszám nagy felületű faanyagok, műanyagok és fémek, valamint festett felületek csiszolására használható.

Zaj

A tipikus A-súlyozású zajszint, a EN62841-2-4 szerint meghatározva:

DBO480 típus

Hangnyomásszint (L_{pA}): 78 dB(A)

Bizonytalanság (K): 3 dB(A)

DBO481 típus

Hangnyomásszint (L_{pA}): 78 dB(A)

Bizonytalanság (K): 3 dB(A)

DBO482 típus

Hangnyomásszint (L_{pA}): 78 dB(A)

Bizonytalanság (K): 3 dB(A)

A zajszint a munkavégzés során meghaladhatja a 80 dB (A) értéket.

MEGJEGYZÉS: A zajkibocsátás értéke a szabványos vizsgálati eljárásnak megfelelően lett mérve, és segítségével az elektromos kéziszerszámok összehasonlíthatók egymással.

MEGJEGYZÉS: A zajkibocsátás értékének segítségével előzetesen megbecsülhető a rezgésnek való kitettség mértéke.

▲ FIGYELMEZTETÉS: Viseljen fülvédőt!

▲ FIGYELMEZTETÉS: A szerszám zajkibocsátása egy adott alkalmazásnál eltérhet a megadott értéktől a használat módjától, különösen a feldolgozott munkadarab fajtájától függően.

▲ FIGYELMEZTETÉS: Határozza meg a kezelő védelmét szolgáló munkavédelmi lépéseket, melyek az adott munkafeltételek melletti vibrációs hatás becsült mértékén alapulnak (figyelembe véve a munkaciklus elemeit, mint például a gép leállításának és üresjáratának mennyiségét az elindítások száma mellett).

Vibráció

A vibráció teljes értéke (háromtengelyű vektorösszeg) az EN62841-2-4 szerint meghatározva:

DBO480 típus

Üzem mód: fémlemez csiszolása (négyzet alakú talp)
Rezgéskibocsátás (a_n): 2,5 m/s² vagy kisebb
Bizonytalanság (K): 1,5 m/s²
Üzem mód: fémlemez csiszolása
Rezgéskibocsátás (a_n): 4,1 m/s²
Bizonytalanság (K): 1,5 m/s²

DBO481 típus

Üzem mód: fémlemez csiszolása (négyzet alakú talp)
Rezgéskibocsátás (a_n): 2,5 m/s² vagy kisebb
Bizonytalanság (K): 1,5 m/s²

DBO482 típus

Üzem mód: fémlemez csiszolása (négyzet alakú talp)
Rezgéskibocsátás (a_n): 3,4 m/s²
Bizonytalanság (K): 1,5 m/s²

MEGJEGYZÉS: A rezgés teljes értéke a szabványos vizsgálati eljárásnak megfelelően lett mérve, és segítségével az elektromos kéziszerszámok összehasonlíthatók egymással.

MEGJEGYZÉS: A rezgés teljes értékének segítségével előzetesen megbecsülhető a rezgésnek való kitettség mértéke.

▲ FIGYELMEZTETÉS: A szerszám rezgéskibocsátása egy adott alkalmazásnál eltérhet a megadott értéktől a használat módjától, különösen a feldolgozott munkadarab fajtájától függően.

▲ FIGYELMEZTETÉS: Határozza meg a kezelő védelmét szolgáló munkavédelmi lépéseket, melyek az adott munkafeltételek melletti vibrációs hatás becsült mértékén alapulnak (figyelembe véve a munkaciklus elemeit, mint például a gép leállításának és üresjáratának mennyiségét az elindítások száma mellett).

Megfelelőségi nyilatkozatok

Csak európai országokra vonatkozóan

A megfelelőségi nyilatkozatok a jelen használati kézikönyv „A” mellékletében található.

BIZTONSÁGI FIGYELMEZTETÉS

A szerszámgépekre vonatkozó általános biztonsági figyelmeztetések

▲ FIGYELMEZTETÉS: Olvassa el a szerszámgéphez mellékelt összes biztonsági figyelmeztetést, utasítást, illusztrációt és a műszaki adatokat. A következőkben leírt utasítások figyelmen kívül hagyása elektromos áramütést, tüzet és/vagy súlyos sérülést eredményezhet.

Őrizzen meg minden figyelmeztetést és utasítást a későbbi tájékozódás érdekében.

A figyelmeztetésekben szereplő "szerszámgép" kifejezés az Ön hálózatról (vezetékes) vagy akkumulátorról (vezeték nélküli) működtetett szerszámgépére vonatkozik.

Biztonsági figyelmeztetések a csiszolóra vonatkozóan

1. **Mindig viseljen védőszemüveget vagy szemvédőt. A normál szemüvegek és a napszemüvegek NEM védőszemüvegek.**
2. **Biztosan tartsa a szerszámot.**
3. **Ne hagyja a működő szerszámot felügyelet nélkül. Csak kézben tartva használja a szerszámot.**
4. **A szerszám nem vízálló, ezért ne használjon vizet a munkadarab felületén.**
5. **Megfelelően szellőztesse a munkaterületet, ha csiszolási munkát végez.**
6. **Egyes anyagok mérgező vegyületet tartalmazhatnak. Gondoskodjon a por belélegzése elleni és érintés elleni védelemről. Tartsa be az anyag szállítójának biztonsági utasításait.**
7. **A szerszámmal bizonyos termékeket, festékeket és fát csiszolva a felhasználó veszélyes vegyületeket tartalmazó por hatásának teheti ki magát. Használjon megfelelő légzésvédőt.**
8. **A használat előtt győződjön meg róla, hogy nincsenek repedések vagy törés a betéten. A repedések vagy a törés személyi sérülést okozhat.**
9. **Ha a szerszám a kezében van, ügyeljen a stabil testtartásra és egyensúlyra megőrzésére. Ha magasban dolgozik, győződjön meg arról, hogy senki sem tartózkodik a munkaterület alatt.**

ŐRIZZE MEG EZEKET AZ UTASÍTÁSOKAT.

▲ FIGYELMEZTETÉS: NE HAGYJA, hogy (a termék többszöri használatából eredő) kényelem és megszokás váltsa fel a termék biztonsági előírásainak szigorú betartását. A **HELYTELEN HASZNÁLAT** és a használati útmutatóban szereplő biztonsági előírások megszegése súlyos személyi sérülésekhez vezethet.

Fontos biztonsági utasítások az akkumulátorra vonatkozóan

1. **Az akkumulátor használata előtt tanulmányozza át az akkumulátortöltőt (1), az akkumulátoron (2) és az akkumulátorral működtetett terméken (3) olvasható összes utasítást és figyelmeztető jelzést.**
2. **Ne szerelje szét, és ne módosítsa az akkumulátort.** Tűzet, túlzott hőt vagy robbanást okozhat.
3. **Ha a működési idő nagyon lerövidült, azonnal hagyja abba a használatot. Ez a túlmelegedés, esetleges égések és akár robbanás veszélyével is járhat.**
4. **Ha elektrolit kerül a szemébe, mossa ki azt tiszta vízzel és azonnal kérjen orvosi segítséget. Ez a látásának elvesztését okozhatja.**
5. **Ne zárja rövidre az akkumulátort:**
 - (1) **Ne érjen az érintkezőkhöz elektromosan vezető anyagokkal.**
 - (2) **Ne tárolja az akkumulátort más fémtárgyakkal, mint pl. szegekkel, érmékkel, stb. egy helyen.**
 - (3) **Ne tegye ki az akkumulátort víznek vagy esőnek.**

Az akkumulátor rövidzárlata nagy áramerősséget, túlmelegedést, égéseket, sőt akár meghibásodást is okozhat.
6. **Ne tárolja és használja a szerszámot vagy az akkumulátort olyan helyen, ahol a hőmérséklet elérheti vagy meghaladhatja az 50 °C-t (122 °F).**
7. **Ne égesse el az akkumulátort még akkor sem, ha az komolyan megsérült vagy teljesen elhasználódott. Az akkumulátor a tűzben felrobbanhat.**
8. **Ne szúrja meg, ne vágja meg, ne törje össze, ne dobja el és ne ejtse le az akkumulátort, illetve ne üsse hozzá kemény tárgyhoz. Az ilyen magatartás tűzet, túlzott hőt vagy robbanást okozhat.**
9. **Ne használjon sérült akkumulátort.**
10. **A készülékben található lítium-ion akkumulátorokra a veszélyes árukkal kapcsolatos előírások vonatkoznak.**

A termék pl. harmadik felek, fuvarozó cégek stb. által történő szállítás esetén minden esetben tartsa szem előtt a csomagoláson és a címkén található speciális követelményeket.

A termék szállításra történő felkészítése esetén vegye fel a kapcsolatot egy veszélyes anyagokkal foglalkozó szakemberrel. Kérjük, hogy az esetlegesen szigorúbb nemzeti előírásokat is vegye figyelembe.

Ragasza le a kiálló érintkezőket, illetve oly módon csomagolja be az akkumulátort, hogy az ne tudjon elmozdulni a csomagolásban.
11. **Az akkumulátor ártalmatlanításakor vegye ki azt a szerszámból, és ártalmatlanítsa egy biztonságos helyen. Az akkumulátor ártalmatlanításakor tartsa be a helyi előírásokat.**

12. **Az akkumulátorokat csak a Makita által megjelölt termékekhez használja.** Ha az akkumulátorokat azokkal nem kompatibilis termékekbe helyezi, az tűzhoz, túlmelegedéshez, robbanáshoz vagy elektroliszivárgáshoz vezethet.
13. **Ha a szerszám hosszabb ideig nincs használatban, az akkumulátort ki kell venni a szerszámból.**
14. **Használat közben és után az akkumulátor felforrósodhat, ami égési sérülést vagy alacsony hőmérsékletű égési sérülést okozhat. Figyeljen oda a forró akkumulátor kezelésére.**
15. **Ne érintse meg közvetlenül a szerszám érintkezőjét, mert elég forró lehet ahhoz, hogy égési sérüléseket okozzon.**
16. **Ne engedje, hogy forgács, por vagy sár tapadjon az akkumulátor érintkezőire, lyukaiba és hornyaiiba. Az felmelegedést, tűzet, robbanást és a szerszám vagy az akkumulátor meghibásodását okozhatja, ami égési és személyi sérülésekhez vezet.**
17. **Hacsak a szerszám nem támogatja a nagyfeszültségű elektromos vezetékek közelében történő használatot, ne használja az akkumulátor nagyfeszültségű elektromos vezetékek közelében. Az a szerszám vagy az akkumulátor hibás működését vagy meghibásodását okozhatja.**
18. **Tartsa távol a gyermekektől az akkumulátort.**

ŐRIZZE MEG EZEKET AZ UTASÍTÁSOKAT.

▲VIGYÁZAT: Csak eredeti Makita akkumulátorokat használjon. A nem eredeti Makita akkumulátorok vagy módosított akkumulátorok használata esetén az akkumulátor felrobbanhat, ami tűzet, személyi sérülést és anyagi kárt okozhat. A Makita szerszámra és töltőre vonatkozó Makita garanciát is érvénytelenítheti.

Tippek az akkumulátor maximális élettartamának eléréséhez

1. **Töltse fel az akkumulátort, mielőtt teljesen lemerülne. Állítsa le a gépet, és töltse fel az akkumulátort, ha a gép erejének csökkenését észleli.**
2. **Soha ne töltse újra a teljesen feltöltött akkumulátort. A túltöltés csökkenti az akkumulátor élettartamát.**
3. **Töltse az akkumulátort szobahőmérsékleten, 10 °C - 40 °C (50 °F - 104 °F) között. Töltés előtt hagyja lehűlni a fölforrósodott akkumulátort.**
4. **Ha nem használja az akkumulátort, vegye ki a szerszámból vagy a töltőből.**
5. **Töltse fel az akkumulátort, ha hosszabb ideje (több mint hat hónapja) nem használta azt.**

A MŰKÖDÉS LEÍRÁSA

⚠ VIGYÁZAT: Minden esetben ellenőrizze, hogy a szerszám ki van kapcsolva és az akkumulátor eltávolításra került mielőtt beállít vagy ellenőriz valamilyen funkciót a szerszámon.

Az akkumulátor behelyezése és eltávolítása

⚠ VIGYÁZAT: Mindig kapcsolja ki az eszközt, mielőtt behelyezi vagy eltávolítja az akkumulátort.

⚠ VIGYÁZAT: Az akkumulátor behelyezésekor vagy eltávolításakor erősen fogja meg a szerszámot és az akkumulátort. Ha nem fogja erősen a szerszámot és az akkumulátort, azok kicsúszhatnak a kezei közül, ami a szerszám és az akkumulátor károsodásához, de akár személyi sérüléshez is vezethet.

▶ **Ábra1:** 1. Piros jel 2. Gomb 3. Akkumulátor

Az akkumulátoregység kivételéhez nyomja be az akkumulátoregység elején található gombot, és húzza le a gépről.

Az akkumulátor beszereléséhez illessze az akkumulátor nyelvét a burkolaton található vajatba, és csúsztassa a helyére. Egészen addig tolja be, amíg az akkumulátor egy kis kattánással a helyére nem ugrik. Ha látható a piros jel az ábrán látható módon, akkor nem kattant be teljesen.

⚠ VIGYÁZAT: Mindig tolja be teljesen az akkumulátort, amíg a piros jel el nem tűnik. Ha ez nem történik meg, akkor az akkumulátor kieshet a szerszámból, és Önnek vagy a környezetében másnak sérülést okozhat.

⚠ VIGYÁZAT: Ne erőltesse az akkumulátort behelyezésre. Ha az akkumulátor nem csúszik be könnyedén, akkor nem megfelelően lett behelyezve.

Az akkumulátor töltöttségének jelzése

Csak állapotjelzős akkumulátorok esetén

▶ **Ábra2:** 1. Jelzőlámpák 2. Check (ellenőrzés) gomb

Nyomja meg az ellenőrzőgombot, hogy az akkumulátortöltöttség-jelző megmutassa a hátralévő akkumulátor-kapacitást. Ekkor a töltöttségjelző lámpák néhány másodpercre kigyulladnak.

Jelzőlámpák			Töltöttség szint
Világító lámpa	Ki	Villogó lámpa	
■	□	◐	75%-tól 100%-ig
■	■	◐	50%-tól 75%-ig
■	■	□	25%-tól 50%-ig
■	□	□	0%-tól 25%-ig
◐	□	□	Töltse fel az akkumulátort.
■	■	□	Lehetséges, hogy az akkumulátor meghibásodott.
□	□	■	

MEGJEGYZÉS: Az adott munkafeltételektől és a környezet hőmérsékletétől függően a jelzett töltöttség szint némileg eltérhet a tényleges töltöttségi szinttől.

MEGJEGYZÉS: Az első (bal oldali szélső) jelzőlámpa villog, ha az akkumulátorvédő rendszer működik.

Szerszám-/akkumulátorvédő rendszer

A gép szerszám-/akkumulátorvédő rendszerrel van felszerelve. A rendszer automatikusan kikapcsolja a motor áramellátását, így megnöveli a szerszám és az akkumulátor élettartamát. A gép használat közben automatikusan leáll, ha a szerszám vagy az akkumulátor a következő állapotok valamelyikébe kerül:

Túlterhelésvédelem

Ha a szerszámot vagy akkumulátort úgy használják, hogy az rendellenesen nagy áramot vesz fel, akkor a szerszám mindenfajta jelzés nélkül leáll. Ilyenkor kapcsolja ki a gépet, és fejezze be azt a műveletet, amelyik a túlterhelést okozza. A munka újratekéréséhez kapcsolja be a gépet.

Túlmelegedés elleni védelem

Ha a szerszám vagy az akkumulátor túlmelegedett, a gép automatikusan leáll. Ilyenkor hagyja lehűlni a szerszámot és az akkumulátort, mielőtt ismét munkához látna.

Mélykisütés elleni védelem

Amikor az akkumulátor kapacitása már alacsony, a gép automatikusan leáll. Ebben az esetben távolítsa el az akkumulátort a szerszámból és töltse fel.

Egyéb okok elleni védelem

A védelmi rendszert más olyan okok ellen is tervezték, amelyek károsíthatják a szerszámot és amelyek lehetővé teszik, hogy a szerszám automatikusan leálljon. Hajtsa végre az alábbi összes lépést az okok tisztázása érdekében, ha a szerszám ideiglenesen vagy teljesen leállt.

1. Kapcsolja ki a szerszámot, majd kapcsolja be ismét az újraindításhoz.
2. Töltse fel az akkumulátor(oka)t vagy cserélje ki azt/azokat újratöltött akkumulátorral.
3. Hagyja, hogy a szerszám és az akkumulátor(ok) lehűljenek.

Ha nem történik javulás a védelmi rendszer helyreállítása után sem, forduljon a helyi Makita Szervizközpontoz.

A kapcsoló használata

⚠ VIGYÁZAT: Kerülje a szerszám bekapcsolását, amikor a munkadarabra vagy a munkaasztalra van helyezve. Személyi sérülést vagy kárt okozhat.

A szerszám be- és kikapcsolása

Nyomja meg a tápellátás/sebesség választógombot a szerszám elindításához. A szerszám elkezd működni a legmagasabb forgási sebességgel.

Nyomja meg a leállító gombot a szerszám leállításához.

- **Ábra3:** 1. Tápellátás/sebesség választógomb
2. Leállító gomb

A szerszám sebességének megváltoztatása

A forgási sebesség két módban változtatható: magas és alacsony. Válassza ki az egyik módot az alkalmazástól és a munkaterheléstől függően.

Nyomja meg a tápellátás/sebesség választógombot a sebességmód megváltoztatásához a szerszám működése közben.

- **Ábra4:** 1. Tápellátás/sebesség választógomb

Sebesség-beállítási táblázat

Sebességszint	Forgás/perc
2 (Magas)	14 000 min ⁻¹ (/min)
1 (Alacsony)	11 000 min ⁻¹ (/min)

MEGJEGYZÉS: Ha a szerszámot hosszú ideig folyamatosan kis sebességen működteti, akkor a motor túlterhelődik, ami a szerszám hibás működését okozza.

MEGJEGYZÉS: A munkadarab túlmelegedésének és megolvadásának elkerülése érdekében válassza ki a megfelelő csiszolási sebességet. A magas forgási sebességnél végzett csiszolás felhevítheti a munkadarabot és megolvaszthatja azt az érintkezési ponton.

ÖSSZESZERELÉS

⚠ VIGYÁZAT: Minden esetben ellenőrizze, hogy a szerszám ki van kapcsolva és az akkumulátort levette, mielőtt bármilyen műveletet végez a szerszámon.

A csiszolópapír felhelyezése és eltávolítása

⚠ VIGYÁZAT: Használat előtt mindig győződjön meg a csiszolópapír lap biztonságos felhelyezéséről. Ellenkező esetben a papír kilazul, könnyen kivethető és csúszkálni fog, ami egyenetlen csiszolást eredményez.

MEGJEGYZÉS: A papír előzetes behajtása megkönnyíti a felhelyezést.

Csiszolópapír használata porelszívó lyuk nélkül

1. Vágjon le egy darab csiszolópapírt a megfelelő méretre.

► **Ábra5:** 1. Csiszolópapír 2. Talp

2. Tartsa lenyomva a szorítókart a talp elülső vagy hátsó végén, majd csúsztassa el az ütközőtől, hogy a szorító kioldódjon a zárt pozíciójából.

3. Húzza a szorítókat a lehető legkijebb, hogy szabad teret hozzon létre a szorító és a csiszoló talp oldalsó fala között, melybe behelyezhető a csiszolópapír egyik vége.

4. Csúsztassa a csiszolópapír egyik végét a szorító és a csiszoló talp közötti résbe.

5. Helyezze el úgy a csiszolópapírt, hogy lefedje a talp felületét.

6. Állítsa a szorítókat vissza zárolt pozícióba úgy, hogy a csiszolópapír vége biztonságosan le legyen szorítva.

7. Oldja ki a szorítót a másik végén, és készítse elő a csiszolópapír másik végét a leszorításra.

8. Ügyeljen a csiszolópapír megfelelő feszességére, majd állítsa a szorítókat a másik végén zárt pozícióba.

► **Ábra6:** 1. Csiszolópapír 2. Szorító 3. Csiszoló talp
4. Szorítókar 5. Ütköző

9. Fedje le a csiszolópapírt a perforáló lemezzel úgy, hogy a sarok melletti pozicionáló ütközők illeszkedjenek a talp és a csiszoló talp két oldalsó éléhez.

► **Ábra7:** 1. Csiszolópapír 2. Perforáló lemez
3. Pozicionáló ütközők 4. Talp 5. Csiszoló talp

10. Nyomja a perforáló lemezt a csiszolópapírra, hogy porelszívó lyukakat hozzon létre.

11. A csiszolópapír eltávolításához oldja ki a szorítókat mindkét oldalon, és vegye le a papírt a talpról.

Csiszolópapír használata porelszívó lyukkal

Opcionális kiegészítők

1. Tartsa lenyomva a szorítókart a talp elülső vagy hátsó végén, majd csúsztassa el az ütközőtől, hogy a szorító kioldódjon a zárt pozíciójából.

2. Húzza a szorítókat a lehető legkijebb, hogy szabad teret hozzon létre a szorító és a csiszoló talp oldalsó fala között, melybe behelyezhető a csiszolópapír egyik vége.

3. Helyezzen egy csiszolópapír lapot a talpra, a papír porelszívó lyukait a talp lyukaihoz illesztve.

► **Ábra8:** 1. Csiszolópapír 2. Talp 3. Porelszívó lyuk

4. Csúsztassa a csiszolópapír egyik végét a szorító és a csiszoló talp közötti résbe.

5. Állítsa a szorítókat vissza zárolt pozícióba úgy, hogy a csiszolópapír vége biztonságosan le legyen szorítva.

6. Oldja ki a szorítót a másik végén, és készítse elő a csiszolópapír másik végét a leszorításra.

7. Ügyeljen a csiszolópapír megfelelő feszességére, majd állítsa a szorítókat a másik végén zárt pozícióba.

► **Ábra9:** 1. Csiszolópapír 2. Szorító 3. Csiszoló talp
4. Szorítókar 5. Ütköző

8. A csiszolópapír eltávolításához oldja ki a szorítókat mindkét oldalon, és vegye le a papírt a talpról.

Tépőzárás csiszolópapír használata

▲VIGYÁZAT: Ellenőrizze, hogy helyesen és biztonságosan rögzítette-e a tépőzárás talpat. A laza rögzítés egyensúlyvesztést, túlságos rezgést és az uralom elvesztését okozhatja.

▲VIGYÁZAT: Ellenőrizze, hogy a tépőzárás talpat és a csiszolópapírt helyesen illesztette-e össze és biztonságosan rögzítette-e.

▲VIGYÁZAT: Csak tépőzárás csiszolópapírokat használjon. Soha ne használjon nyomásérzékeny csiszolópapírokat.

DBO480 esetén

1. Távolítson el minden piszkot és idegen anyagot a tépőzárás talpról.
2. Rögzítsen egy választható tépőzárás csiszolópapírt lapot a talpra, a papír porelszívó lyukait a talp lyukaihoz illesztve.
▶ **Ábra10:** 1. Csiszolópapír 2. Talp 3. Porelszívó lyukak
3. A csiszolópapírt az eltávolításához húzza le az élről.

DBO481 és DBO482 esetén

MEGJEGYZÉS: A talp cseréjekor a sapka és az O-gyűrű kijöhet a csiszolótalpból. Ügyeljen rá, hogy a választható talp felhelyezése előtt visszahelyezze a sapkát vagy az O-gyűrűt a kerek lyukba vagy a talp közepét körülvevő kerek rovátkába.

DBO481

- ▶ **Ábra11:** 1. Sapka 2. Csiszoló talp 3. Kerek lyuk

DBO482

- ▶ **Ábra12:** 1. O-gyűrű 2. Csiszoló talp 3. Kerek rovátká

1. Lazítsa ki és távolítsa el a talpat a csiszolótalphoz rögzítő négy csavart.
▶ **Ábra13:** 1. Csavarok 2. Talp 3. Csiszoló talp
2. Cserélje le a standard talpat választható tépőzárás talpra.
3. Húzza be újra a csavarokat a tépőzárás talp rögzítéséhez.
▶ **Ábra14:** 1. Csiszolópapír 2. Talp 3. Porelszívó lyukak
4. Távolítson el minden piszkot és idegen anyagot a tépőzárás talpról.
5. Rögzítsen egy választható tépőzárás csiszolópapírt lapot a talpra, a papír porelszívó lyukait a talp lyukaihoz illesztve.
▶ **Ábra15:** 1. Csiszolópapír 2. Talp 3. Porelszívó lyukak
6. A csiszolópapírt az eltávolításához húzza le az élről.

Háromszög/téglalap alakú csiszolópapír használata

Opcionális kiegészítők

▲VIGYÁZAT: Ellenőrizze, hogy helyesen és biztonságosan rögzítette-e a tépőzárás talpat. A laza rögzítés egyensúlyvesztést, túlságos rezgést és az uralom elvesztését okozhatja.

▲VIGYÁZAT: Ellenőrizze, hogy a tépőzárás talpat és a csiszolópapírt helyesen illesztette-e össze és biztonságosan rögzítette-e.

▲VIGYÁZAT: Csak tépőzárás csiszolópapírokat használjon. Soha ne használjon nyomásérzékeny csiszolópapírokat.

MEGJEGYZÉS: A talp cseréjekor a sapka és az O-gyűrű kijöhet a csiszolótalpból. Ügyeljen rá, hogy a választható talp felhelyezése előtt visszahelyezze a sapkát vagy az O-gyűrűt a kerek lyukba vagy a talp közepét körülvevő kerek rovátkába.

DBO480, DBO481

- ▶ **Ábra16:** 1. Sapka 2. Csiszoló talp 3. Kerek lyuk

DBO482

- ▶ **Ábra17:** 1. O-gyűrű 2. Csiszoló talp 3. Kerek rovátká

1. Lazítsa ki és távolítsa el a talpat a csiszolótalphoz rögzítő négy csavart.
▶ **Ábra18:** 1. Csavarok 2. Talp 3. Csiszoló talp
 2. Cserélje le a standard talpat a háromszög/téglalap alakú talpra.
 3. Húzza meg újra a csavarokat a háromszög/téglalap alakú talp rögzítéséhez.
- ### Háromszög alakú talp
- ▶ **Ábra19:** 1. Csavarok 2. Háromszög alakú talp 3. Csiszoló talp

Felhelyezheti a csiszolópapírt az ábrán látható módon a talp oldalára.

- ▶ **Ábra20:** 1. Csiszolópapír 2. Talp

Téglalap alakú talp

- ▶ **Ábra21:** 1. Csavarok 2. Téglalap alakú talp 3. Csiszoló talp

4. Távolítson el minden piszkot és idegen anyagot a háromszög/téglalap alakú talpról.
5. Rögzítsen egy választható tépőzárás csiszolópapírt lapot a háromszög/téglalap alakú talpra, a papír porelszívó lyukait a talp lyukaihoz illesztve.

Háromszög alakú talp

- ▶ **Ábra22:** 1. Csiszolópapír 2. Háromszög alakú talp 3. Porelszívó lyukak

Téglalap alakú talp

- ▶ **Ábra23:** 1. Csiszolópapír 2. Téglalap alakú talp 3. Porelszívó lyukak

6. A csiszolópapírt az eltávolításához húzza le az élről.

A porzsák felszerelése és eltávolítása

Opcionális kiegészítők

Rögzítse a porzsákat a kúpos pornyílásra a motor burkolatának hátulján. Helyezze a zsák porbemenetét a pornyílásra amennyire csak lehet, nehogy működés közben leessen.

► **Ábra24:** 1. Pornyílás 2. Porbemenet 3. Porzsák

MEGJEGYZÉS: A szerszám hordozása közben ne tartsa a porzsákat. Ellenkező esetben a szerszám leeshet és megsérülhet.

MEGJEGYZÉS: Az optimális porgyűjtés biztosítása érdekében ürítse ki a porzsákat, ha körülbelül félig megtelik.

Távolítsa el a porzsákat a készülékről, majd távolítsa el a porkifűvót. Ezt követően óvatosan rázza ki a porzsákból a port.

► **Ábra25:** 1. Porkifűvó

A portartály felszerelése és eltávolítása

Opcionális kiegészítők

Rögzítse a portartályt a kúpos pornyílásra a motor burkolatának hátulján. Helyezze a porbemenetet a pornyílásra amennyire csak lehet, nehogy működés közben leessen.

► **Ábra26:** 1. Pornyílás 2. Porbemenet 3. Porkifűvó 4. Portartály

MEGJEGYZÉS: A szerszám hordozása közben ne tartsa a portartályt. Ellenkező esetben a szerszám leeshet és megsérülhet.

MEGJEGYZÉS: Az optimális porgyűjtés biztosítása érdekében ürítse ki a portartályt, ha körülbelül félig megtelik.

1. Vegye le a portartályt a szerszámról.
2. Válassza le a porkifűvót a tartályról, miközben lenyomva tartja a záróreteszeket a tartály mindkét oldalán.
3. Óvatosan rázza ki a portartályból a port.

A papírszűrő cseréje

MEGJEGYZÉS: Az alkatrészek összeszerelésekor ügyeljen a logók helyes igazítására a portartályon, a papírszűrőn és a porkifűvón.

1. Vegye le a portartályt a szerszámról.
2. Válassza le a porkifűvót a tartályról, miközben lenyomva tartja a záróreteszeket a tartály mindkét oldalán.
- **Ábra27:** 1. Porkifűvó 2. Portartály 3. Záróretesz
3. Fogja a kartonlap nyílás fenti belső élét és húzza le, hogy leválassza a kartonlap nyílás fenti külső élét a portartályperem fenti akasztófüléről.

4. Vegye ki a papírszűrőt a portartályból, miközben húzza ki a kartonlap nyílás lenti külső élét az alsó akasztófülről.

► **Ábra28:** 1. Papírszűrő 2. Kartonlap nyílás 3. Fenti akasztófül 4. Alsó akasztófül 5. Portartály

5. Cserélje ki a papírszűrőt a kartonlap nyílás alsó élének beakasztásával az alsó akasztófülbe és a felső benyomásával, amíg a fenti akasztófülbe nem rögzül.

► **Ábra29:** 1. Papírszűrő 2. Kartonlap nyílás 3. Fenti akasztófül 4. Alsó akasztófül 5. Portartály

6. Pattintsa a porkifűvót a helyére, miközben lenyomva tartja a záróreteszeket a portartály mindkét oldalán.

► **Ábra30:** 1. Porkifűvó 2. Portartály 3. Záróretesz

A porszívó csatlakoztatása

Opcionális kiegészítők

Amikor tiszta csiszolást szeretne végezni, csatlakoztasson egy Makita porszívót a szerszámhoz. Használjon választható 28 mm-es csövet vagy a 22-es elülső karmantyú és a porszívóhoz tartozó cső kombinációját a csatlakozás létrehozásához.

► **Ábra31:** 1. Pornyílás 2. Elülső karmantyú 3. Cső 4. Porszívó

MŰKÖDTETÉS

Csiszolás

⚠ VIGYÁZAT: Mindig gondoskodjon róla, hogy a munkadarab biztonságosan legyen rögzítve.

MEGJEGYZÉS: A szerszámot soha ne működtesse csiszolópapír nélkül. Nagymértékben károsodhat a talp.

MEGJEGYZÉS: Soha ne erőltesse a szerszámot. A túlzott nyomás csökkentheti a csiszolási hatásfokot, károsítja a csiszolópapírt és/vagy csökkenti a szerszám élettartamát.

Tartsa stabilan a gépet. Kapcsolja be a szerszámot, és várjon, amíg az eléri a maximális fordulatszámot. Óvatosan helyezze a szerszámot a munkadarab felületére. A rezgőcsiszoló általában csak kevés anyag eltávolítására használható. Mivel a felület minősége fontosabb, mint az eltávolított anyagmennyiség, ne tegye tönkre a szerszámot. A talpat mindig tartsa a munkadarab szintjében.

► **Ábra32**

Az anyagot a talp felső és alsó oldalával is csiszolhatja, amikor a háromszög/téglalap alakú talpat használja. Ez kényelmes, amikor olyan tárgyat csiszol, mint például a zsaluzat.

► **Ábra33**

KARBANTARTÁS

⚠ VIGYÁZAT: Minden esetben ellenőrizze, hogy a szerszám ki van kapcsolva és az akkumulátor eltávolításra került mielőtt átvizsgálja a szerszámot vagy annak karbantartását végzi.

MEGJEGYZÉS: Soha ne használjon gázolajt, benzint, hígítót, alkoholt vagy hasonló anyagokat. Ezek elszíneződést, alakvesztést vagy repedést okozhatnak.

A termék BIZTONSÁGÁNAK és MEGBÍZHATÓSÁGÁNAK fenntartása érdekében a javításokat és más karbantartásokat vagy beállításokat a Makita hivatalos vagy gyári szervizközpontjában kell elvégezni, mindig csak Makita cserealkatrészeket használva.

A használat után

Törölje át a szerszámot száraz vagy enyhén szappanos vízzel megnedvesített ruhával szabályos időközönként.

OPCIONÁLIS KIEGÉSZÍTŐK

⚠ VIGYÁZAT: Ezen kiegészítőket és tartozékokat javasoljuk a kézikönyvben ismertetett Makita szerszámhoz. Bármilyen más kiegészítő vagy tartozék használata a személyi sérülés kockázatával jár. A kiegészítőt vagy tartozékat csak rendeltetésszerűen használja.

Ha bármilyen segítségre vagy további információra van szüksége ezekkel a tartozékokkal kapcsolatban, keresse fel a helyi Makita Szervizközpontot.

- Csiszolópapír (tépőzáras)
- Csiszolópapír (szorító)
- Négyzet alakú talp (tépőzáras)
- Négyzet alakú talp (szorító)
- Téglalap alakú talp
- Háromszög alakú talp
- Porzsák
- Porgyűjtő
- Szűrő
- Papírszűrő
- Eredeti Makita akkumulátor és töltő

MEGJEGYZÉS: A listán felsorolt néhány kiegészítő megtalálható az eszköz csomagolásában standard kiegészítőként. Ezek országonként eltérőek lehetnek.

TECHNICKÉ ŠPECIFIKÁCIE

Model:		DBO480	DBO481	DBO482
Veľkosť podložky	Štvorcová podložka	112 mm x 102 mm		
	Trojuholníková podložka	112 mm x 190 mm		
	Obdĺžniková podložka	112 mm x 168,5 mm		
Brúsny papier	Pre štvorcovú podložku (suchý zips)	114 mm x 102 mm		
	Pre štvorcovú podložku (svorka)	114 mm x 140 mm		
	Pre trojuholníkovú podložku	Obdĺžnikový papier: 114 mm x 102 mm Trojuholníkový papier: 96 mm		
	Pre obdĺžnikovú podložku	112 mm x 168,5 mm, 112 mm x 66 mm		
Otáčky za minútu	Vysoký	14 000 min ⁻¹		
	Nízky	11 000 min ⁻¹		
Celková dĺžka (s BL1860B)		171 mm		
Menovité napätie		Jednosmerný prúd 18 V		
Čistá hmotnosť		1,4 – 1,7 kg		1,4 – 1,8 kg

- * Štandardná podložka môže byť v každej krajine iná.
- Vzhľadom k neustálemu výskumu a vývoju podliehajú technické údaje uvedené v tomto dokumente zmenám bez upozornenia.
- Technické špecifikácie a typ akumulátora sa môžu v rámci jednotlivých krajín líšiť.
- Hmotnosť sa môže líšiť v závislosti od nadstavcov vrátane akumulátora. Najľahšia a najťažšia kombinácia v súlade s postupom EPTA 01/2014 je uvedená v tabuľke.

Použiteľné akumulátory a nabíjačky

Akumulátor	BL1815N / BL1820B / BL1830B / BL1840B / BL1850B / BL1860B
Nabíjačka	DC18RC / DC18RD / DC18RE / DC18SD / DC18SE / DC18SF / DC18SH / DC18WC

- Niektoré vyššie uvedené akumulátory a nabíjačky môžu byť nedostupné v závislosti od miesta vášho bydliska.

VAROVANIE: Používajte iba akumulátory a nabíjačky zo zoznamu uvedeného vyššie. Používanie akýchkoľvek iných akumulátorov a nabíjačiek môže spôsobiť zranenie a/alebo požiar.

Určené použitie

Tento nástroj je určený na brúsenie veľkých povrchov dreva, plastu a kovových materiálov, ako aj natretých povrchov.

Hluk

Typická hladina akustického tlaku záťaže A určená podľa štandardu EN62841-2-4:

Model DBO480

Úroveň akustického tlaku (L_{pA}): 78 dB (A)

Odchýlka (K): 3 dB (A)

Model DBO481

Úroveň akustického tlaku (L_{pA}): 78 dB (A)

Odchýlka (K): 3 dB (A)

Model DBO482

Úroveň akustického tlaku (L_{pA}): 78 dB (A)

Odchýlka (K): 3 dB (A)

Úroveň hluku pri práci môže prekročiť 80 dB (A).

POZNÁMKA: Deklarovaná hodnota emisií hluku bola meraná podľa štandardnej skúšobnej metódy a môže sa použiť na porovnanie jedného nástroja s druhým.

POZNÁMKA: Deklarovaná hodnota emisií hluku sa môže použiť aj na predbežné posúdenie vystavenia ich účinkom.

VAROVANIE: Používajte ochranu sluchu.

VAROVANIE: Emisie hluku sa môžu počas skutočného používania elektrického nástroja odlišovať od deklarovanej hodnoty, a to v závislosti od spôsobov používania náradia a najmä typu spracúvaného obrobku.

VAROVANIE: Nezabudnite označiť bezpečnostné opatrenia s cieľom chrániť obsluhu, a to tie, ktoré sa zakladajú na odhade vystavenia účinkom v rámci reálnych podmienok používania (berúc do úvahy všetky súčasti prevádzkového cyklu, ako sú doby, kedy je nástroj vypnutý a kedy beží bez zaťaženia, ako dodatok k dobe zapnutia).

Vibrácie

Celková hodnota vibrácií (trojosový vektorový súčet) určená podľa štandardu EN62841-2-4:

Model DBO480

Režim činnosti: brúsna kovová doska (štvorcová základňa)

Emisie vibrácií (a_n): 2,5 m/s² alebo menej

Odchýlka (K): 1,5 m/s²

Režim činnosti: brúsna kovová platňa

Emisie vibrácií (a_n): 4,1 m/s²

Odchýlka (K): 1,5 m/s²

Model DBO481

Režim činnosti: brúsna kovová doska (štvorcová základňa)

Emisie vibrácií (a_n): 2,5 m/s² alebo menej

Odchýlka (K): 1,5 m/s²

Model DBO482

Režim činnosti: brúsna kovová doska (štvorcová základňa)

Emisie vibrácií (a_n): 3,4 m/s²

Odchýlka (K): 1,5 m/s²

POZNÁMKA: Deklarovaná celková hodnota vibrácií bola meraná podľa štandardnej skúšobnej metódy a môže sa použiť na porovnanie jedného nástroja s druhým.

POZNÁMKA: Deklarovaná celková hodnota vibrácií sa môže použiť aj na predbežné posúdenie vystavenia ich účinkom.

VAROVANIE: Emisie vibrácií sa môžu počas skutočného používania elektrického nástroja odlišovať od deklarovanej hodnoty, a to v závislosti od spôsobov používania náradia a najmä typu spracúvaného obrobku.

VAROVANIE: Nezabudnite označiť bezpečnostné opatrenia s cieľom chrániť obsluhu, a to tie, ktoré sa zakladajú na odhade vystavenia účinkom v rámci reálnych podmienok používania (berúc do úvahy všetky súčasti prevádzkového cyklu, ako sú doby, kedy je nástroj vypnutý a kedy beží bez zaťaženia, ako dodatok k dobe zapnutia).

Vyhlasenia o zhode

Len pre krajiny Európy

Vyhlasenia o zhode sa nachádzajú v prílohe A tohto návodu na obsluhu.

BEZPEČNOSTNÉ VAROVANIA

Všeobecné bezpečnostné predpisy pre elektrické nástroje

VAROVANIE: Preštudujte si všetky bezpečnostné varovania, pokyny, vyobrazenia a technické špecifikácie určené pre tento elektrický nástroj. Pri nedodržaní všetkých nižšie uvedených pokynov môže dôjsť k úrazu elektrickým prúdom, požiaru alebo vážnemu zraneniu.

Všetky výstrahy a pokyny si odložte pre prípad potreby v budúcnosti.

Pojem „elektrický nástroj“ sa vo výstrahách vzťahuje na elektricky napájané elektrické nástroje (s káblom) alebo batériu napájané elektrické nástroje (bez kábla).

Bezpečnostné varovanie pre brúsku

1. **Vždy používajte ochranné okuliare alebo bezpečnostné okuliare. Obyčajné dioptrické alebo slnečné okuliare NIE sú ochranné okuliare.**
2. **Nástroj držte pevne.**
3. **Nenechávajte nástroj v prevádzke bez dozoru. Pracujte s ním, len keď ho držíte v rukách.**
4. **Tento nástroj nie je odolný voči vode, takže nepoužívajte vodu na povrchu obrobku.**
5. **Keď vykonávate brúsenie, pracovné miesto primerane vetrajte.**
6. **Niektoré materiály obsahujú chemikálie, ktoré môžu byť jedovaté. Dávajte pozor, aby ste ich nevdychovali ani sa ich nedotýkali. Prečítajte si bezpečnostné informácie dodávateľa materiálu.**
7. **Pri použití tohto nástroja na brúsenie môžu niektoré produkty, nátery a drevo uvoľňovať na používateľa prach obsahujúci nebezpečné látky. Používajte primeranú ochranu dýchacích ciest.**
8. **Pred použitím skontrolujte, či na podložke nie sú žiadne praskliny ani zlomy. Praskliny alebo zlomy môžu spôsobiť poranenie osôb.**
9. **Dávajte pozor na svoj postoj a zachovávajte rovnováhu s nástrojom. Pri práci na vyšších miestach dbajte na to, aby sa nikto nenachádzal pod vami.**

TIETO POKYNY USCHOVAJTE.

VAROVANIE: NIKDY nepripustíte, aby sebedovedomie a dobrá znalosť výrobku (získané opakovaným používaním) nahradili presné dodržiavanie bezpečnostných pravidiel pri používaní náradia. **NESPRÁVNE POUŽÍVANIE** alebo nedodržiavanie bezpečnostných zásad uvedených v tomto návode môže viesť k vážnemu zraneniu.

Dôležité bezpečnostné a prevádzkové pokyny pre akumulátor

1. **Pred použitím akumulátora si prečítajte všetky pokyny a výstavné označenia na (1) nabíjačke akumulátorov, (2) akumulátore a (3) produkte používajúcom akumulátor.**
2. **Akumulátor nerozoberajte ani neupravujte.** Môže to viesť k požiaru, nadmernému teplu alebo výbuchu.
3. **Ak sa doba prevádzky príliš skrúti, ihneď prerušte prácu.** Môže nastať riziko prehriatia, možných popálením či dokonca explózie.
4. **V prípade zasiahnutia očí elektrolytom ich vypláchnite čistou vodou a okamžite vyhľadajte lekársku pomoc.** Môže dôjsť k strate zraku.

5. **Akumulátor neskratujte:**
 - (1) **Nedotýkajte sa konektorov žiadnym vodičným materiálom.**
 - (2) **Neskladujte akumulátor v obale s inými kovovými predmetmi, napríklad klincami, mincami a pod.**
 - (3) **Akumulátor nevystavujte vode ani dažďu. Skrat akumulátora môže spôsobiť veľký tok prúdu, prehriate, možné popáleniny či dokonca poruchu.**
6. **Nástroj ani akumulátor neskladujte a nepoužívajte na miestach s teplotou presahujúcou 50 °C (122 °F).**
7. **Akumulátor nespáľujte, ani keď je vážne poškodený alebo úplne opotrebovaný. Akumulátor môže v ohni explodovať.**
8. **Akumulátor neprepichujte, neprerezávajte, nedrvte, nehádzte ani ho nenarúšajte údermi o tvrdé predmety. Môže to viesť k požiaru, nadmernému teplu alebo výbuchu.**
9. **Nepoužívajte poškodený akumulátor.**
10. **Lítium-iónové akumulátory, ktoré sú súčasťou náradia, podliehajú požiadavkám legislatívy o nebezpečnom tovare.**
V prípade obchodnej prepravy, napr. dodanie tretími stranami či špeditériami, sa musia dodržiavať špeciálne požiadavky na zabalenie a označenie. Pred prípravou položky na odoslanie sa vyžaduje konzultácia s odborníkom na nebezpečný materiál. Taktiež treba dodržiavať potenciálne podrobnejšie predpisy príslušnej krajiny. Prelepte alebo zakryte otvorené kontakty a zabaľte akumulátor tak, aby sa v balíku nemohol voľne pohybovať.
11. **Akumulátor pri likvidácii odstráňte z nástroja a zlikvidujte ho na bezpečnom mieste. Akumulátor zlikvidujte v súlade s miestnymi nariadeniami.**
12. **Akumulátory používajte iba s výrobkami uvedenými spoločnosťou Makita. Inštalácia akumulátorov do nevhodujúcich výrobkov môže spôsobiť požiar, nadmerné teplo, výbuch alebo únik elektrolytov.**
13. **Ak sa nástroj dlhší čas nepoužíva, odstráňte z neho akumulátor.**
14. **Akumulátor sa môže počas používania a po použití zohriať, čo môže spôsobiť popáleniny alebo popáleniny aj pri relatívne nízkej teplote. Pri manipulácii s horúcimi akumulátormi dávajte pozor.**
15. **Nedotýkajte sa svorky nástroja ihneď po použití, keďže sa mohla zohriať dostatočne na to, aby spôsobila popáleniny.**
16. **Zabráňte zachytávaniu triesok, prachu alebo zeminy na svorkách, otvoroch a drážkach akumulátora. Môže to spôsobiť zohriatie, požiar, výbuch a poruchu nástroja alebo akumulátora, v dôsledku čoho môže dôjsť k popáleninám alebo zraneniu osôb.**
17. **Pokiaľ nástroj nepodporuje používanie v blízkosti vysokonapäťových elektrických vedení, nepoužívajte akumulátor blízko vysokonapäťových elektrických vedení. Môže to viesť k nesprávnemu fungovaniu alebo poškodeniu nástroja alebo akumulátora.**
18. **Akumulátor držte mimo dosahu detí.**

TIETO POKYNY USCHOVAJTE.

▲POZOR: Používajte len originálne akumulátory od spoločnosti Makita. Používanie batérií, ktoré nie sú od spoločnosti Makita, alebo upravených batérií môže spôsobiť výbuch batérie a následný požiar, zranenie osôb alebo poškodeniu majetku. Následkom bude aj zrušenie záruky od spoločnosti Makita na nástroj a nabíjačku od spoločnosti Makita.

Rady na udržanie maximálnej životnosti akumulátora

1. **Akumulátor nabíjate ešte predtým, ako sa úplne vybije. Vždy prerušte prácu s nástrojom a nabíjate akumulátor, keď spozorujete nižší výkon nástroja.**
2. **Nikdy nenabíjate plne nabitý akumulátor. Prebíjanie skracuje životnosť akumulátora.**
3. **Akumulátor nabíjajte pri izbovej teplote 10 °C – 40 °C (50 °F – 104 °F). Pred nabíjaním nechajte horúci akumulátor vychladnúť.**
4. **Keď akumulátor nepoužívate, vyberte ho z nástroja alebo nabíjačky.**
5. **Lítium-iónový akumulátor nabíjate, ak ste ho nepoužívali dlhšie ako šesť mesiacov.**

OPIS FUNKCIÍ

▲POZOR: Pred úpravou alebo kontrolou funkčnosti nástroja vždy skontrolujte, či je nástroj vypnutý a akumulátor je vybraný.

Inštalácia alebo demontáž akumulátora

▲POZOR: Pred inštaláciou alebo vybratím akumulátora nástroj vždy vypnite.

▲POZOR: Pri inštalovaní a vyberaní akumulátora pevne uchopíte nástroj a akumulátor. Ak nástroj a akumulátor pevne neuchopíte, môže to mať za následok vyšmyknutie z vašich rúk s dôsledkom poškodenia nástroja a akumulátora, ako aj osobných poranení.

- **Obr.1:** 1. Červený indikátor 2. Tlačidlo 3. Akumulátor

Ak chcete vybrať akumulátor, vysuňte ho z nástroja, pričom posuňte tlačidlo na prednej strane akumulátora.

Akumulátor vložíte tak, že jazýček akumulátora zarovnáte s drážkou v kryte a zasuniete ho na miesto. Zatlačte ho úplne, kým zakliknutím nezapadne na miesto. Ak vidíte červený indikátor, ako je znázornené na obrázku, nie je správne zaistený.

▲POZOR: Akumulátor vždy nainštalujte úplne, až kým nie je vidieť červený indikátor. V opačnom prípade môže náhodne vypadnúť z nástroja a ublížiť vám alebo osobám v okolí.

▲POZOR: Pri inštalovaní akumulátora nepoužívajte silu. Ak sa akumulátor nedá zasunúť ľahko, nekladáte ho správne.

Indikácia zvyšnej kapacity akumulátora

Len na akumulátory s indikátorom

► **Obr.2:** 1. Indikátory 2. Tlačidlo kontroly

Stlačením tlačidla kontroly na akumulátore zobrazíte zostávajúcu kapacitu akumulátora. Indikátory sa na niekoľko sekúnd rozsvietia.

Indikátory			Zostávajúca kapacita
Svieti	Nesvieti	Bliká	
■	□	◐	75 % až 100 %
■ ■ ■ ■			
■ ■ ■ □			50 % až 75 %
■ ■ □ □			25 % až 50 %
■ □ □ □			0 % až 25 %
◐ □ □ □			Akumulátor nabité.
■ ■ □ □			Akumulátor je možno chybný.
□ □ ■ ■			

POZNÁMKA: V závislosti od podmienok používania a v závislosti od okolitej teploty sa môže zobrazenie mierne odlišovať od skutočnej kapacity.

POZNÁMKA: Prvý (úplne vľavo) svetelný indikátor bude blikať, keď systém ochrany akumulátora funguje.

Systém na ochranu nástroja/akumulátora

Nástroj je vybavený systémom ochrany nástroja/akumulátora. Tento systém automaticky vypne napájanie motora s cieľom predĺžiť životnosť nástroja a akumulátora. Nástroj sa počas prevádzky automaticky zastaví v prípade, ak sa nástroj alebo akumulátor dostanú do jedného z nasledujúcich stavov:

Ochrana proti preťaženiu

Keď sa nástroj alebo akumulátor používa spôsobom, ktorý spôsobuje odber neštandardne vysokého prúdu, nástroj sa bez upozornenia automaticky vypne. V tejto situácii vypnite nástroj a ukončite prácu, ktorá spôsobuje jeho preťažovanie. Potom nástroj zapnutím znova spustíte.

Ochrana pred prehrievaním

Keď sa nástroj alebo akumulátor prehreje, nástroj sa automaticky zastaví. V takomto prípade nechajte nástroj a akumulátor pred opätovným spustením vychladnúť.

Ochrana pred nadmerným vybitím

Keď je kapacita akumulátora nedostatočná, nástroj sa automaticky vypne. V takomto prípade vyberte akumulátor z nástroja a nabite ho.

Ochrana pred ďalšími nebezpečenstvami

Systém ochrany bol navrhnutý tak, aby chránil aj pred ďalšími nebezpečenstvami, ktoré by mohli poškodiť nástroj, a zaisťuje automatické zastavenie nástroja. Ak sa nástroj dočasne zastavil alebo prerušil prevádzku, problém vyriešite vykonaním nasledujúcich krokov.

1. Reštartujte nástroj tak, že ho vypnete a potom znova zapnete.
2. Nabite akumulátory alebo ich vymeňte za nabité akumulátory.
3. Nechajte nástroj aj akumulátory vychladnúť.

Ak po obnovení systému ochrany nedošlo k zlepšeniu stavu, obráťte sa na miestne servisné stredisko spoločnosti Makita.

Zapínanie

▲POZOR: Nástroj nezapínajte, keď je položený na obrobku alebo na pracovnom stole. Môže dôjsť k zraneniu osôb alebo poškodeniu nástroja.

Zapínanie a vypínanie nástroja

Stlačením tlačidla napájania/voliča otáčok spustíte nástroj. Nástroj sa spustí s najvyššími okružnými otáčkami.

Stlačením tlačidla zastavenia vypnete nástroj.

- **Obr.3:** 1. Tlačidlo napájania/voliča otáčok
2. Tlačidlo zastavenia

Zmena otáčok nástroja

Okružné otáčky je možné meniť v dvoch režimoch; vysoké a nízke. Vyberte si jeden z režimov v závislosti od účelu použitia a pracovného zaťaženia. Kým je nástroj v prevádzke, stlačením tlačidla napájania/voliča otáčok prepnete režim otáčok.

- **Obr.4:** 1. Tlačidlo napájania/voliča otáčok

Tabuľka s nastaveniami otáčok

Úroveň otáčok	Okružné otáčky za minútu
2 (vysoké)	14 000 min ⁻¹ (/min)
1 (nízke)	11 000 min ⁻¹ (/min)

UPOZORNENIE: Ak je nástroj v nepretržitej prevádzke pri nízkych rýchlostiach po dlhý čas, motor sa môže preťažiť, následkom čoho bude porucha nástroja.

UPOZORNENIE: Vyberte vhodný rozsah otáčok pre vašu aplikáciu brúsenia na zabránenie prehriatiu a roztaveniu obrobku. Brúsenie pri vysokých okružných otáčkach môže zahriať obrobok a roztaviť ho v mieste kontaktu.

ZOSTAVENIE

▲POZOR: Pred vykonaním akejkoľvek práce na nástroji vždy skontrolujte, či je nástroj vypnutý a akumulátor je vybratý.

Montáž a demontáž brúsneho papiera

▲POZOR: Pred použitím sa vždy uistite, že list brúsneho papiera je správne nainštalovaný. V opačnom prípade sa papier môže uvoľniť a ľahko vyšmyknúť, čoho následkom môže byť nepravidelné brúsenie.

POZNÁMKA: Založenie si uľahčíte, keď papier vopred prehnete.

Použitie brúsneho papiera bez otvoru na odsávanie prachu

1. Zastrihnite list brúsneho papiera na vhodnú veľkosť.
► **Obr.5:** 1. Brúsny papier 2. Podložka
2. Zatláčajte a podržte upínaciu páku na prednej alebo zadnej strane podložky a vysuňte ju preč od zarážky tak, aby sa svorka uvoľnila zo zaistenej polohy.
3. Potiahnite upínaciu páku čo najďalej smerom von na vytvorenie priestoru medzi svorkou a bočnou stenou brúsnej základne, do ktorého sa dá vložiť jeden koniec brúsneho papiera.
4. Zasuňte jeden koniec brúsneho papiera do priestoru medzi svorkou a brúsnou základňou.
5. Nastavte umiestnenie brúsneho papiera tak, aby pokrýval celú plochu podložky.
6. Dajte upínaciu páku späť do zaistenej polohy na pevné uchytenie konca brúsneho papiera.
7. Uvoľnite svorku na druhom konci a pripravte druhý koniec brúsneho papiera na upnutie.
8. Správne napnite brúsny papier a potom dajte upínaciu páku na druhom konci do zaistenej polohy.
► **Obr.6:** 1. Brúsny papier 2. Svorka 3. Brúsna základňa 4. Upínacia páka 5. Zarážka
9. Prekryjte brúsny papier dierovacou doskou so zarážkami na nastavenie polohy tesne pri rohoch tak, aby tesne priliehala k okrajom po stranách podložky a brúsnej základne.
► **Obr.7:** 1. Brúsny papier 2. Dierovacia doska 3. Zarážky na nastavenie polohy 4. Podložka 5. Brúsna základňa
10. Prítlačte dierovaciu dosku na brúsny papier na vytvorenie otvorov na odsávanie prachu.
11. Na odstránenie brúsneho papiera uvoľnite svorky na oboch koncoch a vyberte papier z podložky.

Použitie brúsneho papiera s otvorom na odsávanie prachu

Volitelné príslušenstvo

1. Zatláčajte a podržte upínaciu páku na prednej alebo zadnej strane podložky a vysuňte ju preč od zarážky tak, aby sa svorka uvoľnila zo zaistenej polohy.
2. Potiahnite upínaciu páku čo najďalej smerom von na vytvorenie priestoru medzi svorkou a bočnou stenou brúsnej základne, do ktorého sa dá vložiť jeden koniec brúsneho papiera.

3. Položte list brúsneho papiera na podložku, zarovnajete otvory na odsávanie prachu na papieri s otvormi na podložke.

► **Obr.8:** 1. Brúsny papier 2. Podložka 3. Otvor na odsávanie prachu

4. Zasuňte jeden koniec brúsneho papiera do priestoru medzi svorkou a brúsnou základňou.
5. Dajte upínaciu páku späť do zaistenej polohy tak, aby bol koniec brúsneho papiera pevne prichytený.
6. Uvoľnite svorku na druhom konci a pripravte druhý koniec brúsneho papiera na upnutie.
7. Správne napnite brúsny papier a potom dajte upínaciu páku na druhom konci do zaistenej polohy.
► **Obr.9:** 1. Brúsny papier 2. Svorka 3. Brúsna základňa 4. Upínacia páka 5. Zarážka
8. Na odstránenie brúsneho papiera uvoľnite svorky na oboch koncoch a vyberte papier z podložky.

Použitie brúsneho papiera so suchým zipsom

▲POZOR: Uistite sa, že podložku na suchý zips ste nainštalovali správne a bezpečne. Uvoľnené uchytenie spôsobí stratu rovnováhy a zapríčiňuje nadmerné vibrácie, v dôsledku čoho môže dôjsť k strate kontroly.

▲POZOR: Uistite sa, že podložka so suchým zipsom a brúsny papier sú zarovnané a pevne pripojené.

▲POZOR: Používajte iba brúsne papiere so suchým zipsom. Nikdy nepoužívajte brúsne papiere citlivé na tlak.

Pre model DBO480

1. Z podložky so suchým zipsom odstráňte všetky nečistoty a cudzie materiály.
2. Pripravte list voliteľného brúsneho papiera so suchým zipsom na podložku, zarovnajete otvory na odsávanie prachu na papieri s otvormi na podložke.
► **Obr.10:** 1. Brúsny papier 2. Podložka 3. Otvory na odsávanie prachu
3. Ak chcete odstrániť brúsny papier, odlepte ho od okraja.

Pre DBO481 a DBO482

UPOZORNENIE: Pri výmene uzáveru sa môže vysunúť O-krúžok z brúsnej základne. Pred inštaláciou originálnej podložky dajte uzáver alebo O-krúžok do okrúhleho otvoru alebo okružnej drážky okolo stredu základne.

DBO481

► **Obr.11:** 1. Uzáver 2. Brúsna základňa 3. Okrúhly otvor

DBO482

► **Obr.12:** 1. O-krúžok 2. Brúsna základňa 3. Okružná drážka

1. Povoľte a odstráňte štyri skrutky, ktoré prichytávajú podložku k brúsnej základni.
► **Obr.13:** 1. Skrutky 2. Podložka 3. Brúsna základňa
2. Vymeňte štandardne dodávanú podložku za voliteľnú podložku so suchým zipsom.

- Znova pevne dotiahnite skrutky na upevnenie podložky so suchým zipsom.
► **Obr.14:** 1. Brúsny papier 2. Podložka 3. Otvory na odsávanie prachu
- Z podložky so suchým zipsom odstráňte všetky nečistoty a cudzie materiály.
- Pripevnite list voliteľného brúsneho papiera so suchým zipsom na podložku, zarovnajte otvory na odsávanie prachu na papieri s otvormi na podložke.
► **Obr.15:** 1. Brúsny papier 2. Podložka 3. Otvory na odsávanie prachu
- Ak chcete odstrániť brúsny papier, odlepte ho od okraja.

Použitie brúsneho papiera trojuholníkoveho/obdĺžnikoveho tvaru

Voliteľné príslušenstvo

▲POZOR: Uistite sa, že podložku na suchý zips ste nainštalovali správne a bezpečne. Uvoľnené uchytenie spôsobí stratu rovnováhy a zapríčiní nadmerné vibrácie, v dôsledku čoho môže dôjsť k strate kontroly.

▲POZOR: Uistite sa, že podložka so suchým zipsom a brúsny papier sú zarovnané a pevne pripojené.

▲POZOR: Používajte iba brúsne papiere so suchým zipsom. Nikdy nepoužívajte brúsne papiere citlivé na tlak.

UPOZORNENIE: Pri výmene uzáveru sa môže vysunúť O-krúžok z brúsnej základne. Pred inštaláciou originálnej podložky dajte uzáver alebo O-krúžok do okrúhleho otvoru alebo okružnej drážky okolo stredu základne.

DBO480, DBO481

- **Obr.16:** 1. Uzáver 2. Brúsna základňa 3. Okrúhly otvor

DBO482

- **Obr.17:** 1. O-krúžok 2. Brúsna základňa 3. Okružná drážka

- Povoľte a odstráňte štyri skrutky, ktoré prichytávajú podložku k brúsnej základni.
► **Obr.18:** 1. Skrutky 2. Podložka 3. Brúsna základňa
- Vymeňte štandardne dodávanú podložku za trojuholníkovú/obdĺžnikovú podložku.
- Znova pevne dotiahnite skrutky na upevnenie trojuholníkovej/obdĺžnikovej podložky.

Trojuholníková podložka

- **Obr.19:** 1. Skrutky 2. Trojuholníková podložka 3. Brúsna základňa

Brúsny papier môžete nainštalovať na bočnú stranu podložky podľa znázornenia obrázku.

- **Obr.20:** 1. Brúsny papier 2. Podložka

Obdĺžniková podložka

- **Obr.21:** 1. Skrutky 2. Obdĺžniková podložka 3. Brúsna základňa

- Z trojuholníkovej/obdĺžnikovej podložky odstráňte všetky nečistoty a cudzie materiály.

- Pripevnite list voliteľného brúsneho papiera so suchým zipsom na trojuholníkovú/obdĺžnikovú podložku, zarovnajte otvory na odsávanie prachu na papieri s otvormi na podložke.

Trojuholníková podložka

- **Obr.22:** 1. Brúsny papier 2. Trojuholníková podložka 3. Otvory na odsávanie prachu

Obdĺžniková podložka

- **Obr.23:** 1. Brúsny papier 2. Obdĺžniková podložka 3. Otvory na odsávanie prachu

- Ak chcete odstrániť brúsny papier, odlepte ho od okraja.

Montáž a demontáž vrečka na prach

Voliteľné príslušenstvo

Pripojte vrečko na prach ku kužeľovému hrdlu výpustu prachu v zadnej časti krytu motora. Vložte vstupný otvor vrečka na prach do výpustu prachu čo najďalej, aby sa počas prevádzky neuvolnilo.

- **Obr.24:** 1. Výpust prachu 2. Vstupný otvor na prach 3. Vrečko na prach

UPOZORNENIE: Nástroj pri prenášaní nadržte za vrečko na prach. V opačnom prípade nástroj môže spadnúť a poškodiť sa.

POZNÁMKA: Na zaistenie optimálneho zberania prachu vyprázdňte vrečko na prach, keď sa naplní do približne polovice svojho objemu.

Vyberte vrečko na prach z nástroja a odstráňte prachovú hubicu. Potom potrasením a poklepaním opatrne vyprázdňte vrečko na prach.

- **Obr.25:** 1. Prachová hubica

Montáž a demontáž schránky na prach

Voliteľné príslušenstvo

Pripojte schránku na prach ku kužeľovému hrdlu výpustu prachu v zadnej časti krytu motora. Vložte vstupný otvor na prach do výpustu prachu čo najďalej, aby sa počas prevádzky neuvolnila.

- **Obr.26:** 1. Výpust prachu 2. Vstupný otvor na prach 3. Prachová hubica 4. Schránka na prach

UPOZORNENIE: Nástroj pri prenášaní nadržte za schránku na prach. V opačnom prípade nástroj môže spadnúť a poškodiť sa.

POZNÁMKA: Na zaistenie optimálneho zberania prachu vyprázdňte schránku na prach, keď sa naplní do približne polovice svojho objemu.

- Odstráňte schránku na prach z nástroja.
- Odpojte prachovú hubicu zo schránky, pričom držte stlačené poistné západky na oboch stranách schránky.
- Jemným potrasením a poklepaním vyprázdňte schránku na prach.

Výmena papierového filtra

UPOZORNENIE: Pri opätovnej montáži komponentov dávajte pozor, aby boli logá na schránke na prach, papierovom filtri a prachovej hubici zarovnané v rovnakej orientácii.

1. Odstráňte schránku na prach z nástroja.
2. Odpojte prachovú hubicu zo schránky, pričom držte stlačené poistné západky na oboch stranách schránky.
► **Obr.27:** 1. Prachová hubica 2. Schránka na prach 3. Poistná západka
3. Podržte horný vnútorný okraj kartónového otvoru a potiahnite ho nadol na odpojenie vonkajšieho vrchného okraja kartónového otvoru od hornej upínacej plošky na obrube schránky na prach.
4. Vyberte papierový filter zo schránky na prach, pričom ťahajte vonkajší spodný okraj kartónového otvoru tak, aby sa uvoľnil zo spodnej upínacej plošky.
► **Obr.28:** 1. Papierový filter 2. Kartónový otvor 3. Horná upínacia ploška 4. Spodná upínacia ploška 5. Schránka na prach
5. Vymeňte papierový filter pripojením spodného okraja kartónového otvoru k spodnej upínacej ploške a zatlačením vrchného okraja smerom dovnútra, kým nezaskočí do hornej upínacej plošky.
► **Obr.29:** 1. Papierový filter 2. Kartónový otvor 3. Horná upínacia ploška 4. Spodná upínacia ploška 5. Schránka na prach
6. Zasuňte prachovú hubicu na svoje miesto, pričom držte stlačené poistné západky na oboch stranách schránky na prach.
► **Obr.30:** 1. Prachová hubica 2. Schránka na prach 3. Poistná západka

Pripojenie k vysávaču

Volitelné príslušenstvo

Ak chcete vykonávať čisté brúsenie bez prachu, k nástroju pripojte vysávač Makita. Na pripojenie použite buď voliteľnú 28 mm hadicu, alebo kombináciu prednej manžety 22 a hadice, ktoré sa dodávajú spolu s vysávačom.

- **Obr.31:** 1. Výpusť prachu 2. Predná manžeta 3. Hadica 4. Vysávač

PREVÁDZKA

Brúsenie

POZOR: Obrobok vždy pevne zaistíte.

UPOZORNENIE: Nikdy nespúšťajte nástroj bez brúsneho papiera. Môžete veľmi vážne poškodiť podložku.

UPOZORNENIE: Nikdy na nástroj netlačte. Nadmerný tlak môže znížiť účinnosť brúsenia, poškodiť brúsny papier a/alebo skrátiť životnosť nástroja.

Nástroj držte pevne. Zapnite nástroj a počkajte, kým nedosiahne plnú rýchlosť. Potom jemne umiestnite nástroj na povrch obrobku. Elektrická leštiaca brúska sa vo všeobecnosti používa len na odstránenie malých objemov materiálu naraz. Vzhľadom na to, že kvalita povrchu je dôležitejšia ako množstvo odstráneného materiálu, netlačte na nástroj. Dbajte na to, aby bola základňa vždy v jednej rovine s obrobkom.

► Obr.32

Pri brúsení pomocou trojuholníkovej/obdĺžnikovej podložky môžete brúsiť materiál hornou aj dolnou stranou podložky. Tento postup je výhodný, keď brúsíte predmet, akým je napríklad mriežková clona.

► Obr.33

ÚDRŽBA

POZOR: Pred vykonaním kontroly alebo údržby vždy skontrolujte, či je nástroj vypnutý a akumulátor je vybratý.

UPOZORNENIE: Nepoužívajte benzín, riedidlo, alkohol ani podobné látky. Mohlo by to spôsobiť zmenu farby, deformácie alebo praskliny.

Ak chcete udržať BEZPEČNOSŤ a BEZPORUCHOVOSŤ výrobku, prenehajte opravy, údržbu a nastavenie na autorizované alebo továrenské servisné centrá Makita, ktoré používajú len náhradné diely značky Makita.

Po použití

Poutierajte nástroj suchou handričkou alebo handričkou navlhčenou mydlovou vodou v pravidelných intervaloch.

VOLITELNÉ PRÍSLUŠENSTVO

POZOR: Pre váš nástroj Makita, opísaný v tomto návode, doporučujeme používať toto príslušenstvo a nástavce. Pri použití iného príslušenstva či nástavcov môže hroziť nebezpečenstvo zranenia osôb. Príslušenstvo a nástavce sa môžu používať len na účely pre ne stanovené.

Ak potrebujete bližšie informácie týkajúce sa tohoto príslušenstva, obráťte sa na vaše miestne servisné stredisko firmy Makita.

- Brúsny papier (suchý zips)
- Brúsny papier (svorka)
- Štvorcová podložka (suchý zips)
- Štvorcová podložka (svorka)
- Obdĺžniková podložka
- Trojuholníková podložka
- Vrečko na prach
- Prachová schránka
- Filter
- Papierový filter
- Originálna batéria a nabíjačka Makita

POZNÁMKA: Niektoré položky zo zoznamu môžu byť súčasťou balenia nástrojov vo forme štandardného príslušenstva. Rozsah týchto položiek môže byť v každej krajine odlišný.

SPECIFIKACE

Model:		DBO480	DBO481	DBO482
Rozměry podložky	Čtverhranná podložka	112 mm x 102 mm		
	Trojúhelníková podložka	112 mm x 190 mm		
	Obdélníková podložka	112 mm x 168,5 mm		
Brusný papír	Na čtverhrannou podložku (suchý zip)	114 mm x 102 mm		
	Na čtverhrannou podložku (svorka)	114 mm x 140 mm		
	Na trojúhelníkovou podložku	Obdélníkový papír: 114 mm x 102 mm Trojúhelníkový papír: 96 mm		
	Na obdélníkovou podložku	112 mm x 168,5 mm, 112 mm x 66 mm		
Oběhů za minutu	Vysoký	14 000 min ⁻¹		
	Nízký	11 000 min ⁻¹		
Celková délka (s BL1860B)		171 mm		
Jmenovité napětí		18 V DC		
Čistá hmotnost		1,4 – 1,7 kg	1,4 – 1,8 kg	

- * Standardní podložka se v jednotlivých zemích liší.
- Vzhledem k neustálému výzkumu a vývoji zde uvedené technické údaje podléhají změnám bez upozornění.
- Technické údaje a akumulátor se mohou v různých zemích lišit.
- Hmotnost se může lišit v závislosti na nástavcích a přídatných zařízeních, včetně akumulátoru. Nejlehčí a nejtěžší kombinace, dle EPTA-Procedure 01/2014, jsou uvedeny v tabulce níže.

Použitelný akumulátor a nabíječka

Akumulátor	BL1815N / BL1820B / BL1830B / BL1840B / BL1850B / BL1860B
Nabíječka	DC18RC / DC18RD / DC18RE / DC18SD / DC18SE / DC18SF / DC18SH / DC18WC

- V závislosti na regionu vašeho bydliště nemusí být některé akumulátory a nabíječky k dispozici.

VAROVÁNÍ: Používejte pouze výše uvedené akumulátory a nabíječky. Použití jiných akumulátorů a nabíječek může způsobit zranění a/nebo požár.

Účel použití

Nářadí je určeno k velkoplošnému broušení dřeva, plastů, kovových materiálů a také povrchů opatřených nátěrem.

Hlučnost

Typická vážená hladina hluku (A) určená podle normy EN62841-2-4:

Model DBO480

Hladina akustického tlaku (L_{pA}): 78 dB(A)
Nejistota (K): 3 dB(A)

Model DBO481

Hladina akustického tlaku (L_{pA}): 78 dB(A)
Nejistota (K): 3 dB(A)

Model DBO482

Hladina akustického tlaku (L_{pA}): 78 dB(A)
Nejistota (K): 3 dB(A)

Hladina hluku při práci může překročit hodnotu 80 dB (A).

POZNÁMKA: Celková(é) hodnota(y) emisí hluku byla(y) změřena(y) v souladu se standardní zkušební metodou a dá se použít k porovnání nářadí mezi sebou.

POZNÁMKA: Hodnotu(y) deklarovaných emisí hluku lze také použít k předběžnému posouzení míry expozice vibracím.

VAROVÁNÍ: Používejte ochranu sluchu.

VAROVÁNÍ: Emise hluku se při používání elektrického nářadí ve skutečnosti mohou od deklarované(y) hodnot(y) lišit v závislosti na způsobech použití nářadí.

VAROVÁNÍ: Nezapomeňte stanovit bezpečnostní opatření na ochranu obsluhy podle odhadu expozice ve skutečných podmínkách použití. (Vezměte přitom v úvahu všechny části provozního cyklu, tj. kromě doby zátěže například doby, kdy je nářadí vypnuté a kdy běží naprázdno.)

Vibrace

Celková hodnota vibrací (vektorový součet tří os) určená podle normy EN62841-2-4:

Model DBO480

Pracovní režim: brusná kovová deska (čtvercová základna)

Emise vibrací (a_{h1}): 2,5 m/s² nebo méně

Nejistota (K): 1,5 m/s²

Pracovní režim: broušení kovové desky

Emise vibrací (a_{h1}): 4,1 m/s²

Nejistota (K): 1,5 m/s²

Model DBO481

Pracovní režim: brusná kovová deska (čtvercová základna)

Emise vibrací (a_{h1}): 2,5 m/s² nebo méně

Nejistota (K): 1,5 m/s²

Model DBO482

Pracovní režim: brusná kovová deska (čtvercová základna)

Emise vibrací (a_{h1}): 3,4 m/s²

Nejistota (K): 1,5 m/s²

POZNÁMKA: Celková(é) hodnota(y) deklarovaných vibrací byla(y) změřena(y) v souladu se standardní zkušební metodou a dá se použít k porovnání nářadí mezi sebou.

POZNÁMKA: Celkovou(é) hodnotu(y) deklarovaných vibrací lze také použít k předběžnému posouzení míry expozice vibracím.

VAROVÁNÍ: Emise vibrací se při používání elektrického nářadí ve skutečnosti mohou od deklarovaného(ých) hodnot(y) lišit v závislosti na způsobech použití nářadí.

VAROVÁNÍ: Nezapomeňte stanovit bezpečnostní opatření na ochranu obsluhy podle odhadu expozice ve skutečných podmínkách použití. (Vezměte přitom v úvahu všechny části provozního cyklu, tj. kromě doby zátěže například doby, kdy je nářadí vypnuté a kdy běží naprázdno.)

Prohlášení o shodě

Pouze pro evropské země

Prohlášení o shodě jsou obsažena v Příloze A tohoto návodu k obsluze.

BEZPEČNOSTNÍ VÝSTRAHY

Obecná bezpečnostní upozornění k elektrickému nářadí

VAROVÁNÍ: Přečtěte si všechny bezpečnostní výstrahy i pokyny a prohlédněte si ilustrace a specifikace dodané k tomuto elektrickému nářadí. Nedodržení všech níže uvedených pokynů může vést k úrazu elektrickým proudem, požáru či vážnému zranění.

Všechna upozornění a pokyny si uschovejte pro budoucí potřebu.

Pojem „elektrické nářadí“ v upozorněních označuje elektrické nářadí, které se zapojuje do elektrické sítě, nebo elektrické nářadí využívající akumulátory.

Bezpečnostní upozornění k vibrační brusce

1. Vždy používejte ochranné brýle. Běžné dioptrické nebo sluneční brýle NEJSOU ochranné brýle.
2. Držte nářadí pevně.
3. Nenechávejte nářadí běžet bez dozoru. S nářadím pracujte, jen když je držíte v rukou.
4. Toto nářadí není vodotěsné. Proto na povrchu zpracovávaného dílu nepoužívejte vodu.
5. Při broušení zajistěte odpovídající odvětrávání pracovního místa.
6. Některé materiály obsahují chemikálie, které mohou být jedovaté. Dávejte pozor, abyste nevdýchali prach nebo nedocházelo ke kontaktu s kůží. Dodržujte bezpečnostní pokyny dodavatele materiálu.
7. Při používání tohoto nářadí k broušení některých výrobků, nátěrů a dřeva může být uživatel vystaven prachu obsahujícímu nebezpečné látky. Používejte odpovídající respirátor.
8. Před použitím se přesvědčte, zda se na podložce nevyskytují trhliny či praskliny. Trhliny nebo praskliny mohou způsobit poranění.
9. Dbejte na správný postoj a udržujte dobrou rovnováhu s nářadím. Při práci ve výškách dbejte, aby se pod vámi nepohybovaly žádné osoby.

TYTO POKYNY USCHOVEJTE.

VAROVÁNÍ: NEDOVOLTE, aby pohodlnost nebo pocit znalosti výrobku (získány na základě předchozího použití) vedl k zanedbání dodržování bezpečnostních pravidel platných pro tento výrobek. NESPRÁVNÉ POUŽÍVÁNÍ či nedodržení bezpečnostních pravidel uvedených v tomto návodu k obsluze může způsobit vážné zranění.

Důležitá bezpečnostní upozornění pro akumulátor

1. Před použitím akumulátoru si přečtěte všechny pokyny a varovné symboly na (1) nabíječce, (2) akumulátoru a (3) výrobku využívajícím akumulátor.
2. Nerozebírejte akumulátor ani do něj nijak nezasahujte. Může dojít k požáru, nadměrnému zahřátí nebo výbuchu.
3. Pokud se příliš zkrátí provozní doba akumulátoru, přerušete okamžitě práci. V opačném případě existuje riziko přehřívání, popálení nebo dokonce výbuchu.
4. Budou-li vaše oči zasaženy elektrolytem, vypláchněte je čistou vodou a okamžitě vyhledejte lékařskou pomoc. Může dojít ke ztrátě zraku.
5. Akumulátor nezkratujte:
 - (1) Nedotýkejte se svorek žádným vodivým materiálem.
 - (2) Neskladujte akumulátor v nádobě s jinými kovovými předměty, jako jsou hřebíky, mince, apod.
 - (3) Nevystavuje akumulátor vodě a dešti.

Zkrat akumulátoru může způsobit velký průtok proudu, přehřátí, možné popálení a dokonce i poruchu.

6. Neskladujte a nepoužívejte nářadí a akumulátor na místech, kde může teplota překročit 50 °C (122 °F).
7. Nespalujte akumulátor, ani když je vážně poškozen nebo úplně opotřeben. Akumulátor může v ohni vybuchnout.
8. Akumulátor nesmí být proražen hřebíkem, řezán, drcen, házen či upuštěn na zem, ani nesmí dojít k nárazu tvrdého předmětu do něj. Taková situace může způsobit požár, nadměrné zahřátí či výbuch.
9. Nepoužívejte poškozené akumulátory.
10. Obsažené lithium-iontové akumulátory podléhají právním požadavkům na nebezpečné zboží.

V případě komerční přepravy například externími dopravci je třeba dodržet zvláštní požadavky na balení a značení.

Pro přípravu zboží k přepravě je nutná konzultace s odborníkem na nebezpečný materiál. Dodržujte také případné podrobnější národní předpisy. Odkryté kontakty přelepte izolační páskou či jinak zakryjte a akumulátory zabalte tak, aby se v balení nemohly pohybovat.

11. Při likvidaci akumulátoru jej vyjměte z nářadí a zlikvidujte jej na bezpečném místě. Při likvidaci akumulátoru postupujte podle místních předpisů.
12. Akumulátor používejte pouze s výrobky specifikovanými společností Makita. Instalace akumulátoru do nevhovujících výrobků může způsobit požár, nadměrné zahřívání, explozi nebo únik elektrolytu.
13. Pokud nářadí delší dobu nepoužíváte, je nutné z něj akumulátor vyjmout.
14. Během a po použití se může akumulátor zahřát, což může způsobit popáleniny nebo podráždění. Při manipulaci s horkými akumulátory dávejte pozor.
15. Nedotýkejte se koncovky na nářadí ihned po použití, protože ta může být horká a způsobit popáleniny.
16. Do koncovek, otvorů a zdiřek na akumulátoru se nesmí dostat piliny, prach nebo jiné nečistoty. To může způsobit zahřátí, vznícení, prasknutí a poruchu nářadí nebo akumulátoru, což může vést k popáleninám nebo zranění osob.
17. Jestliže nářadí není zkonstruováno tak, že jej lze používat v blízkosti vysokého elektrického napětí, nepoužívejte akumulátor poblíž vedení s vysokým elektrickým napětím. Mohlo by tím dojít k poruše či selhání nářadí či akumulátoru.
18. Akumulátor uchovávejte mimo dosah dětí.

TYTO POKYNY USCHOVEJTE.

⚠ UPOZORNĚNÍ: Používejte pouze originální akumulátory Makita. Používání neoriginálních nebo upravených akumulátorů může způsobit explozi akumulátoru a následný požár, zranění a jiné poškození. Zaniká tím také záruka společnosti Makita na nářadí a nabíječku Makita.

Tipy k zajištění maximální životnosti akumulátoru

1. Akumulátor nabíjte dříve, než dojde k jeho úplnému vybití. Pokud si povšimnete sníženého výkonu nářadí, vždy jej zastavte a dobijte akumulátor.
2. Nikdy nenabíjete úplně nabitý akumulátor. Přebíjení zkracuje životnost akumulátoru.
3. Akumulátor dobíjete při pokojové teplotě od 10 °C do 40 °C (50 °F až 104 °F). Před nabíjením nechte horký akumulátor zchladnout.
4. Když není akumulátor používán, vyjměte ho z nářadí či nabíječky.
5. Pokud se akumulátor delší dobu nepoužívá (déle než šest měsíců), je nutno jej dobít.

POPIS FUNKCÍ

⚠ UPOZORNĚNÍ: Před nastavováním nářadí nebo kontrolou jeho funkce se vždy přesvědčte, zda je vypnuté a je vyjmutý akumulátor.

Nasazení a sejmутí akumulátoru

⚠ UPOZORNĚNÍ: Před nasazením či sejmутím akumulátoru nářadí vždy vypněte.

⚠ UPOZORNĚNÍ: Při nasazování či snímání akumulátoru pevně držte nářadí i akumulátor. V opačném případě vám může nářadí nebo akumulátor vyklouznout z rukou a mohlo by dojít k jejich poškození či ke zranění.

- Obr.1: 1. Červený indikátor 2. Tlačítko 3. Akumulátor

Chcete-li akumulátor sejmout, vysuňte jej se současným přesunutím tlačítka na přední straně akumulátoru.

Při nasazování akumulátoru vyrovnejte jazýček na bloku akumulátoru s drážkou v krytu a zasuňte akumulátor na místo. Akumulátor zasuňte na doraz, až zacvakne na své místo. Není-li zcela zajištěn, uvidíte červený indikátor dle obrázku.

⚠ UPOZORNĚNÍ: Akumulátor zasunujte vždy zcela tak, aby nebyl červený indikátor vidět. Jinak by mohl akumulátor ze zařízení vypadnout a způsobit zranění obsluze či přihlížejícím osobám.

⚠ UPOZORNĚNÍ: Akumulátor nenasazujte násilím. Nelze-li akumulátor zasunout snadno, nekládkáte jej správně.

Indikace zbývající kapacity akumulátoru

Pouze pro akumulátory s diodovým ukazatelem

► Obr.2: 1. Kontrolky 2. Tlačítka kontroly

Stisknutím tlačítka kontroly na akumulátoru zjistíte zbývající kapacitu akumulátoru. Kontrolky indikátoru se na několik sekund rozsvítí.

Kontrolky			Zbývající kapacita
Svítil	Nesvítil	Bliká	
■	□	◐	75 % až 100 %
■	■	□	50 % až 75 %
■	■	□	25 % až 50 %
■	□	□	0 % až 25 %
◐	□	□	Nabijte akumulátor.
■	■	□	Došlo pravděpodobně k poruše akumulátoru.
□	□	■	

POZNÁMKA: Kapacita udávaná indikátorem se může mírně lišit od skutečné kapacity v závislosti na podmínkách používání a teplotě prostředí.

POZNÁMKA: První kontrolka (zcela vlevo) bude blikat, když je systém ochrany akumulátoru v provozu.

Systém ochrany nářadí a akumulátoru

Nářadí je vybaveno systémem ochrany nářadí a akumulátoru. Tento systém automaticky přeruší napájení motoru, aby se prodloužila životnost nářadí a akumulátoru. Budou-li nářadí nebo akumulátor vystaveny některé z níže uvedených podmínek, nářadí se během provozu automaticky vypne:

Ochrana proti přetížení

Pokud se s nářadím či akumulátorem pracuje způsobem vyvolávajícím mimořádně vysoký odběr proudu, nářadí se automaticky a bez jakékoli signalizace vypne. V takové situaci nářadí vypnete a ukončete činnost, při níž došlo k přetížení nářadí. Potom nářadí zapnete a obnovte činnost.

Ochrana proti přehřátí

Když se nářadí či akumulátor přehřeje, automaticky se vypne. V takovém případě nechte nářadí a akumulátor před opětovným zapnutím vychladnout.

Ochrana proti přílišnému vybití

V případě nedostačující kapacity akumulátoru se nářadí automaticky vypne. V takovém případě vyjměte akumulátor z nářadí a nabijte jej.

Ochrana proti jiným závadám

Ochranný systém je také navržen i pro jiné příčiny, které by mohly nářadí poškodit, a umožňuje automatické zastavení nářadí. Když se nářadí dočasně pozastaví nebo přestane pracovat, proveďte veškeré následující kroky k odstranění příčin.

1. Restartujte nářadí jeho vypnutím a opětovným zapnutím.
2. Nabijte akumulátor(y) nebo jej (je) vyměňte za nabitý (nabitě).
3. Nechte nářadí a akumulátor(y) vychladnout.

Pokud se obnovou ochranného systému nedosáhne žádného zlepšení, obraťte se na místní servisní středisko Makita.

Používání spouště

▲ UPOZORNĚNÍ: Nezapínejte nářadí, když je položeno na obrobku nebo na pracovním stole. Mohlo by dojít ke zranění nebo poškození.

Zapnutí a vypnutí nářadí

Nářadí zapnete stiskem voliče výkonu/rychlosti. Nářadí se spustí při maximálních otáčkách. Nářadí zastavíte stisknutím tlačítka stop.

► Obr.3: 1. Tlačítka volby výkonu/rychlosti 2. Tlačítka zastavení

Změna rychlosti nářadí

Otáčky se mohou měnit ve dvou režimech – v režimu vysokých a nízkých otáček. Podle způsobu použití a pracovního zatížení vyberte jeden režim. Za chodu nářadí zapnete režim rychlosti stiskem voliče výkonu/rychlosti.

► Obr.4: 1. Tlačítka volby výkonu/rychlosti

Tabulka nastavení rychlosti

Úroveň rychlosti	Otáčky za minutu
2 (vysoké)	14 000 min ⁻¹ (/min)
1 (nízké)	11 000 min ⁻¹ (/min)

POZOR: Je-li nářadí provozováno dlouhou dobu nepřetržitě při nízkých rychlostech, dojde k přetížení motoru a následně k selhání nářadí.

POZOR: Vyberte vhodný rozsah rychlosti pro své broušení, aby se zamezilo přehřátí a roztavení obrobku. Broušení při vysokých otáčkách může zahřívát obrobek a tavit jej v místě dotyku.

SESTAVENÍ

⚠️ UPOZORNĚNÍ: Před prováděním jakýchkoli prací na nářadí se vždy přesvědčte, zda je vypnuté a je vyjmutý akumulátor.

Instalace a sejmutí brusného papíru

⚠️ UPOZORNĚNÍ: Před každým použitím zajistěte bezpečnou instalaci brusného papíru. V opačném případě se papír uvolní a snadno oddělí a je náchylný k prokluzování. Důsledkem je nerovnoměrné broušení.

POZNÁMKA: Umístění papíru lze zjednodušit předchozím ohnutím papíru.

Používání brusného papíru bez otvoru pro odvod prachu

1. Uřízněte brusný papír na vhodnou velikost.
▶ **Obr.5:** 1. Brusný papír 2. Podložka
2. Stiskněte a držte stisknutou upínací páčku na přední nebo zadní straně podložky, vysuňte ji ze zářáčky tak, aby se svorka uvolnila ze své zajištěné polohy.
3. Vytáhněte upínací páčku co nejdále, aby se vytvořil prostor mezi svorkou a boční stěnou brusné základny, do kterého bude možné zasunout jednu stranu brusného papíru.
4. Zasuňte jednu stranu brusného papíru do prostoru mezi svorkou a brusnou základnou.
5. Přemístěte brusný papír tak, aby přesně překrýval povrch podložky.
6. Nastavte upínací páčku zpět do zajištěné polohy tak, aby byl konec brusného papíru pevně upnut.
7. Uvolněte svorku na druhé straně a připravte druhou stranu brusného papíru k upnutí.
8. Udržujte brusný papír správně napnutý a pak nastavte upínací páčku na druhé straně do zajištěné polohy.
▶ **Obr.6:** 1. Brusný papír 2. Svorka 3. Brusná základna 4. Upínací páčka 5. Zarážka
9. Zakryjte brusný papír děrovací deskou tak, aby polohovací zářáčky vedle rohu dobře seděly na dvou bočních hranách podložky a brusné základny.
▶ **Obr.7:** 1. Brusný papír 2. Děrovací deska 3. Polohovací zářáčky 4. Podložka 5. Brusná základna
10. Ztlačení děrovací desky na brusný papír vytvoří otvory pro odvod prachu.
11. Chcete-li brusný papír vyjmout, uvolněte svorky na obou stranách a vyjměte papír z podložky.

Používání brusného papíru s otvorem pro odvod prachu

Volitelné příslušenství

1. Stiskněte a držte stisknutou upínací páčku na přední nebo zadní straně podložky, vysuňte ji ze zářáčky tak, aby se svorka uvolnila ze své zajištěné polohy.
2. Vytáhněte upínací páčku co nejdále, aby se vytvořil prostor mezi svorkou a boční stěnou brusné základny, do kterého bude možné zasunout jednu stranu brusného papíru.
3. Umístěte brusný papír na podložku a zarovnejte otvory pro odvod prachu v papíru s otvory v podložce.
▶ **Obr.8:** 1. Brusný papír 2. Podložka 3. Otvor pro odvod prachu
4. Zasuňte jednu stranu brusného papíru do prostoru mezi svorkou a brusnou základnou.
5. Nastavte upínací páčku zpět do zajištěné polohy tak, aby byl konec brusného papíru pevně upnut.
6. Uvolněte svorku na druhé straně a připravte druhou stranu brusného papíru k upnutí.
7. Udržujte brusný papír správně napnutý a pak nastavte upínací páčku na druhé straně do zajištěné polohy.
▶ **Obr.9:** 1. Brusný papír 2. Svorka 3. Brusná základna 4. Upínací páčka 5. Zarážka
8. Chcete-li brusný papír vyjmout, uvolněte svorky na obou stranách a vyjměte papír z podložky.

Použití brusného papíru se suchým zipem

⚠️ UPOZORNĚNÍ: Zajistěte správnou a bezpečnou instalaci podložky se suchým zipem. Volné upevnění nebude vyvážené, povede k nadměrným vibracím a může způsobit ztrátu kontroly nad nářadím.

⚠️ UPOZORNĚNÍ: Zajistěte zarovnaní a pevné upevnění podložky se suchým zipem a brusného papíru.

⚠️ UPOZORNĚNÍ: Používejte jen brusné papíry se suchým zipem. Nikdy nepoužívejte brusné papíry citlivé na tlak.

Pro typ DBO480

1. Odstraňte veškeré nečistoty a cizorodý materiál z podložky se suchým zipem.
2. Připevňte volitelný brusný papír se suchým zipem na podložku a zarovnejte otvory pro odvod prachu v papíru s otvory v podložce.
▶ **Obr.10:** 1. Brusný papír 2. Podložka 3. Otvory pro odvod prachu
3. Chcete-li brusný papír sejmout, sloupněte jej z hrany.

Pro DBO481 a DBO482

POZOR: Krytka nebo O-kroužek se mohou při výměně podložky uvolnit z brusné základny. Před instalací volitelné podložky nasadte krytku nebo O-kroužek zpět do kruhového otvoru nebo kruhové drážky kolem středu základny.

DBO481

► **Obr.11:** 1. Krytka 2. Brusná základna 3. Kruhový otvor

DBO482

► **Obr.12:** 1. O-kroužek 2. Brusná základna 3. Kruhová drážka

1. Povolte a sejměte čtyři šrouby zajišťující podložku k brusné základně.

► **Obr.13:** 1. Šrouby 2. Podložka 3. Brusná základna

2. Vyměňte standardní podložku za volitelnou podložku se suchým zipem.

3. Opětovným pevným utažením šroubů zajistěte podložku se suchým zipem.

► **Obr.14:** 1. Brusný papír 2. Podložka 3. Otvory pro odvod prachu

4. Odstraňte veškeré nečistoty a cizorodý materiál z podložky se suchým zipem.

5. Připevněte volitelný brusný papír se suchým zipem na podložku a zarovnejte otvory pro odvod prachu v papíru s otvory v podložce.

► **Obr.15:** 1. Brusný papír 2. Podložka 3. Otvory pro odvod prachu

6. Chcete-li brusný papír sejmout, sloupněte jej z hrany.

Použití trojúhelníkového/obdélníkového brusného papíru

Volitelné příslušenství

▲ UPOZORNĚNÍ: Zajistěte správnou a bezpečnou instalaci podložky se suchým zipem. Volné upevnění nebude vyvážené, povede k nadměrným vibracím a může způsobit ztrátu kontroly nad nářadím.

▲ UPOZORNĚNÍ: Zajistěte zarovnění a pevné upevnění podložky se suchým zipem a brusného papíru.

▲ UPOZORNĚNÍ: Používejte jen brusné papíry se suchým zipem. Nikdy nepoužívejte brusné papíry citlivé na tlak.

POZOR: Krytka nebo O-kroužek se mohou při výměně podložky uvolnit z brusné základny. Před instalací volitelné podložky nasadte krytku nebo O-kroužek zpět do kruhového otvoru nebo kruhové drážky kolem středu základny.

DBO480, DBO481

► **Obr.16:** 1. Krytka 2. Brusná základna 3. Kruhový otvor

DBO482

► **Obr.17:** 1. O-kroužek 2. Brusná základna 3. Kruhová drážka

1. Povolte a sejměte čtyři šrouby zajišťující podložku k brusné základně.

► **Obr.18:** 1. Šrouby 2. Podložka 3. Brusná základna

2. Vyměňte standardní podložku za trojúhelníkovou/obdélníkovou podložku.

3. Opětovným pevným utažením šroubů zajistěte trojúhelníkovou/obdélníkovou podložku.

Trojúhelníková podložka

► **Obr.19:** 1. Šrouby 2. Trojúhelníková podložka 3. Brusná základna

Brusný papír lze instalovat na stranu podložky podle obrázku.

► **Obr.20:** 1. Brusný papír 2. Podložka

Obdélníková podložka

► **Obr.21:** 1. Šrouby 2. Obdélníková podložka 3. Brusná základna

4. Odstraňte veškeré nečistoty a cizorodý materiál z trojúhelníkové/obdélníkové podložky.

5. Připevněte volitelný brusný papír se suchým zipem na trojúhelníkovou/obdélníkovou podložku a zarovnejte otvory pro odvod prachu v papíru s otvory v podložce.

Trojúhelníková podložka

► **Obr.22:** 1. Brusný papír 2. Trojúhelníková podložka 3. Otvory pro odvod prachu

Obdélníková podložka

► **Obr.23:** 1. Brusný papír 2. Obdélníková podložka 3. Otvory pro odvod prachu

6. Chcete-li brusný papír sejmout, sloupněte jej z hrany.

Nasazení a sejmutí vaku na prach

Volitelné příslušenství

Upevněte vak na prach přes klínové prachové hubice na zadní straně skříně motoru. Vstup prachu nasuňte co nejdále na prachovou hubici, aby se zabránilo jeho odpojení v průběhu práce.

► **Obr.24:** 1. Prachová hubice 2. Vstup prachu 3. Vak na prach

POZOR: Při přenášení nenoste nářadí za vak na prach. Nářadí by mohlo spadnout a mohlo by dojít k jeho poškození.

POZNÁMKA: Aby bylo zajištěno optimální sbírání prachu, vak na prach vyprázdňte, když je naplněný přibližně na polovinu svého obsahu.

Sejměte vak na prach z nářadí a demontujte hubici na piliny. Pak vak na prach vyprázdňte jemným vytřepáním nebo poklepáním.

► **Obr.25:** 1. Hubice na piliny

Nasazení a sejmutí prachové nádoby

Volitelné příslušenství

Upevněte prachovou nádobu přes klínové prachové trubice na zadní straně skříně motoru. Vstup prachu nasuňte co nejdále na prachovou hubici, aby se zabránilo jejímu odpojení v průběhu práce.

► **Obr.26:** 1. Prachová hubice 2. Vstup prachu 3. Hubice na piliny 4. Prachová nádoba

POZOR: Při přenášení nenoste nářadí za prachovou nádobu. Nářadí by mohlo spadnout a mohlo by dojít k jeho poškození.

POZNÁMKA: Aby bylo zajištěno optimální sbírání prachu, prachovou nádobu vyprázdněte, když je naplněná přibližně na polovinu svého obsahu.

1. Sejměte prachovou nádobu z nářadí.
2. Odpojte hubici na piliny z nádoby a současně držte stisknuté západky zámku na obou stranách nádoby.
3. Prachovou nádobu vyprázdněte jemným vytřepáním nebo poklepaním.

Vyměňte papírový filtr

POZOR: Při opětovném sestavování součástí nezapomeňte slícovat loga na prachové nádobě, papírovém filtru a hubici na piliny tak, aby mířily stejným směrem.

1. Sejměte prachovou nádobu z nářadí.
2. Odpojte hubici na piliny z nádoby a současně držte stisknuté západky zámku na obou stranách nádoby.
► **Obr.27:** 1. Hubice na piliny 2. Prachová nádoba 3. Západka zámku
3. Držte vnitřní horní hranu kartonového otvoru a vytáhněte jej dolů za účelem odpojení vnější horní hrany kartonového otvoru z horního závěsného jazýčku z výstupku prachové nádoby.
4. Vytáhněte papírový filtr z prachové nádoby a současným tažením vnější spodní hrany kartonového otvoru jej uvolněte ze spodního závěsného jazýčku.
► **Obr.28:** 1. Papírový filtr 2. Kartonový otvor 3. Horní závěsný jazýček 4. Spodní závěsný jazýček 5. Prachová nádoba
5. Nasadte papírový filtr připojením spodní hrany kartonového otvoru do spodního závěsného jazýčku a zatlačením horní hrany dovnitř, dokud nezacvakne do horního závěsného jazýčku.
► **Obr.29:** 1. Papírový filtr 2. Kartonový otvor 3. Horní závěsný jazýček 4. Spodní závěsný jazýček 5. Prachová nádoba
6. Připojte hubici na piliny na místo a současně držte stisknuté západky zámku na obou stranách prachové nádoby.
► **Obr.30:** 1. Hubice na piliny 2. Prachová nádoba 3. Západka zámku

Připojení vysavače

Volitelné příslušenství

K zajištění čistoty během broušení připojte k nářadí vysavač Makita. Připojení proveďte pomocí volitelné hadice průměru 28 mm nebo kombinace přední manžety 22 a hadice dodané s vysavačem.

- **Obr.31:** 1. Prachová hubice 2. Přední manžeta 3. Hadice 4. Vysavač

PRÁCE S NÁŘADÍM

Broušení

▲UPOZORNĚNÍ: Před zahájením práce se vždy ujistěte, že je obrobek pevně uchycen.

POZOR: Nářadí nikdy nepoužívejte bez brusného papíru. V opačném případě může dojít k vážnému poškození podložky.

POZOR: Nikdy na nářadí nevyvíjejte příliš velkou sílu. Přílišný tlak může vést ke snížení účinnosti broušení, poškození brusného papíru a/nebo zkrácení životnosti nářadí.

Držte nářadí pevně. Nářadí zapněte a počkejte, až dosáhne plných otáček. Potom nářadí opatrně přiložte k ploše obrobku. Vibrační bruska obecně slouží k odstraňování malého množství materiálu najednou. Vzhledem k tomu, že kvalita povrchu je důležitější než množství odstraňovaného materiálu, na nářadí netlačte. Základnu udržujte neustále zarovnanou s obrobkem.

► Obr.32

Při práci s trojúhelníkovou/obdélníkovou podložkou lze materiál brousit horní a dolní stranou podložky. To je pohodlné, pokud brousíte takové předměty, jako jsou žaluzie.

► Obr.33

ÚDRŽBA

▲UPOZORNĚNÍ: Před zahájením kontroly nebo údržby nářadí se vždy ujistěte, zda je vypnuté a je vyjmut akumulátor.

POZOR: Nikdy nepoužívejte benzín, benzen, ředidlo, alkohol či podobné prostředky. Mohlo by tak dojít ke změnám barvy, deformacím či vzniku prasklin.

K zachování BEZPEČNOSTI a SPOLEHLIVOSTI výrobku musí být opravy a veškerá další údržba či seřizování prováděny autorizovanými nebo továrními servisními středisky společnosti Makita s využitím náhradních dílů Makita.

Činnosti po ukončení práce

Nářadí otřetejete suchým hadříkem nebo hadříkem mírně navlhčeným mýdlovou vodou v pravidelných intervalech.

VOLITELNÉ PŘÍSLUŠENSTVÍ

⚠ UPOZORNĚNÍ: Pro nářadí Makita popsané v tomto návodu doporučujeme používat následující příslušenství a nástavce. Při použití jiného příslušenství či nástavců může hrozit nebezpečí zranění osob. Příslušenství lze používat pouze pro stanovené účely.

Potřebujete-li bližší informace ohledně tohoto příslušenství, obraťte se na místní servisní středisko společnosti Makita.

- Brusný papír (suchý zip)
- Brusný papír (svorka)
- Čtverhranná podložka (suchý zip)
- Čtverhranná podložka (svorka)
- Obdélníková podložka
- Trojúhelníková podložka
- Vak na prach
- Prachová nádoba
- Filtr
- Papírový filtr
- Originální akumulátor a nabíječka Makita

POZNÁMKA: Některé položky seznamu mohou být k nářadí přibaleny jako standardní příslušenství. Přibalené příslušenství se může v různých zemích lišit.

ТЕХНІЧНІ ХАРАКТЕРИСТИКИ

Модель:		DBO480	DBO481	DBO482
Розмір підкладки	Квадратна підкладка	112 мм × 102 мм		
	Трикутна підкладка	112 мм × 190 мм		
	Прямокутна підкладка	112 мм × 168,5 мм		
Наждачний папір	Для квадратної підкладки (з липучкою)	114 мм × 102 мм		
	Для квадратної підкладки (кріпиться затискачем)	114 мм × 140 мм		
	Для трикутної підкладки	Прямокутний папір: 114 мм × 102 мм Трикутний папір: 96 мм		
	Для прямокутної підкладки	112 мм × 168,5 мм, 112 мм × 66 мм		
Частота обертання	Висока	14 000 хв ⁻¹		
	Низька	11 000 хв ⁻¹		
Загальна довжина (з акумулятором BL1860B)		171 мм		
Номінальна напруга		18 В пост. струму		
Маса нетто		1,4–1,7 кг		1,4–1,8 кг

- * Стандартна підкладка може різнитися залежно від країни.
- Оскільки наша програма наукових досліджень і розробок триває безперервно, наведені тут технічні характеристики можуть бути змінені без попередження.
- Технічні характеристики приладу та касета з акумулятором можуть відрізнятись в різних країнах.
- Вага може відрізнятись залежно від допоміжного обладнання, наприклад касети з акумулятором. Найлегші та найважчі комплекти, відповідно до стандарту ЕРТА (Європейська асоціація виробників електронінструменту) від січня 01/2014 року, представлено в таблиці.

Застосовна касета з акумулятором і зарядний пристрій

Касета з акумулятором	BL1815N / BL1820B / BL1830B / BL1840B / BL1850B / BL1860B
Зарядний пристрій	DC18RC / DC18RD / DC18RE / DC18SD / DC18SE / DC18SF / DC18SH / DC18WC

- Деякі касети з акумулятором і зарядні пристрої, які вказано вище, можуть бути недоступними залежно від вашого регіону або місця перебування.

⚠ ПОПЕРЕДЖЕННЯ: Використовуйте лише касети з акумулятором і зарядні пристрої, перелічені вище. Використання будь-яких інших касет з акумулятором і зарядних пристроїв може призвести до травмування й/або пожежі.

Призначення

Інструмент призначено для шліфування великих поверхонь деревини, пластмаси та металу, а також пофарбованих поверхонь.

Шум

Рівень шуму за шкалою А в типовому виконанні, визначений відповідно до стандарту EN62841-2-4:

Модель DBO480

Рівень звукового тиску (L_{pA}): 78 дБ (А)
Похибка (К): 3 дБ (А)

Модель DBO481

Рівень звукового тиску (L_{pA}): 78 дБ (А)
Похибка (К): 3 дБ (А)

Модель DBO482

Рівень звукового тиску (L_{pA}): 78 дБ (А)
Похибка (К): 3 дБ (А)

Рівень шуму під час роботи може перевищувати 80 дБ (А).

ПРИМІТКА: Заявлене значення шуму було виміряно відповідно до стандартних методів тестування й може використовуватися для порівняння одного інструмента з іншим.

ПРИМІТКА: Заявлене значення шуму може також використовуватися для попереднього оцінювання впливу.

▲ПОПЕРЕДЖЕННЯ: Користуйтеся засобами захисту органів слуху.

▲ПОПЕРЕДЖЕННЯ: Залежно від умов використання рівень шуму під час фактичної роботи електроінструмента може відрізнятись від заявленого значення вібрації; особливо сильно на це впливає тип деталі, що оброблюється.

▲ПОПЕРЕДЖЕННЯ: Забезпечте належні запобіжні заходи для захисту оператора, що відповідатимуть умовам використання інструмента (слід брати до уваги всі складові робочого циклу, як-от час, коли інструмент вимкнено та коли він починає працювати на холостому ході під час запуску).

Вібрація

Загальна величина вібрації (векторна сума трьох напрямків) визначена згідно з EN62841-2-4:

Модель DBO480

Режим роботи: шліфування металевої плити (квадратна основа)

Вібрація (a_h): 2,5 м/с² або менше

Похибка (K): 1,5 м/с²

Режим роботи: шліфування металевої плити

Вібрація (a_h): 4,1 м/с²

Похибка (K): 1,5 м/с²

Модель DBO481

Режим роботи: шліфування металевої плити (квадратна основа)

Вібрація (a_h): 2,5 м/с² або менше

Похибка (K): 1,5 м/с²

Модель DBO482

Режим роботи: шліфування металевої плити (квадратна основа)

Вібрація (a_h): 3,4 м/с²

Похибка (K): 1,5 м/с²

ПРИМІТКА: Заявлене загальне значення вібрації було виміряно відповідно до стандартних методів тестування й може використовуватися для порівняння одного інструмента з іншим.

ПРИМІТКА: Заявлене загальне значення вібрації може також використовуватися для попереднього оцінювання впливу.

▲ПОПЕРЕДЖЕННЯ: Залежно від умов використання вібрація під час фактичної роботи електроінструмента може відрізнятись від заявленого значення вібрації; особливо сильно на це впливає тип деталі, що оброблюється.

▲ПОПЕРЕДЖЕННЯ: Забезпечте належні запобіжні заходи для захисту оператора, що відповідатимуть умовам використання інструмента (слід брати до уваги всі складові робочого циклу, як-от час, коли інструмент вимкнено та коли він починає працювати на холостому ході під час запуску).

Декларації відповідності

Тільки для країн Європи

Декларації відповідності наведено в Додатку А цієї інструкції з експлуатації.

ПОПЕРЕДЖЕННЯ ПРО ДОТРИМАННЯ ТЕХНІКИ БЕЗПЕКИ

Загальні застереження щодо техніки безпеки при роботі з електроінструментами

▲ПОПЕРЕДЖЕННЯ: Уважно ознайомтеся з усіма попередженнями про дотримання правил техніки безпеки, інструкціями, ілюстраціями та технічними характеристиками, що стосуються цього електроінструмента. Невиконання будь-яких інструкцій, перелічених нижче, може призвести до ураження електричним струмом, пожежі та/або тяжких травм.

Збережіть усі інструкції з техніки безпеки та експлуатації на майбутнє.

Термін «електроінструмент», зазначений у інструкції з техніки безпеки, стосується електроінструмента, який функціонує від електромережі (електроінструмент з кабелем живлення), або електроінструмента з живленням від батареї (безпроводний електроінструмент).

Попередження про дотримання правил техніки безпеки під час роботи зі шліфувальною машиною

1. **Обов'язково використовуйте захисні окуляри.** Звичайні або сонцезахисні окуляри **НЕ Є** захисними.
2. **Тримайте інструмент міцно.**
3. **Не залишайте працюючий інструмент.** Запустайте інструмент тільки тоді, коли тримаєте його в руках.
4. **Інструмент не має гідроізоляції,** тому не слід зволожувати поверхню оброблюваної деталі.
5. **Під час шліфування провітрюйте** робоче приміщення належним чином.
6. **Деякі матеріали містять хімічні речовини,** які можуть бути токсичними. Будьте обережні, щоб не допустити вдихання пилу та його контакту зі шкірою. Дотримуйтеся правил техніки безпеки, передбачених виробником матеріалу.
7. **Під час шліфування цим інструментом** деяких виробів, пофарбованого покриття та деревини може утворюватися пил, що містить небезпечні речовини. Використовуйте відповідні засоби захисту органів дихання.
8. **Перед початком роботи перевірте відсутність тріщин** або пошкоджень на підкладці. Тріщини або зруйновані деталі можуть призвести до тілесних ушкоджень.

9. Під час роботи з інструментом необхідно забезпечити надійну опору та утримувати рівновагу. Під час роботи нагорі слід стежити, щоб нікого не було внизу.

ЗБЕРІГАЙТЕ ЦІ ВКАЗІВКИ.

▲ПОПЕРЕДЖЕННЯ: НІКОЛИ НЕ втрачайте пильності та не розслабляйтеся під час користування виробом (що можливо при частому користуванні); обов'язково строго дотримуйтеся відповідних правил безпеки. **НЕНАЛЕЖНЕ ВИКОРИСТАННЯ** або недотримання правил безпеки, викладених у цій інструкції з експлуатації, може призвести до серйозних травм.

Важливі інструкції з безпеки для касети з акумулятором

1. Перед тим як користуватися касетою з акумулятором, слід прочитати всі інструкції та застережні знаки щодо (1) зарядного пристрою акумулятора, (2) акумулятора та (3) виробів, що працюють від акумулятора.
2. Не розбирайте касету з акумулятором і не змінюйте її конструкцію. Це може призвести до пожежі, перегріву або вибуху.
3. Якщо період роботи дуже покоротшав, слід негайно припинити користування. Це може призвести до виникнення ризику перегріву, опіку та навіть вибуху.
4. У разі потрапляння електроліту в очі слід промити їх чистою водою та негайно звернутися до лікаря. Це може призвести до втрати зору.
5. Не закоротіть касету з акумулятором.
 - (1) Не слід торкатися клем будь-яким струмопровідним матеріалом.
 - (2) Не слід зберігати касету з акумулятором у ємності з іншими металевими предметами, такими як цвяхи, монети тощо.
 - (3) Не залишайте касету з акумулятором під дощем, запобігайте контакту з водою.Коротке замикання може призвести до появи значного струму, перегріву, можливих опіків та навіть виходу з ладу.
6. Не слід зберігати й використовувати інструмент і касету з акумулятором у місцях, де температура може сягнути чи перевищити 50 °C (122 °F).
7. Не слід спалювати касету з акумулятором, навіть якщо вона була неодноразово пошкоджена або повністю спрацьована. Касета з акумулятором може вибухнути у вогні.
8. Заборонено забивати цвяхи в касету з акумулятором, різати, ламати, кидати, впускати касету з акумулятором або вдаряти її твердим предметом. Це може призвести до пожежі, перегріву або вибуху.
9. Не слід використовувати пошкоджений акумулятор.

10. Літій-іонні акумулятори, що містяться в інструменті, мають відповідати вимогам законів про небезпечні товари. Під час транспортування за допомогою комерційних перевезень, наприклад із залученням третьої сторони та експедиторів, необхідно дотримуватись особливих вимог, вказаних на пакуванні й у маркуванні. Під час підготування позиції до відправлення необхідно проконсультуватись зі спеціалістом з небезпечних матеріалів. Крім того, слід виконувати більш докладні національні настанови, якщо такі є. Заклейте відкриті контакти стрічкою або заховайте їх і запакуйте акумулятор таким чином, щоб він не міг рухатися в пакуванні.

11. Для утилізації касети з акумулятором витягніть її з інструмента та утилізуйте безпечним способом. Дотримуйтеся норм місцевого законодавства щодо утилізації акумуляторів.
12. Використовуйте акумулятори лише з виробами, указаними компанією Makita. Установлення акумуляторів у невідповідні вироби може призвести до пожежі, надмірного нагрівання, вибуху чи витoku електроліту.
13. Якщо інструментом не користуватимуться протягом тривалого періоду часу, вийміть акумулятор з інструмента.
14. Під час і після використання касета з акумулятором може нагріватися, що може стати причиною опіків або низькотемпературних опіків. Будьте обережні під час поводження з гарячою касетою з акумулятором.
15. Не торкайтеся контактів інструмента відразу після використання, оскільки він може бути досить гарячим, щоб викликати опіки.
16. Не допускайте, щоб уламки, пил або земля прилипали до контактів, отворів і пазів на касеті з акумулятором. Це може призвести до перегріву, займання, вибуху та виходу з ладу інструмента або касети з акумулятором і спричинити опіки або травми.
17. Якщо інструмент не розраховано на використання поблизу високовольтних ліній електропередач, не використовуйте касету з акумулятором поблизу високовольтних ліній електропередач. Це може призвести до несправності, поломки інструмента або касети з акумулятором.
18. Тримайте акумулятор у недоступному для дітей місці.

ЗБЕРІГАЙТЕ ЦІ ВКАЗІВКИ.

▲ОБЕРЕЖНО: Використовуйте тільки акумулятори Makita. Використання акумуляторів, інших ніж оригінальні акумулятори Makita, або акумуляторів, конструкцію яких було змінено, може призвести до вибуху акумулятора і спричинити пожежу, травму або пошкодження. У зв'язку з цим також буде анульовано гарантію Makita на інструмент Makita і на зарядний пристрій.

Поради з забезпечення максимального строку експлуатації акумулятора

1. Касету з акумулятором слід заряджати до того, як він розрядиться повністю. Завжди слід зупинити роботу інструмента та зарядити акумулятор, якщо ви помітили зменшення потужності інструмента.
2. Ніколи не слід заряджати повторно повністю заряджену касету з акумулятором. Перезарядження скорочує строк експлуатації акумулятора.
3. Заряджайте касету з акумулятором при кімнатній температурі 10°C - 40°C (50°F - 104°F). Перед тим як заряджати касету з акумулятором, слід зачекати, доки вона охолоне.
4. Коли касета з акумулятором не використовується, виймайте її з інструмента або зарядного пристрою.
5. Якщо касета з акумулятором не використовувалася тривалий час (понад шість місяців), її слід зарядити.

ОПИС РОБОТИ

⚠ОБЕРЕЖНО: Обов'язково переконайтеся, що прилад вимкнено, а касету з акумулятором знято, перед регулюванням або перевіркою функціонування інструмента.

Встановлення та зняття касети з акумулятором

⚠ОБЕРЕЖНО: Завжди вимикайте інструмент перед встановленням або зняттям касети з акумулятором.

⚠ОБЕРЕЖНО: Під час встановлення або зняття касети з акумулятором слід міцно тримати інструмент та касету з акумулятором. Якщо ви утримуватимете інструмент та касету з акумулятором недостатньо міцно, вони можуть вислизнути з рук, що може призвести до пошкодження інструмента та касети з акумулятором або може спричинити травми.

► **Рис.1:** 1. Червоний індикатор 2. Кнопка 3. Касета з акумулятором

Щоб зняти касету з акумулятором, слід витягнути її з інструмента, натиснувши на кнопку в передній частині касети.

Щоб установити касету з акумулятором, слід сумістити виступ на касеті з акумулятором із пазом у корпусі й вставити касету на місце. Вставляйте її до кінця, щоб вона зафіксувалася з легким клацанням. Якщо ви бачите червоний індикатор, як показано на рисунку, її не зафіксовано повністю.

⚠ОБЕРЕЖНО: Завжди вставляйте касету з акумулятором повністю, щоб червоного індикатора не було видно. Якщо цього не зробити, касета може випадково випасти з інструмента та завдати травми вам або людям, що знаходяться поряд.

⚠ОБЕРЕЖНО: Не встановлюйте касету з акумулятором із зусиллям. Якщо касета не вставляється легко, то це означає, що ви її неправильно вставляєте.

Відображення залишкового заряду акумулятора

Тільки для касет з акумулятором, які мають індикатори

► **Рис.2:** 1. Індикаторні лампи 2. Кнопка перевірки

Натисніть кнопку перевірки на касеті з акумулятором для відображення залишкового ресурсу акумулятора. Індикаторні лампи загоряться на кілька секунд.

Індикаторні лампи			Залишковий ресурс
Горить	Вимк.	Блимає	
■ ■ ■ ■			від 75 до 100%
■ ■ ■ □			від 50 до 75%
■ ■ □ □			від 25 до 50%
■ □ □ □			від 0 до 25%
▣ □ □ □			Зарядіть акумулятор.
■ ■ □ □			Можливо, акумулятор вийшов з ладу.
□ □ ■ ■			

ПРИМІТКА: Залежно від умов використання та температури оточуючого середовища показання можуть незначним чином відрізнятися від дійсного ресурсу.

ПРИМІТКА: Перша (дальня ліва) індикаторна лампа блимає під час роботи захисної системи акумулятора.

Система захисту інструмента/акумулятора

Інструмент оснащено системою захисту інструмента/акумулятора. Ця система автоматично вимикає живлення двигуна з метою збільшення терміну служби інструмента та акумулятора. Інструмент автоматично зупиняється під час роботи, якщо інструмент або акумулятор перебувають у зазначених нижче умовах.

Захист від перевантаження

Якщо інструмент або акумулятор використовується в умовах надмірного споживання струму, інструмент автоматично вимикається без будь-якого попередження. У такому разі вимкніть інструмент і припиніть роботу, під час виконання якої інструмент зазнав перевантаження. Щоб перезапустити інструмент, увімкніть його знову.

Захист від перегрівання

Коли інструмент або акумулятор перегріється, інструмент зупиниться автоматично. У такому випадку дозвольте інструменту й акумулятору охолонути, перш ніж знову увімкнути інструмент.

Захист від надмірного розрядження

Коли заряд акумулятора стає недостатнім для подальшої роботи, інструмент автоматично зупиняється. У такому випадку вийміть акумулятор з інструмента та зарядіть його.

Захист від інших неполадок

Система захисту також забезпечує захист від інших неполадок, які можуть призвести до пошкодження інструмента, і забезпечує автоматичне зупинення інструмента. У разі тимчасової зупинки або припинення роботи інструмента виконайте всі зазначені нижче дії для усунення причини зупинки.

1. Вимкніть і знову увімкніть інструмент, щоб перезапустити його.
2. Зарядіть акумулятор(и) або замініть його(їх) зарядженим(и).
3. Дайте інструменту й акумулятору (акумуляторам) охолонути.

Якщо після відновлення вихідного стану системи захисту ситуація не зміниться, зверніться до місцевого сервісного центру Makita.

Дія вимикача

⚠ОБЕРЕЖНО: Не вмикайте інструмент, коли він стоїть на оброблюваній деталі або на робочому столі. Це може призвести до травм або пошкодження.

Вмикання та вимикання інструмента

Натисніть кнопку живлення / вибору швидкості, щоб запустити інструмент. Інструмент почне працювати з максимальною швидкістю.

Натисніть кнопку зупинки, щоб зупинити інструмент.

- **Рис.3:** 1. Кнопка живлення / вибору швидкості
2. Кнопка зупинки

Зміна швидкості інструмента

На вибір пропонується два режими швидкості: висока й низька. Виберіть будь-який режим відповідно до завдання та робочого навантаження. Під час роботи інструмента натисніть кнопку живлення / вибору швидкості, щоб перемкнути режим швидкості.

► **Рис.4:** 1. Кнопка живлення / вибору швидкості

Таблиця налаштувань швидкості

Рівень швидкості	Число рухів на хвилину
2 (висока)	14 000 хв ⁻¹ (/хв)
1 (низька)	11 000 хв ⁻¹ (/хв)

УВАГА: Якщо інструмент протягом тривалого часу експлуатується на низькій швидкості, двигун перевантажується, що призводить до порушень у роботі інструмента.

УВАГА: Виберіть відповідний діапазон швидкості для шліфування, щоб уникнути перегріву й розплавлення оброблюваної деталі.

Шліфування на високій швидкості може призвести до нагрівання оброблюваної деталі та її розплавлення в точці контакту.

ЗБОРКА

⚠ОБЕРЕЖНО: Обов'язково переконайтеся, що прилад вимкнено, а касету з акумулятором знято, перш ніж проводити будь-які роботи з інструментом.

Установлення або зняття наждачного паперу

⚠ОБЕРЕЖНО: Перед роботою переконайтеся, що лист наждачного паперу надійно закріплено. Інакше папір може бовтатися, ковзати й відпасти, що призведе до нерівномірного шліфування.

ПРИМІТКА: Якщо папір спочатку зігнути, це полегшить установлення.

Використання наждачного паперу без отвору для всмоктування пилу

1. Відріжте лист наждачного паперу відповідного розміру.

► **Рис.5:** 1. Наждачний папір 2. Підкладка

2. Натисніть затискний важіль на передньому чи задньому кінці підкладки та, утримуючи його, виведіть його з-під стопора, щоб затискач розкрився.

3. Відтягніть затискний важіль якнайдалі, щоб затискач відійшов від бічної стінки шліфувальної основи й утворився зазор, у який можна вставити один кінець наждачного паперу.

4. Вставте один кінець наждачного паперу в зазор між затискачем і шліфувальною основою.

5. Покладіть наждачний папір точно по поверхні підкладки.

6. Установіть затискний важіль назад у заблоковане положення, щоб надійно затиснути кінець наждачного паперу.

7. Звільніть затискач на іншому кінці й приготуйте інший кінець наждачного паперу для затискання.

8. Добре натягніть наждачний папір, а потім установіть затискний важіль на іншому кінці в заблоковане положення.

► **Рис.6:** 1. Наждачний папір 2. Затискач
3. Шліфувальна основа 4. Затискний важіль 5. Стопор

9. Накрийте наждачний папір штампом з установними планками, що утворюють кут, сумістивши їх із двома бічними краями підкладки й шліфувальної основи.

► **Рис.7:** 1. Наждачний папір 2. Штамп 3. Установні планки 4. Підкладка 5. Шліфувальна основа

10. Натисніть на штамп поверх наждачного паперу, щоб у папері утворилися отвори для всмоктування пилу.

11. Щоб видалити наждачний папір, розблокуйте затискачі з обох кінців і зніміть папір із підкладки.

Використання наждачного паперу з отвором для всмоктування пилу

Додаткове приладдя

1. Натисніть затискний важіль на передньому чи задньому кінці підкладки та, утримуючи його, виведіть його з-під стопора, щоб затискач розкрився.

2. Відтягніть затискний важіль якнайдалі, щоб затискач відійшов від бічної стінки шліфувальної основи й утворився зазор, у який можна вставити один кінець наждачного паперу.

3. Покладіть лист наждачного паперу на підкладку, сумістивши отвори для всмоктування пилу в папері з отворами в підкладці.

► **Рис.8:** 1. Наждачний папір 2. Підкладка 3. Отвір для всмоктування пилу

4. Вставте один кінець наждачного паперу в зазор між затискачем і шліфувальною основою.

5. Установіть затискний важіль назад у заблоковане положення, щоб кінець наждачного паперу було надійно затиснуто.

6. Звільніть затискач на іншому кінці й приготуйте інший кінець наждачного паперу для затискання.

7. Добре натягніть наждачний папір, а потім установіть затискний важіль на іншому кінці в заблоковане положення.

► **Рис.9:** 1. Наждачний папір 2. Затискач
3. Шліфувальна основа 4. Затискний важіль 5. Стопор

8. Щоб видалити наждачний папір, розблокуйте затискачі з обох кінців і зніміть папір із підкладки.

Використання наждачного паперу на липучці

▲ОБЕРЕЖНО: Переконайтеся, що підкладку з липучкою встановлено правильно й надійно. Послаблення кріплення призведе до порушення балансу й викличе надмірну вібрацію, що може стати причиною втрати контролю над інструментом.

▲ОБЕРЕЖНО: Переконайтеся, що підкладка з липучкою й наждачний папір суміщені й надійно закріплені.

▲ОБЕРЕЖНО: Використовуйте тільки наждачний папір на липучці. За жодних умов не використовуйте наждачний папір, чутливий до тиску.

Для DBO480

1. Повністю очистьте підкладку з липучкою від бруду й сторонніх часток.

2. Прикріпіть лист додаткового наждачного паперу з липучкою до підкладки, сумістивши отвори для всмоктування пилу в папері з отворами в підкладці.

► **Рис.10:** 1. Наждачний папір 2. Підкладка
3. Отвори для всмоктування пилу

3. Щоб видалити наждачний папір, здеріть його, починаючи з краю.

Для DBO481 і DBO482

УВАГА: Під час заміни підкладки шліфувальної основи може вискочити кришка або ущільнювальне кільце. Перш ніж установлювати додаткову підкладку, вставте кришку або ущільнювальне кільце назад у круглий отвір або паз навколо центру основи.

DBO481

► **Рис.11:** 1. Кришка 2. Шліфувальна основа
3. Круглий отвір

DBO482

► **Рис.12:** 1. Ущільнювальне кільце
2. Шліфувальна основа 3. Круглий паз

1. Відкрутіть і вийміть чотири гвинти, якими підкладка кріпиться до шліфувальної основи.

► **Рис.13:** 1. Гвинти 2. Підкладка 3. Шліфувальна основа

2. Замініть стандартну підкладку додатковою підкладкою з липучкою.

3. Знову надійно затягніть гвинти, щоб закріпити підкладку з липучкою.

► **Рис.14:** 1. Наждачний папір 2. Підкладка
3. Отвори для всмоктування пилу

4. Повністю очистьте підкладку з липучкою від бруду й сторонніх часток.

5. Прикріпіть лист додаткового наждачного паперу з липучкою до підкладки, сумістивши отвори для всмоктування пилу в папері з отворами в підкладці.

► **Рис.15:** 1. Наждачний папір 2. Підкладка
3. Отвори для всмоктування пилу

6. Щоб видалити наждачний папір, здеріть його, починаючи з краю.

Використання трикутного / прямокутного наждачного паперу

Додаткове приладдя

⚠ОБЕРЕЖНО: Переконайтеся, що підкладку з липучкою встановлено правильно й надійно. Послаблення кріплення призведе до порушення балансу й викличе надмірну вібрацію, що може стати причиною втрати контролю над інструментом.

⚠ОБЕРЕЖНО: Переконайтеся, що підкладка з липучкою й наждачний папір суміщені й надійно закріплені.

⚠ОБЕРЕЖНО: Використовуйте тільки наждачний папір на липучці. За жодних умов не використовуйте наждачний папір, чутливий до тиску.

УВАГА: Під час заміни підкладки шліфувальної основи може вискочити кришка або ущільнювальне кільце. Перш ніж встановлювати додаткову підкладку, вставте кришку або ущільнювальне кільце назад у круглий отвір або паз навколо центру основи.

DВО480, DВО481

► Рис.16: 1. Кришка 2. Шліфувальна основа
3. Круглий отвір

DВО482

► Рис.17: 1. Ущільнювальне кільце
2. Шліфувальна основа 3. Круглий паз

1. Відкрутіть і вийміть чотири гвинти, якими підкладка кріпиться до шліфувальної основи.

► Рис.18: 1. Гвинти 2. Підкладка 3. Шліфувальна основа

2. Замініть стандартну підкладку трикутною або прямокутною підкладкою.

3. Знову надійно затягніть гвинти, щоб закріпити трикутну / прямокутну підкладку.

Трикутна підкладка

► Рис.19: 1. Гвинти 2. Трикутна підкладка
3. Шліфувальна основа

Наждачний папір можна встановити збоку підкладки, як показано на рисунку.

► Рис.20: 1. Наждачний папір 2. Підкладка

Прямокутна підкладка

► Рис.21: 1. Гвинти 2. Прямокутна підкладка
3. Шліфувальна основа

4. Повністю очистьте трикутну / прямокутну підкладку від бруду та сторонніх частинок.

5. Прикріпіть лист додаткового наждачного паперу з липучкою до трикутної / прямокутної підкладки, сумістивши отвори для всмоктування пилу в папері з отворами в підкладці.

Трикутна підкладка

► Рис.22: 1. Наждачний папір 2. Трикутна підкладка 3. Отвори для всмоктування пилу

Прямокутна підкладка

► Рис.23: 1. Наждачний папір 2. Прямокутна підкладка 3. Отвори для всмоктування пилу

6. Щоб видалити наждачний папір, здеріть його, починаючи з краю.

Установлення та зняття мішка для пилу

Додаткове приладдя

Надягніть мішок для пилу на кінцевий штуцер для виведення пилу ззаду корпусу двигуна. Вставте штуцер для виведення пилу до упору у вхідний канал мішка для пилу, щоб запобігти відокремленню мішка під час роботи.

► Рис.24: 1. Штуцер для виведення пилу
2. Вхідний канал мішка для пилу
3. Мішок для пилу

УВАГА: Під час перенесення інструмента не тримайте його за мішок для пилу. Це може призвести до падіння й пошкодження інструмента.

ПРИМІТКА: Щоб пил збирався нормально, спорожняйте мішок для пилу, коли він заповниться приблизно до половини.

Зніміть мішок для пилу з інструмента й зніміть штуцер для пилу. Потім обережно витрусіть мішок для пилу або постукайте по ньому, щоб спорожнити.

► Рис.25: 1. Штуцер для пилу

Установлення та зняття контейнера для пилу

Додаткове приладдя

Надягніть контейнер для пилу на кінцевий штуцер для виведення пилу ззаду корпусу двигуна. Вставте штуцер для виведення пилу до упору у вхідний канал мішка для пилу, щоб запобігти відокремленню контейнера під час роботи.

► Рис.26: 1. Штуцер для виведення пилу
2. Вхідний канал мішка для пилу
3. Штуцер для пилу 4. Контейнер для пилу

УВАГА: Під час перенесення інструмента не тримайте його за контейнер для пилу. Це може призвести до падіння й пошкодження інструмента.

ПРИМІТКА: Щоб пил збирався нормально, спорожняйте контейнер для пилу, коли він заповниться приблизно до половини.

1. Зніміть контейнер для пилу з інструмента.
2. Від'єднайте штуцер для пилу від контейнера, натиснувши й утримуючи фіксатори з обох боків контейнера.
3. Обережно витрусіть контейнер для пилу або постукайте по ньому, щоб спорожнити.

Заміна паперового фільтра

УВАГА: Під час складання компонентів стежте за тим, щоб логотипи на контейнері для пилу, паперовому фільтрі й штуцері для пилу були правильно розташовані.

1. Зніміть контейнер для пилу з інструмента.
2. Від'єднайте штуцер для пилу від контейнера, натиснувши й утримуючи фіксатори з обох боків контейнера.
► Рис.27: 1. Штуцер для пилу 2. Контейнер для пилу 3. Фіксатор

3. Візьміться зсередини за верхній край отвору картонної панелі фільтра й потягніть його вниз, щоб вивільнити зовнішній край картонної панелі з-під верхнього язичка на вхідний кромці контейнера для пилу.

4. Вийміть паперовий фільтр із контейнера для пилу, витягнувши зовнішній нижній край картонної панелі з отвором із нижнього язичка.

► **Рис.28:** 1. Паперовий фільтр 2. Картонна панель фільтра з отвором 3. Верхній язичок 4. Нижній язичок 5. Контейнер для пилу

5. Замініть паперовий фільтр, вставивши нижній край картонної панелі з отвором за нижній язичок і вдавлюючи її верхній край усередину, доки він не опиниться за верхнім язичком.

► **Рис.29:** 1. Паперовий фільтр 2. Картонна панель фільтра з отвором 3. Верхній язичок 4. Нижній язичок 5. Контейнер для пилу

6. Установіть шуцер для пилу на місце, натиснувши й утримуючи фіксатори з обох боків контейнера для пилу.

► **Рис.30:** 1. Шуцер для пилу 2. Контейнер для пилу 3. Фіксатор

Підключення пилососа

Додаткове приладдя

Щоб забезпечити чистоту під час шліфування, під'єднайте до інструмента пилосос Makita. Для з'єднання використовуйте або додатковий шланг діаметром 28 мм, або комбінацію з передньої манжети 22 й шланга, що постачається з пилососом.

► **Рис.31:** 1. Шуцер для виведення пилу 2. Передня манжета 3. Шланг 4. Пилосос

РОБОТА

Операція шліфування

⚠ОБЕРЕЖНО: Завжди перевіряйте надійність кріплення оброблюваної деталі.

УВАГА: Заборонено запускати інструмент без наждачного паперу. Це може призвести до серйозного пошкодження підкладки.

УВАГА: Не прикладайте силу до інструмента. Надмірний тиск може знизити ефективність шліфування, пошкодити наждачний папір чи скоротити термін служби інструмента.

Тримайте інструмент міцно. Увімкніть інструмент і зачекайте, доки він набере повну швидкість. Потім обережно розмістіть інструмент на робочій поверхні. Шліфувальна машина кінцевої обробки зазвичай використовується для зняття лише невеликої кількості матеріалу за один раз. Оскільки якість поверхні є більш важливою, ніж кількість знятого матеріалу, не слід сильно тиснути на інструмент. Основу слід завжди тримати врівень із деталлю.

► **Рис.32**

Під час застосування трикутної або прямокутної підкладки матеріал можна шліфувати, використовуючи верхню й нижню бічну сторону підкладки. Це зручно під час шліфування, наприклад, жалюзі.

► **Рис.33**

ТЕХНІЧНЕ ОБСЛУГОВУВАННЯ

⚠ОБЕРЕЖНО: Перед здійсненням перевірки або обслуговування завжди перевіряйте, щоб інструмент був вимкнений, а касета з акумулятором була знята.

УВАГА: Ніколи не використовуйте газолін, бензин, розріджувач, спирт та подібні речовини. Їх використання може призвести до зміни кольору, деформації або появи тріщин.

Для забезпечення БЕЗПЕКИ та НАДІЙНОСТІ продукції, її ремонт, а також роботи з обслуговування або регулювання повинні виконуватись уповноваженими або заводськими сервісними центрами Makita із використанням запчастин виробництва компанії Makita.

Після використання

Регулярно протирайте інструмент сухою або трохи змоченою в мильній воді тканиною.

ДОДАТКОВЕ ПРИЛАДДЯ

⚠ОБЕРЕЖНО: Це додаткове та допоміжне обладнання рекомендовано використовувати з інструментом Makita, зазначеним у цій інструкції з експлуатації. Використання будь-якого іншого додаткового та допоміжного обладнання може становити небезпеку травмування. Використовуйте додаткове та допоміжне обладнання лише за призначенням.

У разі необхідності отримати допомогу в більш детальному ознайомленні з оснащенням звертайтеся до місцевого сервісного центру Makita.

- Наждачний папір (на липучці)
- Наждачний папір (кріпиться затискачем)
- Квадратна підкладка (з липучкою)
- Квадратна підкладка (кріпиться затискачем)
- Прямокутна підкладка
- Трикутна підкладка
- Мішок для пилу
- Контейнер для пилу
- Фільтр
- Паперовий фільтр
- Оригінальний акумулятор та зарядний пристрій Makita

ПРИМІТКА: Деякі елементи списку можуть входити до комплекту інструмента як стандартне приладдя. Вони можуть відрізнитися залежно від країни.

SPECIFICAȚII

Model:		DBO480	DBO481	DBO482
Dimensiunea talerului	Taler pătrat	112 mm x 102 mm		
	Taler triunghiular	112 mm x 190 mm		
	Taler dreptunghiular	112 mm x 168,5 mm		
Hârtie abrazivă	Pentru taler pătrat (taler cu sistem cu arici)	114 mm x 102 mm		
	Pentru taler pătrat (clemă)	114 mm x 140 mm		
	Pentru taler triunghiular	Hârtie dreptunghiulară: 114 mm x 102 mm Hârtie triunghiulară: 96 mm		
	Pentru taler dreptunghiular	112 mm x 168,5 mm, 112 mm x 66 mm		
Rotații pe minut	Nivel ridicat	14.000 min ⁻¹		
	Nivel redus	11.000 min ⁻¹		
Lungime totală (cu BL1860B)		171 mm		
Tensiune nominală		18 V cc.		
Greutate netă		1,4 - 1,7 kg		1,4 - 1,8 kg

- * Talerul standard variază în funcție de țară.
- Datorită programului nostru continuu de cercetare și dezvoltare, specificațiile pot fi modificate fără o notificare prealabilă.
- Specificațiile și cartușul acumulatorului pot diferi de la țară la țară.
- Greutatea poate diferi în funcție de accesoriu(ii), inclusiv cartușul acumulatorului. În tabel se prezintă combinația cea mai ușoară și cea mai grea, conform Procedurii EPTA 01/2014.

Cartușul acumulatorului și încărcătorul aplicabile

Cartușul acumulatorului	BL1815N / BL1820B / BL1830B / BL1840B / BL1850B / BL1860B
Încărcător	DC18RC / DC18RD / DC18RE / DC18SD / DC18SE / DC18SF / DC18SH / DC18WC

- Este posibil ca unele cartușe ale acumulatorilor și încărcătoare menționate mai sus să nu fie disponibile în funcție de regiunea dvs. de reședință.

⚠️ AVERTIZARE: Utilizați numai cartușele de acumulator și încărcătoarele enumerate mai sus. Utilizarea oricărui altor cartușe de acumulator și încărcătoare poate duce la rănire și/sau incendiu.

Destinația de utilizare

Mașina este destinată șlefuirii suprafețelor mari de lemn, plastic și metal precum și a suprafețelor vopsite.

Zgomot

Nivelul de zgomot normal ponderat A determinat în conformitate cu EN62841-2-4:

Model DBO480

Nivel de presiune acustică (L_{pA}): 78 dB(A)

Marjă de eroare (K): 3 dB(A)

Model DBO481

Nivel de presiune acustică (L_{pA}): 78 dB(A)

Marjă de eroare (K): 3 dB(A)

Model DBO482

Nivel de presiune acustică (L_{pA}): 78 dB(A)

Marjă de eroare (K): 3 dB(A)

Nivelul de zgomot în timpul funcționării poate depăși 80 dB (A).

NOTĂ: Valoarea (valorile) totală(e) a (ale) emisiilor de zgomot declarate a(u) fost măsurată(e) în conformitate cu o metodă de test standard și poate (pot) fi utilizată(e) pentru compararea unei unelte cu alta.

NOTĂ: Valoarea (valorile) totală(e) a (ale) emisiilor de zgomot declarate poate (pot) fi, de asemenea, utilizată(e) într-o evaluare preliminară a expunerii.

⚠️ AVERTIZARE: Purtați echipament de protecție pentru urechi.

⚠️ AVERTIZARE: Emisiile de zgomot în timpul utilizării efective a unelei electrice poate diferi de valoarea (valorile) nivelului declarat, în funcție de modul în care unealta este utilizată, în special ce fel de piesă este prelucrată.

⚠️ AVERTIZARE: Asigurați-vă că identificați măsurile de siguranță pentru a proteja operatorul, acestea fiind bazate pe o estimare a expunerii în condiții reale de utilizare (luând în considerare toate părțile ciclului de operare, precum timpii în care unealta a fost oprită, sau a funcționat în gol, pe lângă timpul de declanșare).

Vibrații

Valoarea totală a vibrațiilor (suma vectorilor tri-axiali) determinată conform EN62841-2-4:

Model DBO480

Mod de lucru: placă metalică de șlefuire (placă de bază de formă pătrată)

Emisie de vibrații (a_n): 2,5 m/s² sau mai puțin

Marjă de eroare (K): 1,5 m/s²

Mod de lucru: placă metalică de șlefuire

Emisie de vibrații (a_n): 4,1 m/s²

Marjă de eroare (K): 1,5 m/s²

Model DBO481

Mod de lucru: placă metalică de șlefuire (placă de bază de formă pătrată)

Emisie de vibrații (a_n): 2,5 m/s² sau mai puțin

Marjă de eroare (K): 1,5 m/s²

Model DBO482

Mod de lucru: placă metalică de șlefuire (placă de bază de formă pătrată)

Emisie de vibrații (a_n): 3,4 m/s²

Marjă de eroare (K): 1,5 m/s²

NOTĂ: Valoarea (valorile) totală(e) a (ale) nivelului de vibrații declarat a (au) fost măsurată(e) în conformitate cu o metodă de test standard și poate (pot) fi utilizată(e) pentru compararea unei unelte cu alta.

NOTĂ: Valoarea (valorile) totală(e) a (ale) nivelului de vibrații declarat poate (pot) fi, de asemenea, utilizată(e) într-o evaluare preliminară a expunerii.

⚠️ AVERTIZARE: Nivelul de vibrații în timpul utilizării efective a unelei electrice poate diferi de valoarea (valorile) nivelului declarat, în funcție de modul în care unealta este utilizată, în special ce fel de piesă este prelucrată.

⚠️ AVERTIZARE: Asigurați-vă că identificați măsurile de siguranță pentru a proteja operatorul, acestea fiind bazate pe o estimare a expunerii în condiții reale de utilizare (luând în considerare toate părțile ciclului de operare, precum timpii în care unealta a fost oprită, sau a funcționat în gol, pe lângă timpul de declanșare).

Declarații de conformitate

Numai pentru țările europene

Declarațiile de conformitate sunt incluse ca Anexa A la acest manual de instrucțiuni.

AVERTIZĂRI DE SIGURANȚĂ

Avertismente generale de siguranță pentru mașinile electrice

⚠️ AVERTIZARE: Citiți toate avertismentele privind siguranța, instrucțiunile, ilustrațiile și specificațiile furnizate cu această sculă electrică. Nerespectarea integrală a instrucțiunilor de mai jos poate cauza electrocutări, incendii și/sau vătămări corporale grave.

Păstrați toate avertismentele și instrucțiunile pentru consultări ulterioare.

Termenul „mașină electrică” din avertizări se referă la mașinile dumneavoastră electrice acționate de la rețea (prin cablu) sau cu acumulator (fără cablu).

Avertismente de siguranță legate de șlefuitoare

1. Folosiți întotdeauna viziere sau ochelari de protecție. Ochelarii obișnuiți sau ochelarii de soare NU sunt ochelari de protecție.
2. Țineți bine mașina.
3. Nu lăsați mașina în funcțiune. Folosiți mașina numai când o țineți cu mâinile.
4. Această mașină nu este etanșă la apă, prin urmare nu folosiți apă pe suprafața piesei de prelucrat.
5. Ventilați corespunzător spațiul de lucru atunci când executați operații de șlefuire.
6. Unele materiale conțin substanțe chimice care pot fi toxice. Aveți grijă să nu inhalați praful și evitați contactul cu pielea. Respectați instrucțiunile de siguranță ale furnizorului.
7. Folosirea acestei mașini pentru șlefuirea anumitor produse, vopsele și tipuri de lemn poate expune utilizatorul la substanțe periculoase. Folosiți protecție respiratorie adecvată.
8. Asigurați-vă că nu există fisuri sau rupturi pe taler înainte de utilizare. Fisurile sau rupturile pot provoca vătămări corporale.
9. Aveți grijă să vă mențineți un echilibru stabil atunci când utilizați mașina. Asigurați-vă că nu se află nicio persoană dedesubt atunci când lucrați la înălțime.

PĂSTRAȚI ACESTE INSTRUCȚIUNI.

⚠️ AVERTIZARE: NU permiteți comodității și familiarizării cu produsul (obținute prin utilizare repetată) să înlocuiască respectarea strictă a normelor de securitate pentru acest produs. FOLOSIREA INCORECTĂ sau nerespectarea normelor de securitate din acest manual de instrucțiuni poate provoca vătămări corporale grave.

Instrucțiuni importante privind siguranța pentru cartușul acumulatorului

1. Înainte de a folosi cartușul acumulatorului, citiți toate instrucțiunile și atenționările de pe (1) încărcătorul acumulatorului, (2) acumulatorul și (3) produsul care folosește acumulatorul.
2. Nu dezamblați și nu interveniți asupra cartușului acumulatorului. Acest lucru poate cauza incendii, căldură excesivă sau explozii.
3. Dacă timpul de funcționare s-a redus excesiv, întrerupeți imediat funcționarea. Aceasta poate prezenta risc de supraîncălzire, posibile arsuri și chiar explozie.
4. Dacă electrolitul pătrunde în ochi, clătiți bine ochii cu apă curată și consultați imediat un medic. Există risc de orbire.
5. Nu scurtcircuitați cartușul acumulatorului:
 - (1) Nu atingeți bornele cu niciun material conductor.
 - (2) Evitați depozitarea cartușului acumulatorului la un loc cu alte obiecte metalice cum ar fi cuie, monede etc.
 - (3) Nu expuneți cartușul acumulatorului la apă sau ploaie.

Un scurtcircuit al acumulatorului poate provoca un flux puternic de curent electric, supraîncălzire, posibile arsuri și chiar defectarea mașinii.

6. Nu depozitați și nu utilizați mașina și cartușul acumulatorului în locuri în care temperatura poate atinge sau depăși 50 °C (122 °F).
7. Nu incinerati cartușul acumulatorului chiar dacă acesta este grav deteriorat sau complet uzat. Cartușul acumulatorului poate exploda în foc.
8. Nu introduceți cuie în cartușul acumulatorului, nu îl tăiați, striviți, aruncați sau scăpați și nu îl loviți cu un obiect dur. Astfel de acțiuni pot provoca incendii, căldură excesivă sau explozii.
9. Nu utilizați un acumulator deteriorat.
10. Acumulatorii Li-Ion încorporați se supun cerințelor Legislației privind substanțele periculoase.

Pentru transporturi comerciale, efectuate de exemplu de către părți terțe, expeditori, trebuie respectate cerințele speciale de ambalare și etichetare.

Pentru pregătirea articolului care urmează să fie expediat, este necesară consultarea unui expert în materiale periculoase. Vă rugăm să respectați, de asemenea, reglementările naționale, care pot fi mai detaliate.

Izolați sau acoperiți contactele deschise și împachetați acumulatorul în așa fel încât să nu se poată mișca în ambalaj.
11. Atunci când eliminați la deșeurile cartușul acumulatorului, scoateți-l din mașină și eliminați-l într-un loc sigur. Respectați normele naționale privind eliminarea la deșeurile a acumulatorului.

12. Utilizați acumuloarele numai cu produsele specificate de Makita. Instalarea acumulatorilor în produse neconforme poate cauza incendii, căldură excesivă, explozii sau scurgeri de electrolit.
13. Dacă mașina nu este utilizată o perioadă lungă de timp, acumulatorul trebuie scos din acesta.
14. În timpul utilizării și după aceea, cartușul acumulatorului se poate încălzi, ceea ce poate cauza arsuri sau arsuri la temperaturi scăzute. Fiți atenți la manipularea cartușelor de acumulator atunci când sunt fierbinți.
15. Nu atingeți borna mașinii imediat după utilizare, întrucât se poate încălzi foarte tare și poate provoca arsuri.
16. Nu lăsați să pătrundă așchii, praf sau pământ în borne, în orificii și în canelurile cartușului acumulatorului. Acest lucru poate provoca încălzirea, aprinderea, explozia și defectarea mașinii sau a cartușului acumulatorului, cauzând arsuri sau vătămări corporale.
17. Nu utilizați cartușul acumulatorului în apropierea liniilor electrice de înaltă tensiune, cu excepția cazului în care mașina suportă utilizarea în apropierea liniilor electrice de înaltă tensiune. Acest lucru poate duce la funcționarea necorespunzătoare sau la defectarea mașinii sau a cartușului acumulatorului.
18. Țineți acumulatorul la distanță de copii.

PĂSTRAȚI ACESTE INSTRUCȚIUNI.

ATENȚIE: Folosiți numai acumulatori Makita originali. Acumulatorii Makita care nu sunt originali și acumulatorii care au suferit modificări se pot aprinde, provocând incendii, leziuni corporale și daune. De asemenea, anulează garanția oferită de Makita pentru unele și încărcătorul Makita.

Sfaturi pentru obținerea unei durate maxime de exploatare a acumulatorului

1. Încărcați cartușul acumulatorului înainte de a se descărca complet. Întrerupeți întotdeauna funcționarea mașinii și încărcați cartușul acumulatorului când observați o scădere a puterii mașinii.
2. Nu reîncărcați niciodată un acumulator complet încărcat. Supraîncărcarea va scurta durata de exploatare a acumulatorului.
3. Încărcați cartușul acumulatorului la temperatura camerei, între 10 °C - 40 °C (50 °F - 104 °F). Lăsați un acumulator fierbinte să se răcească înainte de a-l încărca.
4. Atunci când nu utilizați cartușul acumulatorului, scoateți-l din mașină sau din încărcător.
5. Încărcați cartușul acumulatorului în cazul în care nu a fost utilizat pe o perioadă mai lungă (mai mult de șase luni).

DESCRIEREA FUNCȚIILOR

ATENȚIE: Asigurați-vă întotdeauna că mașina este oprită și cartușul acumulatorului este scos înainte de a ajusta sau verifica funcționarea mașinii.

Instalarea sau scoaterea cartușului acumulatorului

ATENȚIE: Opriți întotdeauna mașina înainte de montarea sau demontarea cartușului de acumulator.

ATENȚIE: Țineți ferm mașina și cartușul acumulatorului la montarea sau demontarea cartușului. În cazul în care nu țineți ferm mașina și cartușul de acumulator, acestea vă pot aluneca din mâini, rezultând defectarea mașinii și cartușului de acumulator, precum și în accidentări personale.

► Fig.1: 1. Indicator roșu 2. Buton 3. Cartușul acumulatorului

Pentru a scoate cartușul acumulatorului, glisați-l din mașină în timp ce glisați butonul de pe partea frontală a cartușului.

Pentru a monta cartușul acumulatorului, aliniați limba de pe cartușul acumulatorului cu canalul din carcasă și introduceți-l în locaș. Introduceți-l complet, până când se înclichetează în locaș. Dacă vedeți indicatorul roșu, astfel cum se arată în imagine, acesta nu este blocat complet.

ATENȚIE: Instalați întotdeauna cartușul acumulatorului complet, până când indicatorul roșu nu mai este vizibil. În caz contrar, acesta poate cădea accidental din mașină provocând rănirea dumneavoastră sau a persoanelor din jur.

ATENȚIE: Nu forțați cartușul acumulatorului la montare. Dacă acesta nu glisează ușor, înseamnă că a fost introdus incorect.

Indicarea capacității rămase a acumulatorului

Numai pentru cartușe de acumulator cu indicator

► Fig.2: 1. Lămpi indicatoare 2. Buton de verificare

Apăsați butonul de verificare de pe cartușul acumulatorului, astfel încât să se indice capacitățile rămase ale acumulatorului. Lămpile indicatorului vor lumina timp de câteva secunde.

Lămpi indicatoare			Capacitate rămasă
Iluminat	Oprit	Iluminare intermitentă	
■ ■ ■ ■			între 75% și 100%
■ ■ ■ □			între 50% și 75%
■ ■ □ □			între 25% și 50%
■ □ □ □			între 0% și 25%
▬ □ □ □			Încărcați acumulatorul.
■ ■ □ □			Este posibil ca acumulatorul să fie defect.
□ □ ■ ■			

NOTĂ: În funcție de condițiile de utilizare și temperatura ambientală, indicația poate fi ușor diferită de capacitatea reală.

NOTĂ: Prima lampă indicatoare (extremitatea stângă) va lumina intermitent când sistemul de protecție a acumulatorului funcționează.

Sistem de protecție mașină/acumulator

Mașina este prevăzută cu un sistem de protecție mașină/acumulator. Acest sistem întrerupe automat alimentarea motorului pentru a extinde durata de funcționare a mașinii și acumulatorului. Mașina se va opri automat în timpul funcționării dacă mașina sau acumulatorul se află într-una din situațiile următoare:

Protecție la suprasarcină

Când mașina sau acumulatorul este utilizată/utilizat într-un mod care duce la un consum exagerat de curent, mașina se va opri automat, fără nicio indicație. În această situație, opriți mașina și întrerupeți aplicația care a dus la suprasolicitarea mașinii. Apoi, reporniți mașina.

Protecție la supraîncălzire

Când mașina sau acumulatorul se supraîncălzeste, mașina se oprește automat. În acest caz, lăsați mașina și acumulatorul să se răcească înainte de a reporni mașina.

Protecție la supradescărcare

Când capacitatea acumulatorului scade, unealta se oprește automat. În acest caz, scoateți acumulatorul din mașină și încărcați-l.

Măsurile de protecție împotriva altor cauze

Sistemul de protecție este, de asemenea, conceput pentru alte cauze care ar putea deteriora mașina și permite mașinii să se oprească automat. Parcurgeți toți pașii următori pentru a elimina cauzele, atunci când mașina a fost oprită temporar sau a fost scoasă din funcțiune.

1. Opriti mașina, apoi porniți-o din nou pentru a reporni.
2. Încărcați acumulatorul (acumulatorii) sau înlocuiți-l (înlocuiți-i) cu un acumulator (acumulatori) încărcat (încărcați).
3. Lăsați mașina și acumulatorul (acumulatorii) să se răcească.

Dacă nu se poate observa nicio îmbunătățire prin resetarea sistemului de protecție, contactați centrul local de service Makita.

Acționarea întrerupătorului

ATENȚIE: Evitați să porniți mașina în timp ce aceasta este așezată pe piesa de prelucrat sau pe bancul dumneavoastră de lucru. Acest lucru poate provoca vătămări corporale sau deteriorări.

Pornirea și oprirea mașinii

Apăsați butonul de selectare a puterii/vitezei pentru a porni mașina. Mașina începe să funcționeze la cea mai mare viteză orbitală a sa.

Apăsați butonul de oprire pentru a opri mașina.

- **Fig.3:** 1. Buton de selectare a puterii/vitezei
2. Buton de oprire

Schimbarea vitezei mașinii

Viteza orbitală poate fi schimbată în două moduri; nivel ridicat și nivel redus. Alegeți unul dintre moduri, în funcție de aplicație și de volumul de lucru.

Apăsați butonul de selectare a puterii/vitezei pentru a schimba modul de viteză în timpul funcționării mașinii.

- **Fig.4:** 1. Buton de selectare a puterii/vitezei

Tabel cu setări de viteză

Nivel de viteză	Rotații pe minut
2 (Nivel ridicat)	14.000 min ⁻¹ (/min)
1 (Nivel redus)	11.000 min ⁻¹ (/min)

NOTĂ: Dacă mașina este operată continuu la viteze mici timp îndelungat, motorul va fi suprasolicitat și mașina se va defecta.

NOTĂ: Selectați un interval de viteză adecvat pentru operațiile de șlefuire pentru a evita supraîncălzirea și topirea piesei de prelucrat. Șlefuirea la viteză orbitală mare poate încălzi piesa de prelucrat și o poate topi la punctul de contact.

ASAMBLARE

ATENȚIE: Asigurați-vă întotdeauna că mașina este oprită și cartușul acumulatorului este scos înainte de a executa orice lucrări la mașină.

Montarea și demontarea hârtiei abrazive

ATENȚIE: Asigurați-vă întotdeauna că înainte de utilizare este instalată în siguranță o foaie de hârtie abrazivă. În caz contrar, hârtia se poate desprinde, poate fi scoasă cu ușurință și poate aluneca, rezultând o operație de șlefuire neuniformă.

NOTĂ: Îndoirea prealabilă a hârtiei facilitează atașarea.

Utilizarea hârtiei abrazive fără orificii de aspirare a prafului

1. Tăiați o foaie de hârtie abrazivă la o dimensiune adecvată.

► **Fig.5:** 1. Hârtie abrazivă 2. Taler

2. Apăsați și țineți apăsată în jos pârghia de strângere de pe partea frontală sau de pe partea din spate a talerului și glisați-o la distanță de opritor, astfel încât cleva să fie eliberată din poziția blocată.

3. Trageți pârghia de strângere în afară cât mai mult posibil pentru a crea un spațiu între clemă și peretele lateral al bazei de șlefuire în care poate fi introdus un capăt al hârtiei abrazive.

4. Glisați un capăt al hârtiei abrazive în spațiul dintre clemă și baza de șlefuire.

5. Repoziționați hârtia abrazivă astfel încât să acopere bine suprafața talerului.

6. Fixați pârghia de strângere înapoi într-o poziție blocată pentru a strânge ferm capătul hârtiei abrazive.

7. Eliberați cleva de la celălalt capăt și pregătiți celălalt capăt de hârtie abrazivă pentru a fi prins.

8. Mențineți o tensiune adecvată pe hârtia abrazivă, apoi fixați pârghia de strângere pe celălalt capăt într-o poziție blocată.

► **Fig.6:** 1. Hârtie abrazivă 2. Clemă 3. Bază de șlefuire 4. Pârghie de strângere 5. Opritor

9. Acoperiți hârtia abrazivă cu placa de perforare, potrivit bine opritorii de poziționare alăturați colțului pe două dintre marginile laterale ale talerului și ale bazei de șlefuire.

► **Fig.7:** 1. Hârtie abrazivă 2. Placă de perforare 3. Opritor de poziționare 4. Taler 5. Bază de șlefuire

10. Împingeți placa de perforare peste hârtia abrazivă pentru a face orificii de aspirare a prafului.

11. Pentru a scoate hârtia abrazivă, eliberați clemele de la ambele capete și scoateți hârtia de pe taler.

Utilizarea hârtiei abrazive cu orificii de aspirare a prafului

Accesorii opționale

1. Apăsați și țineți apăsată în jos pârghia de strângere de pe partea frontală sau de pe partea din spate a talerului și glisați-o la distanță de opritor, astfel încât clema să fie eliberată din poziția blocată.
2. Trageți pârghia de strângere în afară cât mai mult posibil pentru a crea un spațiu între clemă și peretele lateral al bazei de șlefuire în care poate fi introdus un capăt al hârtiei abrazive.
3. Așezați o foaie de hârtie abrazivă peste taler, aliniind orificiile de aspirare a prafului din hârtie cu orificiile de pe taler.
► **Fig.8:** 1. Hârtie abrazivă 2. Taler 3. Orificiu de aspirare a prafului
4. Glisați un capăt al hârtiei abrazive în spațiul dintre clemă și baza de șlefuire.
5. Fixați pârghia de strângere înapoi într-o poziție blocată, astfel încât capătul hârtiei abrazive să fie prins în siguranță.
6. Eliberați clema de la celălalt capăt și pregătiți celălalt capăt de hârtie abrazivă pentru a fi prins.
7. Mențineți o tensiune adecvată pe hârtia abrazivă, apoi fixați pârghia de strângere pe celălalt capăt într-o poziție blocată.
► **Fig.9:** 1. Hârtie abrazivă 2. Clemă 3. Bază de șlefuire 4. Pârghie de strângere 5. Opritor
8. Pentru a scoate hârtia abrazivă, eliberați clemele de la ambele capete și scoateți hârtia de pe taler.

Utilizarea hârtiei abrazive de tip arici

⚠️ ATENȚIE: Asigurați-vă că ați instalat corect și sigur un taler cu sistem cu arici. În caz contrar, se va ajunge la pierderea echilibrului și la vibrații excesive, ceea ce poate duce la pierderea controlului.

⚠️ ATENȚIE: Asigurați-vă că un taler cu sistem cu arici și hârtia abrazivă sunt aliniate și fixate în siguranță.

⚠️ ATENȚIE: Utilizați numai hârtii abrazive de tip arici. Nu utilizați niciodată hârtii abrazive sensibile la presare.

Pentru DBO480

1. Îndepărtați toată murdăria și materiile străine de pe talerul cu sistem cu arici.
2. Atașați o foaie de hârtie abrazivă opțională de tip arici la taler, aliniind orificiile de aspirare a prafului din hârtie cu orificiile de pe taler.
► **Fig.10:** 1. Hârtie abrazivă 2. Taler 3. Orificii de aspirare a prafului
3. Pentru a scoate hârtia abrazivă, desprindeți-o de pe margine.

Pentru DBO481 și DBO482

NOTĂ: Capacul sau garnitura inelară poate ieși de pe baza de șlefuire în timpul înlocuirii talerului. Asigurați-vă că ați fixat capacul sau garnitura inelară înapoi în orificiul circular sau în canelurile circulare din jurul centrului bazei înainte de a instala talerul opțional.

DBO481

- **Fig.11:** 1. Capac 2. Bază de șlefuire 3. Orificiu circular

DBO482

- **Fig.12:** 1. Garnitură inelară 2. Bază de șlefuire 3. Caneluri circulare

1. Slăbiți și scoateți cele patru șuruburi care fixează talerul pe baza de șlefuire.

- **Fig.13:** 1. Șuruburi 2. Taler 3. Bază de șlefuire

2. Înlocuiți talerul dotat standard cu un taler opțional cu sistem cu arici.

3. Strângeți din nou șuruburile pentru a fixa ferm talerul cu sistem cu arici.

- **Fig.14:** 1. Hârtie abrazivă 2. Taler 3. Orificii de aspirare a prafului

4. Îndepărtați toată murdăria și materiile străine de pe talerul cu sistem cu arici.

5. Atașați o foaie de hârtie abrazivă opțională de tip arici la taler, aliniind orificiile de aspirare a prafului din hârtie cu orificiile de pe taler.

- **Fig.15:** 1. Hârtie abrazivă 2. Taler 3. Orificii de aspirare a prafului

6. Pentru a scoate hârtia abrazivă, desprindeți-o de pe margine.

Utilizarea hârtiei abrazive de formă triunghiulară/dreptunghiulară

Accesorii opționale

⚠️ ATENȚIE: Asigurați-vă că ați instalat corect și sigur un taler cu sistem cu arici. În caz contrar, se va ajunge la pierderea echilibrului și la vibrații excesive, ceea ce poate duce la pierderea controlului.

⚠️ ATENȚIE: Asigurați-vă că un taler cu sistem cu arici și hârtia abrazivă sunt aliniate și fixate în siguranță.

⚠️ ATENȚIE: Utilizați numai hârtii abrazive de tip arici. Nu utilizați niciodată hârtii abrazive sensibile la presare.

NOTĂ: Capacul sau garnitura inelară poate ieși de pe baza de șlefuire în timpul înlocuirii talerului. Asigurați-vă că ați fixat capacul sau garnitura inelară înapoi în orificiul circular sau în canelurile circulare din jurul centrului bazei înainte de a instala talerul opțional.

DBO480, DBO481

- **Fig.16:** 1. Capac 2. Bază de șlefuire 3. Orificiu circular

DBO482

- **Fig.17:** 1. Garnitură inelară 2. Bază de șlefuire 3. Caneluri circulare

1. Slăbiți și scoateți cele patru șuruburi care fixează talerul pe baza de șlefuire.

- **Fig.18:** 1. Șuruburi 2. Taler 3. Bază de șlefuire

2. Înlocuiți talerul dotat standard cu un taler triunghiular/dreptunghiular.

3. Strângeți din nou șuruburile pentru a fixa ferm talerul triunghiular/dreptunghiular.

Taler triunghiular

- **Fig.19:** 1. Șuruburi 2. Taler triunghiular 3. Bază de șlefuire

Puteți monta hârtia abrazivă pe partea laterală a talerului, astfel cum se arată în imagine.

- **Fig.20:** 1. Hârtie abrazivă 2. Taler

Taler dreptunghiular

- **Fig.21:** 1. Șuruburi 2. Taler dreptunghiular 3. Bază de șlefuire

4. Îndepărtați praful și toate materiile străine de pe talerul triunghiular/dreptunghiular.

5. Atașați o foaie de hârtie abrazivă opțională de tip arici la talerul triunghiular/dreptunghiular, aliniind orificiile de aspirare a prafului din hârtie cu orificiile de pe taler.

Taler triunghiular

- **Fig.22:** 1. Hârtie abrazivă 2. Taler triunghiular 3. Orificii de aspirare a prafului

Taler dreptunghiular

- **Fig.23:** 1. Hârtie abrazivă 2. Taler dreptunghiular 3. Orificii de aspirare a prafului

6. Pentru a scoate hârtia abrazivă, desprindeți-o de pe margine.

Montarea și demontarea sacului de praf

Accesorii opționale

Atașați sacul de praf peste duza conică de evacuare a prafului din partea din spate a carcasei motorului. Împingeți orificiul de admisie a prafului al sacului pe duza de evacuare a prafului până la capăt pentru a evita desprinderea acestuia în timpul utilizării.

- **Fig.24:** 1. Duză de evacuare a prafului 2. Orificiul de admisie a prafului 3. Sac de praf

NOTĂ: Nu țineți de sacul de praf când transportați mașina. În caz contrar, mașina poate cădea și se poate defecta.

NOTĂ: Pentru a asigura colectarea optimă a prafului, golii sacul de praf atunci când aceasta s-a umplut la aproximativ jumătate din capacitatea sa.

Scoateți sacul de praf din mașină și extrageți duza de praf. Apoi scuturați ușor sau atingeți sacul de praf pentru a-l goli.

- **Fig.25:** 1. Duză de praf

Montarea și demontarea cutiei de praf

Accesorii opționale

Atașați cutia de praf peste duza conică de evacuare a prafului din partea din spate a carcasei motorului. Împingeți orificiul de admisie a prafului pe duza de evacuare a prafului până la capăt pentru a evita desprinderea acesteia în timpul utilizării.

- **Fig.26:** 1. Duză de evacuare a prafului 2. Orificiul de admisie a prafului 3. Duză de praf 4. Cutie de praf

NOTĂ: Nu țineți de cutia de praf când transportați mașina. În caz contrar, mașina poate cădea și se poate defecta.

NOTĂ: Pentru a asigura colectarea optimă a prafului, golii cutia de praf atunci când aceasta s-a umplut la aproximativ jumătate din capacitatea sa.

1. Demontați cutia de praf de pe mașină.
2. Desprindeți duza de praf de pe cutie în timp ce apăsați și țineți apăsată încuietoria dispozitivului de blocare de pe ambele părți ale cutiei.
3. Scuturați ușor sau atingeți cutia de praf pentru a o goli.

Înlocuirea filtrului de hârtie

NOTĂ: Asigurați-vă că ați aliniat siglele pe cutia de praf, filtrul de hârtie și duza de praf, orientate în mod coerent atunci când reasamblați componentele.

1. Demontați cutia de praf de pe mașină.
2. Desprindeți duza de praf de pe cutie în timp ce apăsați și țineți apăsată încuietoria dispozitivului de blocare de pe ambele părți ale cutiei.
► **Fig.27:** 1. Duză de praf 2. Cutie de praf 3. Încuietoria dispozitivului de blocare
3. Țineți muchia superioară interioară a deschiderii cartonului și trageți-o în jos pentru a decupla muchia superioară exterioară a deschiderii cartonului de cârligul superior de pe buza cutiei de praf.
4. Scoateți filtrul de hârtie din cutia de praf în timp ce trageți muchia inferioară exterioară a deschiderii cartonului fără cârligul inferior.
► **Fig.28:** 1. Filtru de hârtie 2. Deschiderea cartonului 3. Cârlig superior 4. Cârlig inferior 5. Cutie de praf
5. Înlocuiți filtrul de hârtie prin cuplarea marginii inferioare a deschiderii cartonului la cârligul inferior și împingeți marginea superioară spre interior până când se fixează în cârligul superior.
► **Fig.29:** 1. Filtru de hârtie 2. Deschiderea cartonului 3. Cârlig superior 4. Cârlig inferior 5. Cutie de praf
6. Fixați duza de praf în timp ce apăsați și țineți apăsată încuietoria dispozitivului de blocare de pe ambele părți ale cutiei de praf.
► **Fig.30:** 1. Duză de praf 2. Cutie de praf 3. Încuietoria dispozitivului de blocare

Conectarea cu un aspirator

Accesorii opționale

Dacă doriți să efectuați o operație de șlefuire curată, conectați un aspirator Makita la mașina dumneavoastră. Utilizați fie un furtun opțional cu un diametru de 28 mm, fie o combinație de garnituri frontale 2 și furtunul furnizat împreună cu dispozitivul de curățare pentru a realiza o conexiune.

► **Fig.31:** 1. Duză de evacuare a prafului 2. Garnitură frontală 3. Furtun 4. Aspirator

OPERAREA

Operația de șlefuire

ATENȚIE: Asigurați-vă întotdeauna că piesa de prelucrat este fixată ferm.

NOTĂ: Nu folosiți niciodată mașina fără hârtie abrazivă. Puteți deteriora grav talerul.

NOTĂ: Nu forțați niciodată mașina. O presare excesivă poate reduce eficiența șlefuirii, poate deteriora hârtia abrazivă și/sau poate scurta durata de exploatare a mașinii.

Țineți bine mașina. Porniți mașina și așteptați să atingă viteza maximă. Apoi așezați cu grijă mașina pe suprafața piesei de prelucrat. Un șlefuitor cu vibrații este folosit în general pentru a îndepărta doar o cantitate redusă de material odată. Deoarece calitatea suprafeței este mai importantă decât cantitatea de adaos de prelucrare îndepărtată, nu vă sprijiniți pe mașină. Mențineți permanent talpa la același nivel cu piesa de prelucrat.

► **Fig.32**

Puteți șlefui materialul cu partea superioară și inferioară a talerului atunci când șlefuiți cu talerul triunghiular/dreptunghiular. Acesta este util atunci când șlefuiți un obiect precum stururi.

► **Fig.33**

ÎNTREȚINERE

ATENȚIE: Asigurați-vă întotdeauna că mașina este oprită și cartușul acumulatorului scos înainte de a executa lucrările de inspecție și întreținere.

NOTĂ: Nu utilizați niciodată gazolină, benzină, diluant, alcool sau alte substanțe asemănătoare. În caz contrar, pot rezulta decolorări, deformări sau fisuri.

Pentru a menține SIGURANȚA și FIABILITATEA produsului, reparațiile și orice alte lucrări de întreținere sau reglare trebuie executate de centre de service Makita autorizate sau proprii, folosind întotdeauna piese de schimb Makita.

După utilizare

Ștergeți mașina cu o cârpă uscată sau cu o cârpă ușor umezită în apă cu săpun, la intervale regulate.

ACCESORII OPȚIONALE

ATENȚIE: Folosiți accesoriile sau piesele auxiliare recomandate pentru mașina dumneavoastră Makita în acest manual. Utilizarea oricăror alte accesorii sau piese auxiliare poate prezenta risc de vătămare corporală. Utilizați accesoriile și piesele auxiliare numai în scopul destinat.

Dacă aveți nevoie de asistență sau de mai multe detalii referitoare la aceste accesorii, adresați-vă centrului local de service Makita.

- Hârtie abrazivă (tip arici)
- Hârtie abrazivă (clemă)
- Taler pătrat (taler cu sistem cu arici)
- Taler pătrat (clemă)
- Taler dreptunghiular
- Taler triunghiular
- Sac de praf
- Filtru
- Filtru de hârtie
- Acumulator și încărcător original Makita

NOTĂ: Unele articole din listă pot fi incluse ca accesorii standard în ambalajul de scule. Acestea pot diferi în funcție de țară.

TECHNISCHE DATEN

Modell:		DBO480	DBO481	DBO482
Schleiftellergröße	Quadratischer Schleifteller	112 mm x 102 mm		
	Dreieckiger Schleifteller	112 mm x 190 mm		
	Rechteckiger Schleifteller	112 mm x 168,5 mm		
Schleifpapier	Für quadratischen Schleifteller (Klettverschluss)	114 mm x 102 mm		
	Für quadratischen Schleifteller (Klemme)	114 mm x 140 mm		
	Für dreieckigen Schleifteller	Rechteckiges Schleifpapier: 114 mm x 102 mm Dreieckiges Schleifpapier: 96 mm		
	Für rechteckigen Schleifteller	112 mm x 168,5 mm, 112 mm x 66 mm		
Umdrehungen pro Minute	Hoch	14.000 min ⁻¹		
	Niedrig	11.000 min ⁻¹		
Gesamtlänge (mit BL1860B)		171 mm		
Nennspannung		18 V Gleichstrom		
Nettogewicht		1,4 - 1,7 kg		1,4 - 1,8 kg

- * Der Standard-Schleifteller ist von Land zu Land unterschiedlich.
- Wir behalten uns vor, Änderungen der technischen Daten im Zuge der Entwicklung und des technischen Fortschritts ohne vorherige Ankündigung vorzunehmen.
- Die technischen Daten und der Akku können von Land zu Land unterschiedlich sein.
- Das Gewicht kann abhängig von dem Aufsatz (den Aufsätzen), einschließlich des Akkus, unterschiedlich sein. Die leichteste und die schwerste Kombination, gemäß dem EPTA-Verfahren 01/2014, sind in der Tabelle angegeben.

Zutreffende Akkus und Ladegeräte

Akku	BL1815N / BL1820B / BL1830B / BL1840B / BL1850B / BL1860B
Ladegerät	DC18RC / DC18RD / DC18RE / DC18SD / DC18SE / DC18SF / DC18SH / DC18WC

- Einige der oben aufgelisteten Akkus und Ladegeräte sind je nach Ihrem Wohngebiet eventuell nicht erhältlich.

⚠️ WARNUNG: Verwenden Sie nur die oben aufgeführten Akkus und Ladegeräte. Bei Verwendung irgendwelcher anderer Akkus und Ladegeräte besteht Verletzungs- und/oder Brandgefahr.

Vorgesehene Verwendung

Das Werkzeug ist für das Schleifen großer Flächen von Holz, Kunststoff und Metallmaterial sowie von lackierten Oberflächen vorgesehen.

Geräusch

Typischer A-bewerteter Geräuschpegel ermittelt gemäß EN62841-2-4:

Modell DBO480

Schalldruckpegel (L_{pA}): 78 dB (A)
Messunsicherheit (K): 3 dB (A)

Modell DBO481

Schalldruckpegel (L_{pA}): 78 dB (A)
Messunsicherheit (K): 3 dB (A)

Modell DBO482

Schalldruckpegel (L_{pA}): 78 dB (A)
Messunsicherheit (K): 3 dB (A)

Der Geräuschpegel kann während des Betriebs 80 dB (A) überschreiten.

HINWEIS: Der (Die) angegebene(n) Schallemissionswert(e) wurde(n) im Einklang mit der Standardprüfmethode gemessen und kann (können) für den Vergleich zwischen Werkzeugen herangezogen werden.

HINWEIS: Der (Die) angegebene(n) Schallemissionswert(e) kann (können) auch für eine Vorbewertung des Gefährdungsgrads verwendet werden.

⚠️ WARNUNG: Einen Gehörschutz tragen.

⚠️ WARNUNG: Die Schallemission während der tatsächlichen Benutzung des Elektrowerkzeugs kann je nach der Benutzungsweise des Werkzeugs, und speziell je nach der Art des bearbeiteten Werkstücks, von dem (den) angegebenen Wert(en) abweichen.

⚠️ WARNUNG: Identifizieren Sie Sicherheitsmaßnahmen zum Schutz des Benutzers anhand einer Schätzung des Gefährdungsgrads unter den tatsächlichen Benutzungsbedingungen (unter Berücksichtigung aller Phasen des Arbeitszyklus, wie z. B. Ausschalt- und Leerlaufzeiten des Werkzeugs zusätzlich zur Betriebszeit).

Schwingungen

Schwingungsgesamtwert (Drei-Achsen-Vektorsumme) ermittelt gemäß EN62841-2-4:

Modell DBO480

Arbeitsmodus: Schleifen von Metallplatten (quadratische Grundplatte)

Schwingungsemission (a_n): 2,5 m/s² oder weniger
Messunsicherheit (K): 1,5 m/s²

Arbeitsmodus: Schleifen von Metallplatten

Schwingungsemission (a_n): 4,1 m/s²
Messunsicherheit (K): 1,5 m/s²

Modell DBO481

Arbeitsmodus: Schleifen von Metallplatten (quadratische Grundplatte)

Schwingungsemission (a_n): 2,5 m/s² oder weniger
Messunsicherheit (K): 1,5 m/s²

Modell DBO482

Arbeitsmodus: Schleifen von Metallplatten (quadratische Grundplatte)

Schwingungsemission (a_n): 3,4 m/s²
Messunsicherheit (K): 1,5 m/s²

HINWEIS: Der (Die) angegebene(n)

Vibrationsgesamtwert(e) wurde(n) im Einklang mit der Standardprüfmethode gemessen und kann (können) für den Vergleich zwischen Werkzeugen herangezogen werden.

HINWEIS: Der (Die) angegebene(n)

Vibrationsgesamtwert(e) kann (können) auch für eine Vorbewertung des Gefährdungsgrads verwendet werden.

⚠️ WARNUNG: Die Vibrationsemission während der tatsächlichen Benutzung des Elektrowerkzeugs kann je nach der Benutzungsweise des Werkzeugs, und speziell je nach der Art des bearbeiteten Werkstücks, von dem (den) angegebenen Emissionswert(en) abweichen.

⚠️ WARNUNG: Identifizieren Sie Sicherheitsmaßnahmen zum Schutz des Benutzers anhand einer Schätzung des Gefährdungsgrads unter den tatsächlichen Benutzungsbedingungen (unter Berücksichtigung aller Phasen des Arbeitszyklus, wie z. B. Ausschalt- und Leerlaufzeiten des Werkzeugs zusätzlich zur Betriebszeit).

Konformitätserklärungen

Nur für europäische Länder

Die Konformitätserklärungen sind in Anhang A dieser Betriebsanleitung enthalten.

SICHERHEITSWARNUNGEN

Allgemeine Sicherheitswarnungen für Elektrowerkzeuge

⚠️ WARNUNG: Lesen Sie alle mit diesem Elektrowerkzeug gelieferten Sicherheitswarnungen, Anweisungen, Abbildungen und technischen Daten durch. Eine Missachtung der unten aufgeführten Anweisungen kann zu einem elektrischen Schlag, Brand und/oder schweren Verletzungen führen.

Bewahren Sie alle Warnungen und Anweisungen für spätere Bezugnahme auf.

Der Ausdruck „Elektrowerkzeug“ in den Warnhinweisen bezieht sich auf Ihr mit Netzstrom (mit Kabel) oder Akku (ohne Kabel) betriebenes Elektrowerkzeug.

Sicherheitswarnungen für Schleifer

1. Tragen Sie stets eine Sicherheits- oder Schutzbrille. Eine gewöhnliche Brille oder Sonnenbrille ist KEIN Ersatz für eine Sicherheitsbrille.
2. Halten Sie das Werkzeug mit festem Griff.
3. Lassen Sie das Werkzeug nicht unbeaufsichtigt laufen. Benutzen Sie das Werkzeug nur im handgeführten Einsatz.
4. Dieses Werkzeug ist nicht wasserdicht. Benetzen Sie daher die Bearbeitungsfläche nicht mit Wasser.
5. Sorgen Sie für ausreichende Belüftung des Arbeitsplatzes beim Schleifen.
6. Manche Materialien können giftige Chemikalien enthalten. Treffen Sie Vorsichtsmaßnahmen, um das Einatmen von Arbeitsstaub und Hautkontakt zu verhüten. Befolgen Sie die Sicherheitsdaten des Materialherstellers.
7. Der Gebrauch dieses Werkzeugs zum Schleifen bestimmter Produkte, Lacke und Holz kann den Benutzer Staub aussetzen, der gefährliche Substanzen enthält. Verwenden Sie einen geeigneten Atemschutz.
8. Vergewissern Sie sich vor dem Gebrauch, dass der Schleifteller keine Risse oder Brüche aufweist. Risse oder Brüche können Personenschäden verursachen.
9. Achten Sie beim Arbeiten mit dem Werkzeug auf sicheren Stand und Gleichgewicht. Vergewissern Sie sich bei Arbeiten an hohen Orten, dass sich niemand unterhalb aufhält.

BEWAHREN SIE DIESE ANLEITUNG AUF.

⚠️ WARNUNG: Lassen Sie sich NICHT durch Bequemlichkeit oder Vertrautheit mit dem Produkt (durch wiederholten Gebrauch erworben) von der strikten Einhaltung der Sicherheitsregeln für das vorliegende Produkt abhalten. MISSBRAUCH oder Missachtung der Sicherheitsvorschriften in dieser Anleitung können schwere Personenschäden verursachen.

Wichtige Sicherheitsanweisungen für Akku

1. **Lesen Sie vor der Benutzung des Akkus alle Anweisungen und Warnhinweise, die an (1) Ladegerät, (2) Akku und (3) Akkuwerkzeuge angebracht sind.**
2. **Unterlassen Sie Zerlegen oder Manipulieren des Akkus.** Es kann sonst zu einem Brand, übermäßiger Hitzeentwicklung oder einer Explosion kommen.
3. **Falls die Betriebszeit beträchtlich kürzer geworden ist, stellen Sie den Betrieb sofort ein.** Andernfalls besteht die Gefahr von Überhitzung, möglichen Verbrennungen und sogar einer Explosion.
4. **Falls Elektrolyt in Ihre Augen gelangt, waschen Sie sie mit sauberem Wasser aus, und begeben Sie sich unverzüglich in ärztliche Behandlung.** Andernfalls können Sie Ihre Sehkraft verlieren.
5. **Der Akku darf nicht kurzgeschlossen werden:**
 - (1) **Die Kontakte dürfen nicht mit leitfähigem Material berührt werden.**
 - (2) **Lagern Sie den Akku nicht in einem Behälter zusammen mit anderen Metallgegenständen, wie z. B. Nägel, Münzen usw.**
 - (3) **Setzen Sie den Akku weder Wasser noch Regen aus.****Ein Kurzschluss des Akkus verursacht starken Stromfluss, der Überhitzung, mögliche Verbrennungen und einen Defekt zur Folge haben kann.**
6. **Lagern und benutzen Sie das Werkzeug und den Akku nicht an Orten, an denen die Temperatur 50 °C erreichen oder überschreiten kann.**
7. **Versuchen Sie niemals, den Akku zu verbrennen, selbst wenn er stark beschädigt oder vollkommen verbraucht ist. Der Akku kann im Feuer explodieren.**
8. **Unterlassen Sie Nageln, Schneiden, Zerquetschen, Werfen, Fallenlassen des Akkus oder Schlagen des Akkus mit einem harten Gegenstand.** Eine solche Handlung kann zu einem Brand, übermäßiger Hitzeentwicklung oder einer Explosion führen.
9. **Benutzen Sie keine beschädigten Akkus.**
10. **Die enthaltenen Lithium-Ionen-Akkus unterliegen den Anforderungen der Gefahrgut-Gesetzgebung.** Für kommerzielle Transporte, z. B. durch Dritte oder Spediteure, müssen besondere Anforderungen zu Verpackung und Etikettierung beachtet werden. Zur Vorbereitung des zu transportierenden Artikels ist eine Beratung durch einen Experten für Gefahrgut erforderlich. Bitte beachten Sie möglicherweise ausführlichere nationale Vorschriften. Überkleben oder verdecken Sie offene Kontakte, und verpacken Sie den Akku so, dass er sich in der Verpackung nicht umher bewegen kann.
11. **Entfernen Sie den Akku zum Entsorgen vom Werkzeug, und entsorgen Sie ihn an einem sicheren Ort. Befolgen Sie die örtlichen Vorschriften bezüglich der Entsorgung von Akkus.**

12. **Verwenden Sie die Akkus nur mit den von Makita angegebenen Produkten.** Das Einsetzen der Akkus in nicht konforme Produkte kann zu einem Brand, übermäßiger Hitzebildung, einer Explosion oder Auslaufen von Elektrolyt führen.
13. **Soll das Werkzeug längere Zeit nicht benutzt werden, muss der Akku vom Werkzeug entfernt werden.**
14. **Bei und nach dem Gebrauch kann der Akku heiß werden, was Verbrennungen oder Niedertemperaturverbrennungen verursachen kann.** Beachten Sie die Handhabung von heißen Akkus.
15. **Berühren Sie nicht den Anschlusskontakt des Werkzeugs unmittelbar nach dem Gebrauch, da er heiß genug werden kann, um Verbrennungen zu verursachen.**
16. **Achten Sie darauf, dass sich keine Späne, Staub oder Schmutz in den Anschlusskontakten, Löchern und Nuten des Akkus absetzen.** Es könnte sonst zu Erhitzung, Brandauslösung, Bersten und Funktionsstörungen des Werkzeugs oder des Akkus kommen, was zu Verbrennungen oder Personenschäden führen kann.
17. **Wenn das Werkzeug den Einsatz in der Nähe einer Hochspannungs-Stromleitung nicht unterstützt, benutzen Sie den Akku nicht in der Nähe einer Hochspannungs-Stromleitung.** Dies kann zu einer Funktionsstörung oder Betriebsstörung des Werkzeugs oder des Akkus führen.
18. **Halten Sie die Batterie von Kindern fern.**

DIESE ANWEISUNGEN AUFBEWAHREN.

⚠ VORSICHT: Verwenden Sie nur Original-Makita-Akkus. Die Verwendung von Nicht-Original-Makita-Akkus oder von Akkus, die abgeändert worden sind, kann zum Bersten des Akkus und daraus resultierenden Bränden, Personenschäden und Beschädigung führen. Außerdem wird dadurch die Makita-Garantie für das Makita-Werkzeug und -Ladegerät ungültig.

Hinweise zur Aufrechterhaltung der maximalen Akku-Nutzungsdauer

1. **Laden Sie den Akku, bevor er vollkommen erschöpft ist. Schalten Sie das Werkzeug stets aus, und laden Sie den Akku, wenn Sie ein Nachlassen der Werkzeugleistung feststellen.**
2. **Unterlassen Sie erneutes Laden eines voll aufgeladenen Akkus. Überladen führt zu einer Verkürzung der Nutzungsdauer des Akkus.**
3. **Laden Sie den Akku bei Raumtemperatur zwischen 10 – 40 °C. Lassen Sie einen heißen Akku abkühlen, bevor Sie ihn laden.**
4. **Wenn Sie den Akku nicht benutzen, nehmen Sie ihn vom Werkzeug oder Ladegerät ab.**
5. **Der Akku muss geladen werden, wenn er lange Zeit (länger als sechs Monate) nicht benutzt wird.**

FUNKTIONSBESCHREIBUNG

⚠ VORSICHT: Vergewissern Sie sich vor der Durchführung von Einstellungen oder Funktionsprüfungen des Werkzeugs stets, dass das Werkzeug ausgeschaltet und der Akku abgenommen ist.

Anbringen und Abnehmen des Akkus

⚠ VORSICHT: Schalten Sie das Werkzeug stets aus, bevor Sie den Akku anbringen oder abnehmen.

⚠ VORSICHT: Halten Sie das Werkzeug und den Akku beim Anbringen oder Abnehmen des Akkus sicher fest. Wenn Sie das Werkzeug und den Akku nicht sicher festhalten, können sie Ihnen aus der Hand rutschen, was zu einer Beschädigung des Werkzeugs und des Akkus und zu Körperverletzungen führen kann.

► **Abb.1:** 1. Rote Anzeige 2. Knopf 3. Akku

Ziehen Sie den Akku zum Abnehmen vom Werkzeug ab, während Sie den Knopf an der Vorderseite des Akkus verschieben.

Richten Sie zum Anbringen des Akkus dessen Führungsfeder auf die Nut im Gehäuse aus, und schieben Sie den Akku hinein. Schieben Sie ihn vollständig ein, bis er mit einem leisen Klicken einrastet. Wenn Sie die rote Anzeige sehen können, wie in der Abbildung gezeigt, ist der Akku nicht vollständig verriegelt.

⚠ VORSICHT: Schieben Sie den Akku stets bis zum Anschlag ein, bis die rote Anzeige nicht mehr sichtbar ist. Andernfalls kann er aus dem Werkzeug herausfallen und Sie oder umstehende Personen verletzen.

⚠ VORSICHT: Unterlassen Sie Gewaltanwendung beim Anbringen des Akkus. Falls der Akku nicht reibungslos hineingleitet, ist er nicht richtig ausgerichtet.

Anzeigen der Akku-Restkapazität

Nur für Akkus mit Anzeige

► **Abb.2:** 1. Anzeigelampen 2. Prüftaste

Drücken Sie die Prüftaste am Akku, um die Akku-Restkapazität anzuzeigen. Die Anzeigelampen leuchten wenige Sekunden lang auf.

Anzeigelampen			Restkapazität
Erleuchtet	Aus	Blinkend	
■	□	◐	75% bis 100%
■	■	■	
■	■	□	50% bis 75%
■	□	□	25% bis 50%
■	□	□	0% bis 25%
◐	□	□	Den Akku aufladen.
■	■	□	Möglicherweise liegt eine Funktionsstörung im Akku vor.
□	□	■	

HINWEIS: Abhängig von den Benutzungsbedingungen und der Umgebungstemperatur kann die Anzeige geringfügig von der tatsächlichen Kapazität abweichen.

HINWEIS: Die erste (äußerste linke) Anzeigelampe blinkt, wenn das Akku-Schutzsystem aktiv ist.

Werkzeug/Akku-Schutzsystem

Das Werkzeug ist mit einem Werkzeug/Akku-Schutzsystem ausgestattet. Dieses System schaltet die Stromversorgung des Motors automatisch ab, um die Lebensdauer von Werkzeug und Akku zu verlängern. Das Werkzeug bleibt während des Betriebs automatisch stehen, wenn das Werkzeug oder der Akku einer der folgenden Bedingungen unterliegt:

Überlastschutz

Wird das Werkzeug oder der Akku auf eine Weise benutzt, die eine ungewöhnlich hohe Stromaufnahme bewirkt, bleibt das Werkzeug ohne jegliche Anzeige automatisch stehen. Schalten Sie in dieser Situation das Werkzeug aus, und brechen Sie die Arbeit ab, die eine Überlastung des Werkzeugs verursacht hat. Schalten Sie dann das Werkzeug wieder ein, um es neu zu starten.

Überhitzungsschutz

Wenn das Werkzeug oder der Akku überhitzt wird, bleibt das Werkzeug automatisch stehen. Lassen Sie das Werkzeug und den Akku in diesem Fall abkühlen, bevor Sie das Werkzeug wieder einschalten.

Überentladungsschutz

Wenn die Akkukapazität unzureichend wird, bleibt das Werkzeug automatisch stehen. Nehmen Sie in diesem Fall den Akku vom Werkzeug ab, und laden Sie ihn auf.

Schutz gegen andere Ursachen

Das Schutzsystem ist auch für andere Ursachen ausgelegt, die eine Beschädigung des Werkzeugs bewirken könnten, und lässt das Werkzeug automatisch anhalten. Ergreifen Sie alle folgenden Maßnahmen, um die Ursachen zu beseitigen, wenn das Werkzeug vorübergehend zum Stillstand gekommen ist oder im Betrieb stehen geblieben ist.

1. Schalten Sie das Werkzeug aus und dann wieder ein, um es neu zu starten.
2. Laden Sie den/die Akku(s) auf oder tauschen Sie ihn/sie durch einen aufgeladenen Akku/aufgeladene Akkus aus.
3. Lassen Sie das Werkzeug und den/die Akku(s) abkühlen.

Falls durch die Wiederherstellung des Schutzsystems keine Besserung eintritt, wenden Sie sich an Ihre lokale Makita-Kundendienststelle.

Schalterfunktion

⚠ VORSICHT: Vermeiden Sie das Einschalten des Werkzeugs, während es sich auf dem Werkstück oder auf Ihrer Werkbank befindet. Andernfalls kann es zu Personenschäden oder Beschädigung kommen.

Ein- und Ausschalten des Werkzeugs

Drücken Sie die Leistungs-/Drehzahlwahltaste, um das Werkzeug zu starten. Das Werkzeug läuft mit der höchsten Orbitaldrehzahl an.

Drücken Sie die Stopptaste, um das Werkzeug anzuhalten.

► **Abb.3:** 1. Leistungs-/Drehzahlwahltaste 2. Stopptaste

Ändern der Werkzeugdrehzahl

Die Orbitaldrehzahl kann zwischen zwei Modi umgeschaltet werden: hoch und niedrig. Wählen Sie einen der beiden Modi je nach Anwendung und Arbeitslast. Drücken Sie die Leistungs-/Drehzahlwahltaste bei laufendem Werkzeug, um den Drehzahlmodus umzuschalten.

► **Abb.4:** 1. Leistungs-/Drehzahlwahltaste

Tabelle der Drehzahleinstellungen

Drehzahlstufe	Orbitaldrehzahl pro Minute
2 (Hoch)	14.000 min ⁻¹
1 (Niedrig)	11.000 min ⁻¹

ANMERKUNG: Wird das Werkzeug über längere Zeitspannen im Dauerbetrieb mit niedriger Drehzahl betrieben, führt das zu einer Überlastung des Motors, die eine Funktionsstörung zur Folge haben kann.

ANMERKUNG: Wählen Sie einen geeigneten Drehzahlbereich für Ihre Schleifarbeiten, um Überhitzung und Schmelzen des Werkstücks zu vermeiden. Schleifen mit hoher Orbitaldrehzahl kann das Werkstück erhitzen und an der Kontaktstelle schmelzen.

MONTAGE

⚠ VORSICHT: Vergewissern Sie sich vor der Ausführung von Arbeiten am Werkzeug stets, dass das Werkzeug ausgeschaltet und der Akku abgenommen ist.

Anbringen und Abnehmen des Schleifpapiers

⚠ VORSICHT: Vergewissern Sie sich vor Gebrauch immer, dass ein Schleifpapierbogen fest installiert ist. Anderenfalls kann sich das Papier lockern, leicht entfernt werden und verrutschen, was zu einem ungleichmäßigen Schleifvorgang führt.

HINWEIS: Vorheriges Biegen des Schleifpapiers erleichtert die Anbringung.

Verwendung von Schleifpapier ohne Staubabsauglöcher

1. Schneiden Sie ein Blatt Schleifpapier auf eine geeignete Größe zu.

► **Abb.5:** 1. Schleifpapier 2. Schleifteller

2. Halten Sie den Klemmhebel am vorderen oder hinteren Ende des Schleiftellers gedrückt, und schieben Sie ihn vom Stopper weg, so dass die Klemme aus ihrer verriegelten Position gelöst wird.

3. Ziehen Sie den Klemmhebel so weit wie möglich nach außen, um einen Raum zwischen der Klemme und der Seitenwand der Schleifbasis zu schaffen, in den ein Ende des Schleifpapiers eingeführt werden kann.

4. Schieben Sie ein Ende des Schleifpapiers in den Zwischenraum zwischen Klemme und Schleifbasis.

5. Positionieren Sie das Schleifpapier so, dass es fein auf der Oberfläche des Schleiftellers aufliegt.

6. Stellen Sie den Klemmhebel wieder in eine verriegelte Position, um das Ende des Schleifpapiers sicher festzuklemmen.

7. Lösen Sie die Klemme am anderen Ende, und halten Sie das andere Ende des Schleifpapiers zum Festklemmen bereit.

8. Behalten Sie eine korrekte Spannung des Schleifpapiers bei, und stellen Sie dann den Klemmhebel am anderen Ende in eine verriegelte Position.

► **Abb.6:** 1. Schleifpapier 2. Klemme 3. Schleifbasis 4. Klemmhebel 5. Stopper

9. Bedecken Sie das Schleifpapier mit der Lochungsplatte, die mit ihren Positionierungsstoppern neben der Ecke gut auf zwei der Seitenkanten des Schleiftellers und der Schleifbasis passt.

► **Abb.7:** 1. Schleifpapier 2. Lochungsplatte 3. Positionierungsstopper 4. Schleifteller 5. Schleifbasis

10. Schieben Sie die Lochungsplatte über das Schleifpapier, um Staubabsauglöcher zu erzeugen.

11. Um das Schleifpapier zu entfernen, lösen Sie die Klemmen an beiden Enden, und nehmen Sie das Papier vom Schleifteller ab.

Verwendung von Schleifpapier mit Staubabsauglöchern

Sonderzubehör

1. Halten Sie den Klemmhebel am vorderen oder hinteren Ende des Schleiftellers gedrückt, und schieben Sie ihn vom Stopper weg, so dass die Klemme aus ihrer verriegelten Position gelöst wird.

2. Ziehen Sie den Klemmhebel so weit wie möglich nach außen, um einen Raum zwischen der Klemme und der Seitenwand der Schleifbasis zu schaffen, in den ein Ende des Schleifpapiers eingeführt werden kann.

3. Legen Sie ein Blatt Schleifpapier über den Schleifteller und richten Sie dabei die Staubabsauglöcher im Papier auf diejenigen im Schleifteller aus.

► **Abb.8:** 1. Schleifpapier 2. Schleifteller 3. Staubabsaugloch

4. Schieben Sie ein Ende des Schleifpapiers in den Zwischenraum zwischen Klemme und Schleifbasis.

5. Stellen Sie den Klemmhebel wieder in eine verriegelte Position, so dass das Ende des Schleifpapiers sicher festgeklemmt ist.

6. Lösen Sie die Klemme am anderen Ende, und halten Sie das andere Ende des Schleifpapiers zum Festklemmen bereit.

7. Behalten Sie eine korrekte Spannung des Schleifpapiers bei, und stellen Sie dann den Klemmhebel am anderen Ende in eine verriegelte Position.

► **Abb.9:** 1. Schleifpapier 2. Klemme 3. Schleifbasis 4. Klemmhebel 5. Stopper

8. Um das Schleifpapier zu entfernen, lösen Sie die Klemmen an beiden Enden, und nehmen Sie das Papier vom Schleifteller ab.

Verwendung von Klett-Schleifpapier

⚠ VORSICHT: Achten Sie darauf, dass Sie einen Klett-Schleifteller korrekt und sicher montieren. Lockere Anbringung verursacht eine Unwucht und übermäßige Vibrationen, die zum Verlust der Kontrolle führen können.

⚠ VORSICHT: Achten Sie darauf, dass Klett-Schleifteller und Schleifpapier ausgerichtet und sicher befestigt sind.

⚠ VORSICHT: Verwenden Sie nur Klett-Schleifpapier. Verwenden Sie niemals druckempfindliches Schleifpapier.

Für DBO480

1. Entfernen Sie alle Verschmutzungen und Fremdkörper vom Klett-Schleifteller.
2. Bringen Sie ein Blatt optionales Klett-Schleifpapier am Schleifteller an, und richten Sie dabei die Staubabsauglöcher im Papier auf diejenigen im Schleifteller aus.
▶ **Abb.10:** 1. Schleifpapier 2. Schleifteller
3. Staubabsauglöcher
3. Um das Schleifpapier zu entfernen, ziehen Sie es von der Kante ab.

Für DBO481 und DBO482

ANMERKUNG: Die Kappe oder der O-Ring kann aus der Schleifbasis herauskommen, während der Schleifteller ausgetauscht wird. Setzen Sie unbedingt die Kappe bzw. den O-Ring wieder in das Rundloch bzw. die Ringnut um die Mitte der Basis ein, bevor Sie den optionalen Schleifteller montieren.

DBO481

- ▶ **Abb.11:** 1. Kappe 2. Schleifbasis 3. Rundloch

DBO482

- ▶ **Abb.12:** 1. O-Ring 2. Schleifbasis 3. Ringnut

1. Lösen und entfernen Sie die vier Schrauben, mit denen der Schleifteller an der Schleifbasis befestigt ist.
▶ **Abb.13:** 1. Schrauben 2. Schleifteller
3. Schleifbasis
2. Ersetzen Sie den serienmäßigen Schleifteller durch einen optionalen Klett-Schleifteller.
3. Ziehen Sie die Schrauben wieder fest an, um den Klett-Schleifteller zu sichern.
▶ **Abb.14:** 1. Schleifpapier 2. Schleifteller
3. Staubabsauglöcher
4. Entfernen Sie alle Verschmutzungen und Fremdkörper vom Klett-Schleifteller.
5. Bringen Sie ein Blatt optionales Klett-Schleifpapier am Schleifteller an, und richten Sie dabei die Staubabsauglöcher im Papier auf diejenigen im Schleifteller aus.
▶ **Abb.15:** 1. Schleifpapier 2. Schleifteller
3. Staubabsauglöcher
6. Um das Schleifpapier zu entfernen, ziehen Sie es von der Kante ab.

Verwendung von dreieckigem/ rechteckigem Schleifpapier

Sonderzubehör

⚠ VORSICHT: Achten Sie darauf, dass Sie einen Klett-Schleifteller korrekt und sicher montieren. Lockere Anbringung verursacht eine Unwucht und übermäßige Vibrationen, die zum Verlust der Kontrolle führen können.

⚠ VORSICHT: Achten Sie darauf, dass Klett-Schleifteller und Schleifpapier ausgerichtet und sicher befestigt sind.

⚠ VORSICHT: Verwenden Sie nur Klett-Schleifpapier. Verwenden Sie niemals druckempfindliches Schleifpapier.

ANMERKUNG: Die Kappe oder der O-Ring kann aus der Schleifbasis herauskommen, während der Schleifteller ausgetauscht wird. Setzen Sie unbedingt die Kappe bzw. den O-Ring wieder in das Rundloch bzw. die Ringnut um die Mitte der Basis ein, bevor Sie den optionalen Schleifteller montieren.

DBO480, DBO481

- ▶ **Abb.16:** 1. Kappe 2. Schleifbasis 3. Rundloch

DBO482

- ▶ **Abb.17:** 1. O-Ring 2. Schleifbasis 3. Ringnut

1. Lösen und entfernen Sie die vier Schrauben, mit denen der Schleifteller an der Schleifbasis befestigt ist.
▶ **Abb.18:** 1. Schrauben 2. Schleifteller 3. Schleifbasis
2. Ersetzen Sie den serienmäßigen Schleifteller durch einen dreieckigen/rechteckigen Schleifteller.
3. Ziehen Sie die Schrauben wieder fest an, um den dreieckigen/rechteckigen Schleifteller zu sichern.

Dreieckiger Schleifteller

- ▶ **Abb.19:** 1. Schrauben 2. Dreieckiger Schleifteller
3. Schleifbasis

Sie können das Schleifpapier wie dargestellt an der Seite des Schleiftellers installieren.

- ▶ **Abb.20:** 1. Schleifpapier 2. Schleifteller

Rechteckiger Schleifteller

- ▶ **Abb.21:** 1. Schrauben 2. Rechteckiger Schleifteller
3. Schleifbasis

4. Entfernen Sie alle Verschmutzungen und Fremdkörper vom dreieckigen/rechteckigen Schleifteller.
5. Bringen Sie ein Blatt optionales Klett-Schleifpapier am dreieckigen/rechteckigen Schleifteller an, und richten Sie dabei die Staubabsauglöcher im Schleifpapier auf diejenigen im Schleifteller aus.

Dreieckiger Schleifteller

- ▶ **Abb.22:** 1. Schleifpapier 2. Dreieckiger Schleifteller
3. Staubabsauglöcher

Rechteckiger Schleifteller

- ▶ **Abb.23:** 1. Schleifpapier 2. Rechteckiger Schleifteller
3. Staubabsauglöcher

6. Um das Schleifpapier zu entfernen, ziehen Sie es von der Kante ab.

Montieren und Demontieren des Staubsacks

Sonderzubehör

Befestigen Sie den Staubsack auf dem konischen Absaugstutzen am hinteren Ende des Motorgehäuses. Stecken Sie den Staubeinlass des Sackes bis zum Anschlag auf den Absaugstutzen, damit er sich während des Betriebs nicht löst.

► **Abb.24:** 1. Absaugstutzen 2. Staubeinlass 3. Staubsack

ANMERKUNG: Halten Sie nicht den Staubsack beim Tragen des Werkzeugs. Anderenfalls kann das Werkzeug herunterfallen und beschädigt werden.

HINWEIS: Um eine optimale Staubabscheidung zu gewährleisten, leeren Sie den Staubsack, wenn er etwa bis zur Hälfte seiner Kapazität gefüllt ist.

Nehmen Sie den Staubsack vom Werkzeug ab, und entfernen Sie die Staubabsaugdüse. Schütteln oder klopfen Sie dann den Staubsack sachte, um ihn zu entleeren.

► **Abb.25:** 1. Staubabsaugdüse

Montieren und Demontieren des Staubsammelbehälters

Sonderzubehör

Befestigen Sie den Staubsammelbehälter auf dem konischen Absaugstutzen am hinteren Ende des Motorgehäuses. Stecken Sie den Staubeinlass bis zum Anschlag auf den Absaugstutzen, damit er sich während des Betriebs nicht löst.

► **Abb.26:** 1. Absaugstutzen 2. Staubeinlass
3. Staubabsaugdüse 4. Staubsammelbehälter

ANMERKUNG: Halten Sie nicht den Staubsammelbehälter beim Tragen des Werkzeugs. Anderenfalls kann das Werkzeug herunterfallen und beschädigt werden.

HINWEIS: Um eine optimale Staubabscheidung zu gewährleisten, leeren Sie den Staubsammelbehälter, wenn er etwa bis zur Hälfte seiner Kapazität gefüllt ist.

1. Nehmen Sie den Staubsammelbehälter vom Werkzeug ab.
2. Nehmen Sie die Staubabsaugdüse vom Behälter ab, während Sie die Sperrklinken an beiden Seiten des Behälters drücken und halten.
3. Schütteln oder klopfen Sie den Staubsammelbehälter sanft, um ihn zu entleeren.

Austauschen des Papierfilters

ANMERKUNG: Achten Sie beim Zusammenbau der Komponenten darauf, dass die Logos auf Staubsammelbehälter, Papierfilter und Staubabsaugdüse einheitlich ausgerichtet sind.

1. Nehmen Sie den Staubsammelbehälter vom Werkzeug ab.
2. Nehmen Sie die Staubabsaugdüse vom Behälter ab, während Sie die Sperrklinken an beiden Seiten des Behälters drücken und halten.
► **Abb.27:** 1. Staubabsaugdüse
2. Staubsammelbehälter 3. Sperrklinke

3. Halten Sie die innere Oberkante der Kartonöffnung fest, und ziehen Sie sie nach unten ab, um die äußere Oberkante der Kartonöffnung von der oberen Einhängelasche an der Lippe des Staubsammelbehälters zu lösen.

4. Nehmen Sie den Papierfilter aus dem Staubsammelbehälter heraus, und ziehen Sie dabei die äußere Unterkante der Kartonöffnung von der unteren Einhängelasche frei.

► **Abb.28:** 1. Papierfilter 2. Kartonöffnung 3. Obere Einhängelasche 4. Untere Einhängelasche 5. Staubsammelbehälter

5. Tauschen Sie einen Papierfilter aus, indem Sie die untere Kante der Kartonöffnung in die untere Einhängelasche einrasten und die obere Kante nach innen schieben, bis sie in die obere Einhängelasche einrastet.

► **Abb.29:** 1. Papierfilter 2. Kartonöffnung 3. Obere Einhängelasche 4. Untere Einhängelasche 5. Staubsammelbehälter

6. Rasten Sie die Staubabsaugdüse ein, während Sie die Sperrklinken auf beiden Seiten des Staubsammelbehälters drücken und halten.

► **Abb.30:** 1. Staubabsaugdüse
2. Staubsammelbehälter 3. Sperrklinke

Anschließen eines Sauggerätes

Sonderzubehör

Um saubere Schleifarbeiten durchzuführen, schließen Sie ein Makita-Sauggerät an Ihr Werkzeug an. Verwenden Sie entweder einen optionalen Schlauch von 28 mm Durchmesser oder eine Kombination aus Frontmanschette 22 und Schlauch, die mit dem Sauggerät geliefert werden, um eine Verbindung herzustellen.

► **Abb.31:** 1. Absaugstutzen 2. Frontmanschette
3. Schlauch 4. Sauggerät

BETRIEB

Schleifbetrieb

⚠ VORSICHT: Achten Sie immer darauf, dass das Werkstück fest gesichert ist.

ANMERKUNG: Benutzen Sie das Werkzeug niemals ohne Schleifpapier. Der Schleifteller könnte sonst schwer beschädigt werden.

ANMERKUNG: Üben Sie niemals Gewalt auf das Werkzeug aus. Übermäßiger Druck kann die Schleifleistung verschlechtern, das Schleifpapier beschädigen und/oder die Lebensdauer des Werkzeugs verkürzen.

Halten Sie das Werkzeug mit festem Griff. Schalten Sie das Werkzeug ein, und warten Sie, bis es seine volle Drehzahl erreicht. Setzen Sie dann das Werkzeug sachte auf die Werkstück-Oberfläche. Ein Schwingschleifer wird normalerweise benutzt, um nur jeweils eine kleine Materialmenge abzutragen. Da die Qualität der Oberfläche wichtiger als die Menge des abgetragenen Materials ist, sollten Sie das Werkzeug nicht niederdrücken. Achten Sie stets darauf, dass die Grundplatte flach auf dem Werkstück aufliegt.

► **Abb.32**

Sie können das Material mit der Ober- und Unterseite des Schleiftellers schleifen, wenn Sie mit dem dreieckigen/rechteckigen Schleifteller schleifen. Dies ist praktisch, wenn Sie ein Objekt wie z. B. eine Jalousie schleifen.

► **Abb.33**

WARTUNG

⚠ VORSICHT: Vergewissern Sie sich vor der Durchführung von Inspektions- oder Wartungsarbeiten stets, dass das Werkzeug ausgeschaltet und der Akku abgenommen ist.

ANMERKUNG: Verwenden Sie auf keinen Fall Benzin, Waschbenzin, Verdünnern, Alkohol oder dergleichen. Solche Mittel können Verfärbung, Verformung oder Rissbildung verursachen.

Um die SICHERHEIT und ZUVERLÄSSIGKEIT dieses Produkts zu gewährleisten, sollten Reparaturen und andere Wartungs- oder Einstellarbeiten nur von Makita-Vertragswerkstätten oder Makita-Kundendienstzentren unter ausschließlicher Verwendung von Makita-Originalersatzteilen ausgeführt werden.

Nach der Benutzung

Wischen Sie das Werkzeug in regelmäßigen Abständen mit einem trockenen oder leicht mit Seifenwasser angefeuchteten Tuch ab.

SONDERZUBEHÖR

⚠ VORSICHT: Die folgenden Zubehörteile oder Vorrichtungen werden für den Einsatz mit dem in dieser Anleitung beschriebenen Makita-Werkzeug empfohlen. Die Verwendung anderer Zubehörteile oder Vorrichtungen kann eine Verletzungsgefahr darstellen. Verwenden Sie Zubehörteile oder Vorrichtungen nur für ihren vorgesehenen Zweck.

Wenn Sie weitere Einzelheiten bezüglich dieser Zubehörteile benötigen, wenden Sie sich bitte an Ihre Makita-Kundendienststelle.

- Schleifpapier (Klettverschluss)
- Schleifpapier (Klemme)
- Quadratischer Schleifteller (Klettverschluss)
- Quadratischer Schleifteller (Klemme)
- Rechteckiger Schleifteller
- Dreieckiger Schleifteller
- Staubbeutel
- Staubbox
- Filter
- Papierfilter
- Original-Makita-Akku und -Ladegerät

HINWEIS: Manche Teile in der Liste können als Standardzubehör im Werkzeugsatz enthalten sein. Sie können von Land zu Land unterschiedlich sein.

Makita Europe N.V.

Jan-Baptist Vinkstraat 2, 3070 Kortenberg, Belgium

Makita Corporation

3-11-8, Sumiyoshi-cho, Anjo, Aichi 446-8502 Japan

www.makita.com



885937A973
EN, PL, HU, SK,
CS, UK, RO, DE
20211004